

Winter Cover

Installation Instructions

Cubierta de Invierno

Instrucciones de instalación

Couverture d'hiver

Instructions d'installation

For use with the / Para usar con el / Pour utilisation avec

YM12810X / YM11769 - 12 x 12 Gazebo with Aluminum Roof /
YM12810X / YM11769 - 12 x 12 Cenador con Techo de Aluminio /
YM12810X / YM11769 - Gazébo avec toit en aluminium 12 x 12

YM12978 - 12 x 14 Grand Gazebo /
YM12978 - 12 x 14 Gran Cenador /
YM12978 - Grand gazébo 12 x 14

YM12941 / YM11772 - 12 x 14 Gazebo with Aluminum Roof /
YM12941 / YM11772 - 12 x 14 Cenador con Techo de Aluminio /
YM12941 / YM11772 - 12 x 14 - Gazébo avec toit en aluminium

YM12983 - 12.1 x 14.1 Yardistry Gazebo /
YM12983 - 12.1 x 14.1 Cenador de Yardistry /
YM12983 - 12.1 x 14.1 Gazébo Yardistry

YM12732 - 12 x 14 Everyday Gazebo
YM12732 - 12 x 14 Cenador diario
YM12732 - Gazebo quotidien 12 x 14

YM12944 / YM11915 - 12 x 16 Gazebo with Aluminum Roof /
YM12944 / YM11915 - 12 x 16 Cenador con Techo de Aluminio /
YM12944 / YM11915 - Gazébo avec toit en aluminium 12 x 16

YM12935 / YM11824 - 12 x 10 Gazebo with Aluminum Roof /
YM12935 / YM11824 - 12 x 10 Cenador con Techo de Aluminio /
YM12935 / YM11824 - Gazébo avec toit en aluminium 12 x 10

YM12895 / YM11895 - 10 x 10 Gazebo with Aluminum Roof /
YM12895 / YM11895 - 10 x 10 Cenador con Techo de Aluminio /
YM12895 / YM11895 - Gazébo avec toit en aluminium 10 x 10

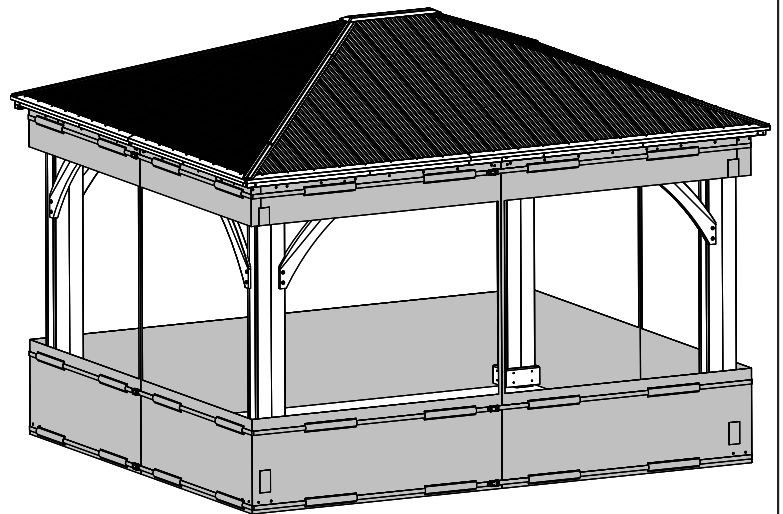

YM12762 - 12.1 x 14.1 Split Roof Gazebo
YM12762 - Gazebo de techo dividido de 12.1 x 14.1
YM12762 - 12.1 x 14.1 Pavillon à toit divisé

03-05-2026

YARDISTRY®

Yardistry – North America
Toll Free Customer Support: 1.888.509.4382
info@yardistrystructures.com
www.yardistrystructures.com

Yardistry – Norteamérica
Línea gratuita de servicio al cliente: 1.888.509.4382
info@yardistrystructures.com
www.yardistrystructures.com

Yardistry – Amérique du Nord
Service client sans frais: 1.888.509.4382
info@yardistrystructures.com
www.yardistrystructures.com



Important Safety Notice! - ¡Nota importante de seguridad! - Avis important de sécurité!

Yardistry components are intended for privacy, decorative and ornamental use only.

Product is **NOT INTENDED** for the following:

- A safety barrier to prevent unsupervised access to pools, hot tubs, spas or ponds.
- As load bearing support for a building, structure, heavy objects or swings.
- Used in structures that trap wind, rain or snow that would create extra load on the product.

This cover is NOT flame retardant and will burn. Grills, fire pits and chimineas are a fire hazard if placed too close to a Yardistry structure. Consult user's manual of the grill, fire pit or chiminea for safe distances from combustible materials.

During installation, follow all safety warnings provided with your tools and use approved safety glasses. Some structures may require two or more people to install safely.

Los componentes Yardistry están hechos para brindar privacidad y usarse de forma decorativa y ornamental.

El producto **NO TIENE COMO PROPÓSITO** lo siguiente:

- Ser usado como barrera de seguridad para evitar el acceso no supervisado a piscinas, jacuzzis, spas o estanques.
- Ser usado como soporte para un edificio, estructura, objetos pesados o columpios..
- Ser usado en lugares donde haya acumulación de viento, lluvia o nieve que genere una carga adicional al producto.

La cubierta NO es un retardante de incendios y se prende fuego. Las parrillas, fosas para fogatas y chimeneas son un peligro de incendio si se colocan muy cerca de una estructura Yardistry. Consulte en el manual del usuario de la parrilla, fosa para fogata o chimenea las distancias seguras de materiales inflamables.

Durante el montaje, siga todas las advertencias de seguridad proporcionadas con sus herramientas y use gafas de seguridad aprobadas. Algunas estructuras pueden requerir de dos o más personas para un montaje seguro.

Les composantes Yardistry sont conçues uniquement pour des fins d'intimité, de décoration et d'ornementation.

Le produit **N'EST PAS CONÇU** pour les usages suivants:

- Barrière de sécurité pour empêcher l'accès à des piscines, spas ou étangs.
- Support structural pour bâtiment, structure, objet lourd ou balançoire.
- Utilisation en tant que structure brise-vent, our servant à accumuler la pluie ou la neige, ce qui créerait une charge supplémentaire sur le produit.

La couverture n'est PAS ignifuge et peut s'enflammer. Les barbecues, foyers extérieurs et cheminées représentent un risque d'incendie s'ils sont situés trop près de la structure Yardistry. Consultez le manuel d'utilisation du barbecue, foyer extérieur ou de la cheminée pour connaître les distances sécuritaires pour les matériaux combustibles.

Lors de l'installation, respectez toutes les normes de sécurité de vos outils et portez des lunettes de protection certifiées. Certaines structures pourraient nécessiter l'aide de deux personnes ou plus pour une installation sécuritaire.

Instructions for Proper Maintenance

Your Yardistry structure is designed and constructed of quality materials. As with all outdoor products it will weather and wear. To maximize the enjoyment, safety and life of your structure it is important that you, the owner, properly maintain it.

HARDWARE:

- Check metal parts for rust. If found, sand and repaint using a non-lead paint complying with 16 CFR 1303.
- Inspect and tighten all hardware after completion of assembly; after first month of use; and then annually. Do not over-tighten as to cause crushing and splintering of wood.
- Check for sharp edges or protruding screw threads, add washers if required.
- Routinely check the straps throughout the season and tighten as necessary

Tools Required:

- Step Ladder
- Standard or Cordless Drill
- Safety Glasses
- Tape Measure

If you dispose of your Yardistry structure: Please disassemble and dispose of your unit so that it does not create any unreasonable hazards at the time it is discarded. Be sure to follow your local waste ordinances.

Instrucciones para el mantenimiento correcto

Su estructura Yardistry está diseñada y construida con materiales de calidad. Como todos los productos para exteriores se erosiona y desgasta. Para maximizar el placer, seguridad y vida útil de su estructura es importante que usted, el dueño, le dé el mantenimiento apropiado.

TORNILLOS Y ACCESORIOS::

- Revise si están oxidadas las partes metálicas. Si se encuentra alguna, líjela y vuélvala a pintar usando pintura sin plomo que cumpla con el 16 CFR 1303.
- Inspeccione y ajuste todos los tornillos y accesorios al finalizar el montaje; después del primer mes de uso; y luego, anualmente. No ajuste los tornillos de más ya que puede romper y astillar la madera.
- Verifique si hay bordes filosos o tornillos sobresalidos, agregue arandelas si es necesario.
- Revise periódicamente las correas durante toda la temporada y ajústelas según sea necesario.

Herramientas requeridas:

- Escalera
- Taladro estándar o sin cable
- Gafas de seguridad
- Cinta métrica

Si se deshace de su estructura Yardistry: Por favor desarme y deshágase de su unidad de manera de no generar riesgos innecesarios el momento de desecharla. Asegúrese de cumplir con las ordenanzas locales de eliminación.

Instructions pour un entretien adéquat

Votre structure Yardistry est conçue et fabriquée à l'aide de matériaux de qualité. Comme pour tous les produits d'extérieur, elle sera soumise au climat et à l'usure. Afin de maximiser l'utilisation, la sécurité et la durée de vie de votre structure, il est important que vous l'entretenez adéquatement.

QUINCAILLERIE:

- Assurez-vous qu'aucune rouille n'est présente. Si c'est le cas, sablez et repeignez à l'aide de peinture sans plomb respectant la norme 16 CFR 1303.
- Inspectez et resserrez toute la quincaillerie après l'assemblage; après le premier mois d'usage; et ensuite annuellement. Ne pas trop serrer afin de ne pas écraser ou fendiller le bois.
- Assurez-vous qu'aucune bordure coupante ou filet de vis ne dépasse, ajoutez des rondelles si nécessaire.
- Vérifiez régulièrement les sangles tout au long de la saison et resserrez-les si nécessaire.

Outils nécessaires:

- Échelle
- Perceuse standard ou sans fil
- Lunettes de sécurité
- Ruban à mesurer

Si vous jetez une structure Yardistry: Veuillez démonter et jeter l'unité de façon à ne pas créer de risque excessif au moment de l'élimination. Assurez-vous de respecter vos normes locales de mise aux rebuts.

**Part Identification /
Identificación de partes /
Identification des pièces**

Dimensions are approximate and are shown to assist in the identification of parts for assembly. Actual dimensions may be smaller or larger. / Las dimensiones proporcionadas son solo de referencia para ayudar a identificar las partes necesarias para el montaje. El tamaño real puede variar, siendo ligeramente menor o mayor. / Les dimensions sont approximatives et sont indiquées pour faciliter l'identification des pièces à assembler. Les dimensions réelles peuvent être plus petites ou plus grandes.

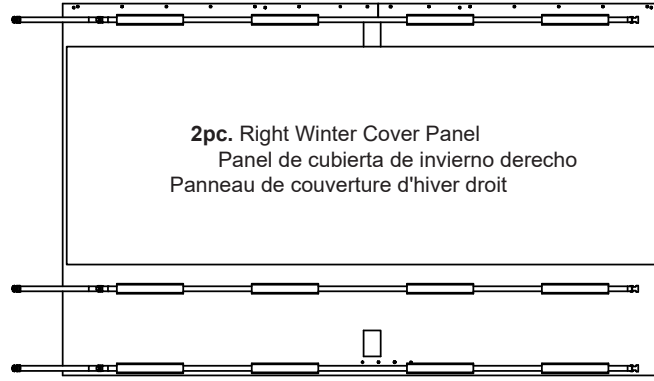
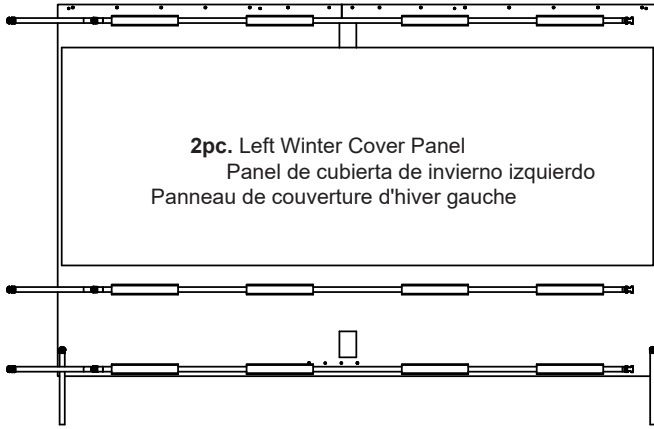

Y70892-874
1pc. Male Snap with Screw (80pk)
Broche macho con tornillo (paquete de 80)
Fixation mâle avec vis (paquet de 80)
(Y06992-908)

Y70829-875
1pc. Male Snap Cover (80pk)
Cubierta para broche macho (paquete de 80)
Couvercle de fixation mâle (paquet de 80)
(Y06929-875)

S12
16pc. #10 x 1-1/4" Pan Screw
Tornillo de cabeza plana #10 x 1-1/4"
Vis à tête cylindrique #10 x 1-1/4"
(Y06491-711)

FW6
16pc. #12 Screw Bezel
. Bisel de tornillo #12
. Vis à collerette #12
(Y09991-600)

1pc.#2 x 2" Robertson Driver
Meche Robertson #2 x 2"
Méche Robertson #2 x 2"
(Y00400-005)

Y70800-1325
1pc. Anchor Ring (4pk)
Anneau d'ancrage (paquete de 4)
Anillo de anclaje (paquet de 4)
(Y00400-1319)

Item # / Artículo # / Numéro d'item	Unit Name / Nombre de la unidad / Nom de l'unité	Part # / Parte # / Numéro de pièce	Description / Descripción / Description
YM12810X YM11769	12 x 12 Wood Gazebo/ 12 x 12 Cenador con Techo de Aluminio/ Gazébo avec toit en aluminium 12 x 12	Y70800-1356 (Y20200-871)	Left Winter Cover Panel / Panel de cubierta de invierno izquierdo / Panneau de couverture d'hiver gauche
		Y70800-1355 (Y20200-870)	Right Winter Cover Panel / Panel de cubierta de invierno derecho / Panneau de couverture d'hiver droit
		(Y70818-926)	Strap Assembly / Ensamblado de correas / Assemblage de la sangle

Item # / Artículo # / Numéro d'item	Unit Name / Nombre de la unidad / Nom de l'unité	Part # / Parte # / Numéro de pièce	Description / Descripción / Description
YM12941 YM11772	12 x 14 Wood Gazebo/ 12 x 14 Cenador con Techo de Aluminio / 12 x 14 Gazébo avec toit en aluminium	Y70800-1352 (Y20200-867)	Left Winter Cover Panel / Panel de cubierta de invierno izquierdo / Panneau de couverture d'hiver gauche
		Y70800-1351 (Y20200-866)	Right Winter Cover Panel / Panel de cubierta de invierno derecho / Panneau de couverture d'hiver droit
		(Y70818-923)	Strap Assembly / Ensamblado de correas / Assemblage de la sangle
YM12978	12 x 14 Grand Gazebo/ 12 x 14 Gran Cenador / Grand gazébo 12 x 14	Y70800-1352 (Y20200-867)	Left Winter Cover Panel / Panel de cubierta de invierno izquierdo / Panneau de couverture d'hiver gauche
		Y70800-1351 (Y20200-866)	Right Winter Cover Panel / Panel de cubierta de invierno derecho / Panneau de couverture d'hiver droit
		(Y70818-923)	Strap Assembly / Ensamblado de correas / Assemblage de la sangle
YM12983	12.1 x 14.1 Yardistry Gazebo/ 12.1 x 14.1 Cenador de Yardistry / 12.1 x 14.1 Gazébo Yardistry	Y70800-1352 (Y20200-867)	Left Winter Cover Panel / Panel de cubierta de invierno izquierdo / Panneau de couverture d'hiver gauche
		Y70800-1351 (Y20200-866)	Right Winter Cover Panel / Panel de cubierta de invierno derecho / Panneau de couverture d'hiver droit
		(Y70818-923)	Strap Assembly / Ensamblado de correas / Assemblage de la sangle
YM12732	12 x 14 Everyday Gazebo / 12 x14 Cenador diario / Gazebo quotidien 12 x14	Y70800-1352 (Y20200-867)	Left Winter Cover Panel / Panel de cubierta de invierno izquierdo / Panneau de couverture d'hiver gauche
		Y70800-1351 (Y20200-866)	Right Winter Cover Panel / Panel de cubierta de invierno derecho / Panneau de couverture d'hiver droit
		(Y70818-923)	Strap Assembly / Ensamblado de correas / Assemblage de la sangle
YM12762	12.1 x 14.1 Split Roof Gazebo / Gazebo de techo dividido de 12.1 x 14.1 / 12.1 x 14.1 Pavillon à toit divisé	Y70800-1352 (Y20200-867)	Left Winter Cover Panel / Panel de cubierta de invierno izquierdo / Panneau de couverture d'hiver gauche
		Y70800-1351 (Y20200-866)	Right Winter Cover Panel / Panel de cubierta de invierno derecho / Panneau de couverture d'hiver droit
		(Y70818-923)	Strap Assembly / Ensamblado de correas / Assemblage de la sangle

Item # / Artículo # / Número d'item	Unit Name / Nombre de la unidad / Nom de l'unité	Part # / Parte # / Número de pièce	Description / Descripción / Description
YM12944 YM11915	12 x 16 Wood Gazebo/ 12 x 16 Cenador con Techo de Aluminio / Gazébo avec toit en aluminium 12 x 16	Y70800-1354 (Y20200-869)	Left Winter Cover Panel / Panel de cubierta de invierno lateral izquierdo / Panneau de couverture d'hiver gauche
		Y70800-1353 (Y20200-868)	Right Winter Cover Panel / Panel de cubierta de invierno derecho / Panneau de couverture d'hiver droit
		(Y70818-1175)	Strap Assembly / Ensamblado de correas / Assemblage de la sangle
YM12935 YM11824	12 x 10 Wood Gazebo/ 12 x 10 Cenador con Techo de Aluminio / 12 x 10 Gazébo avec toit en aluminium	Y70800-1315 (Y20200-861)	Left Winter Cover Panel / Panel de cubierta de invierno izquierdo / Panneau de couverture d'hiver gauche
		Y70800-1316 (Y20200-862)	Right Winter Cover Panel / Panel de cubierta de invierno derecho / Panneau de couverture d'hiver droit
		(Y70818-1320)	Strap Assembly / Ensamblado de correas / Assemblage de la sangle
YM12895 YM11895	10 x 10 Wood Gazebo/ 10 x 10 Cenador con Techo de Aluminio / 10 x 10 Gazébo avec toit en aluminium	Y70800-1313 (Y20200-859)	Left Winter Cover Panel / Panel de cubierta de invierno izquierdo / Panneau de couverture d'hiver gauche
		Y70800-1314 (Y20200-860)	Right Winter Cover Panel / Panel de cubierta de invierno derecho / Panneau de couverture d'hiver droit
		(Y70818-1319)	Strap Assembly / Ensamblado de correas / Assemblage de la sangle

Step 1: Inventory Parts - Paso 1: Piezas del inventario - Étape 1 : Inventaire des pièces

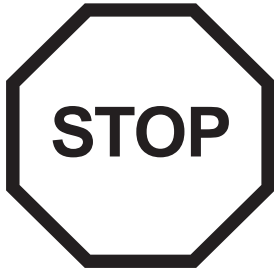

A. This is the time for you to inventory all your hardware and components referencing the parts identification sheets. This will assist you with your assembly.

- Each step indicates what you will need for assembly.

B. If there are any missing or damaged pieces or you need assistance with assembly please contact the consumer relations department directly. Call us before going back to the store.

C. Read the assembly manual completely, following the instructions in order.

A. Este es el momento en que debe hacer el inventario de todos los tornillos y accesorios consultando las hojas de identificación de piezas. Esto lo ayudará en el montaje.

- Cada paso indica los pernos y/o tornillos que necesitará para el montaje.

B. Si hay alguna pieza que falte o esté dañada, o si necesita ayuda con el montaje, por favor contáctese directamente con el departamento de atención al cliente. Llámenos antes de regresar a la tienda.

C. Lea todo el manual de instalación. Siga las instrucciones en orden.

A. Il est temps pour vous de faire l'inventaire de toute la quincaillerie et des accessoires présentés sur les pages d'identification. Cela vous facilitera la tâche d'assemblage.

- Chaque étape indique ce dont vous avez besoin pour l'assemblage.

B. Si des pièces sont manquantes ou endommagées, ou si vous avez besoin d'assistance pour l'assemblage, contactez le département des relations avec la clientèle directement. Appelez-nous avant de retourner en magasin

C. Lisez la totalité du manuel d'assemblage. Suivez les instructions dans l'ordre.

1-888-509-4382
support@yardistrystructures.com

YM11611X / YM11634X / YM11643X / YM11861 / YM11862 / YM11864

CARTON I.D. STAMP: / No. ID DE LA CAJA: / IDENTIFIANT DE BOÎTE:

— — — — — 1 4 4 5 9 — (Box 1)

**Step 2: Install Covers, Part 1 / Paso 2: Instalación de las cubiertas, parte 1 /
Étape 2 : Installation des Couvertures, partie 1**



A: Measure and mark the center of the Beam. Line up the Left Winter Cover Panel to the center mark. Install Winter Cover 1-1/2" [38.1mm] down from the bottom of Fascia using one S12 (with FW6) through the Grommet at each end. (F2.1, F2.2 and F2.3)

B: If there is a gutter system installed insert the downspouts in holes. **Note:** Remove strap from Cover and feed under downspout and back through the sleeves. (F2.2, F2.4, F2.5 and F2.6)

A: Mide y marca el centro de la viga. Coloca el panel de cubierta de invierno izquierdo en la marca central. Fija la cubierta de invierno 1-1/2" [38,1mm] por debajo del borde abajo de la cenefa usando un S12 (junto con un FW6) a través del ojal en ambos extremos (F2.1, F2.2 y F2.3)

B: Si hay un sistema de canaletas instalado, introduce los bajantes en los orificios. **Nota:** Quita la correa de la cubierta, pásala por debajo del bajante y luego y vuelve a pasarla a través de las mangas. (F2.2, F2.4, F2.5 y F2.6)

A: Mesurez et marquez le centre de la poutre. Aligned la panneau de couverture d'hiver gauche sur la marque centrale. Installez la panneau d'hiver à 1-1/2" [38,1 mm] du bas de la fascia en utilisant une S12 (avec FW6) à travers l'œillet à chaque extrémité (F2.1, F2.2 et F2.3).

B: Si un système de gouttières est installé, insérez les descentes pluviales dans les trous. **Remarque:** Retirez la sangle de la panneau d'hiver et passez-la sous la descente pluviale et revenez à travers les manchons. (F2.2, F2.4, F2.5 et F2.6)

F2.1

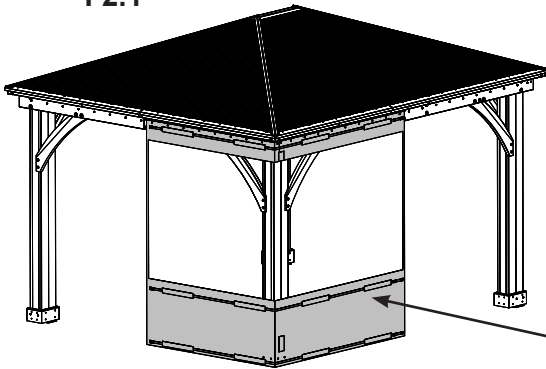

F2.4

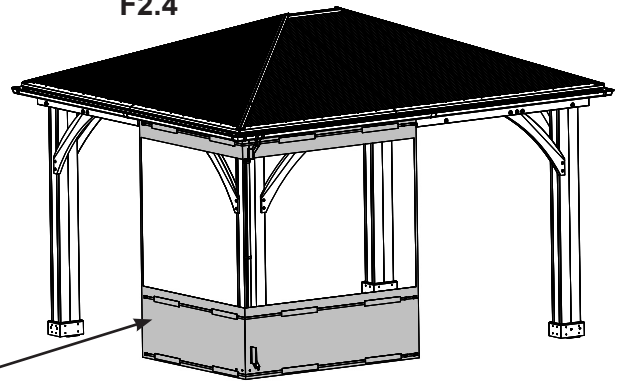

Left Winter Cover Panel /
Panel de cubierta de invierno izquierdo /
Panneau de couverture d'hiver gauche

F2.2

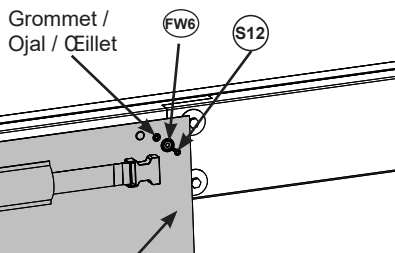

Left Winter Cover Panel /
Panel de cubierta de invierno izquierdo /
Panneau de couverture d'hiver gauche

F2.3

Fascia / Cenefa /
Fascia

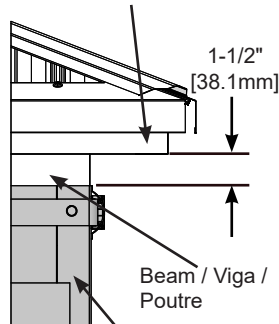

Left Winter Cover Panel /
Panel de cubierta de invierno izquierdo /
Panneau de couverture d'hiver gauche

F2.5

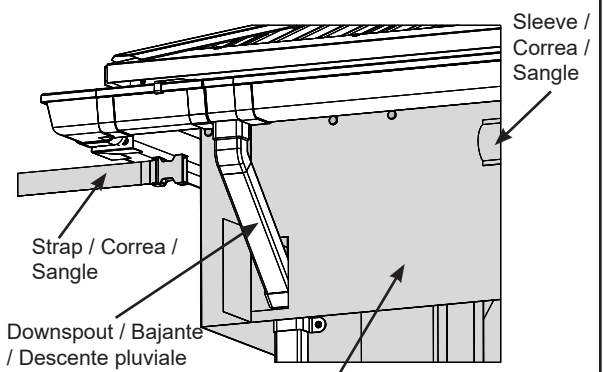

Left Winter Cover Panel /
Panel de cubierta de invierno izquierdo /
Panneau de couverture d'hiver gauche

F2.6

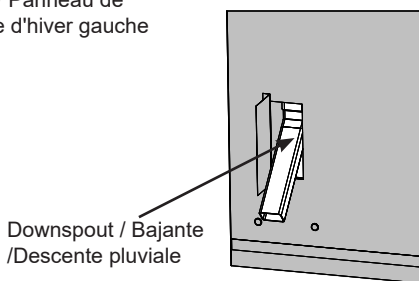

Downspout / Bajante /
Descente pluviale

Components / Componentes / Composants

1 x Left Winter Cover Panel /
Panel de cubierta de invierno izquierdo /
Panneau de couverture d'hiver gauche

Hardware / Tornillos y accesorios / Quincaillerie

2 x (S12) 10 x 1-1/4"
2 x (FW6) #12 Screw Bezel / Bisel para tornillo
No.12 / Vis à collerette #12

**Step 2: Install Covers Part 2 / Paso 2: Instalación de las cubiertas, parte 2 /
Étape 2 : Installation des Couvertures, partie 2**



C: With Cover 1-1/2" [38.1mm] down from the bottom of Fascia, starting at the Post, evenly space and install Male Snaps with Screws lining up with the snaps on the Left Winter Cover Panel. (F2.7, F2.8 and F2.9)

C: Con la cubierta posicionada 1-1/2" [38,1 mm] por abajo del borde debajo de la cenefa, comenzando en el Poste, distribuye y coloca quince broche machos con tornillos de manera uniforme, asegurando que se alineen con los broches en el panel de cubierta de invierno izquierdo. (F2.7, F2.8 y F2.9)

C: Avec la couverture à 1-1/2" [38,1 mm] du bas de la fascia, à partir de la Poste, installez quinze fixations mâles, espacés uniformément, avec des vis alignées avec les fixations sur la anneau de panneau de couverture d'hiver gauche. (F2.7, F2.8 et F2.9)

F2.7

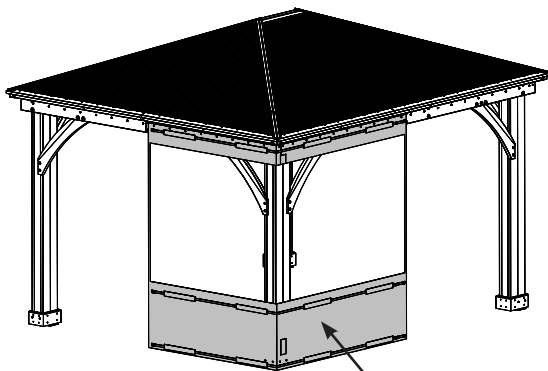

Left Winter Cover Panel /
Panel de cubierta de invierno izquierdo /
Panneau de couverture d'hiver gauche

F2.8

Male Snap with Screw /
Broche macho con tornillo /
Fixation mâle avec vis

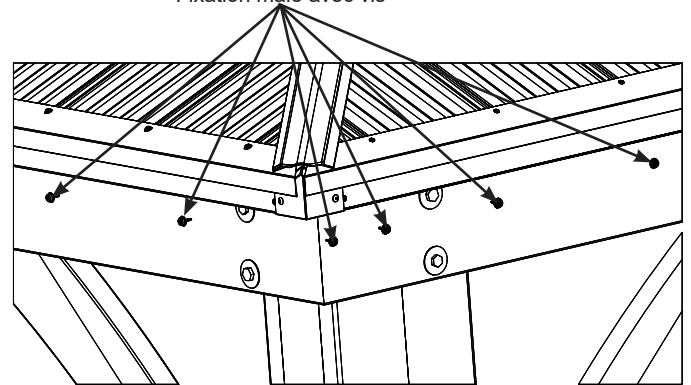

F2.9

Winter Cover / Cubierta de
invierno / Couverture d'hiver

Male Snap with Screw /
Broche macho con tornillo /
Fixation mâle avec vis

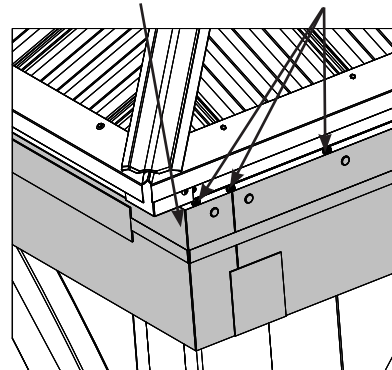

Gazebo Size Taille du Gazebo Tamaño del Gazebo	Male Snap with Screw QTY Fixation mâle avec vis QTÉ Broche macho con tornillo CTD
10 x 10	13
12 x 10	14
12 x 12	15
12 x 14	15
12 x 16	15

**Step 2: Install Covers Part 3 / Paso 2: Instalación de las cubiertas, parte 3 /
Étape 2 : Installation des Couvertures, partie 3**



D: Line up the Right Winter Cover Panel with the Left Winter Cover Panel on the center of the Beam. Install Winter Cover 1-1/2" [38.1mm] down from the bottom of Fascia using one S12 (with FW6) through the Grommet at each end. (F2.10, F2.11 and F2.12)

E: Repeat Steps A - E to attach Right Winter Cover Panel.

D: Alinea el panel de cubierta de invierno derecho con el panel de cubierta de invierno izquierdo en el centro de la viga. asegure la cubierta de invierno 1-1/2" [38,1 mm] por debajo del borde abajo de la cenefa usando un S12 (con FW6) a través del ojal en cada extremo. (F2.10, F2.11 y F2.12)

E: Repite los pasos A-E para asegurar el panel de cubierta de invierno derecho.

D: Alignez le panneau de couverture d'hiver droit avec le panneau de couverture d'hiver gauche au centre de la poutre. Installez la couverture à 1-1/2" [38,1 mm] du bas de la fascia en utilisant une S12 (avec FW6) à travers l'œillet à chaque extrémité. (F2.10, F2.11 et F2.12)

E : Répétez les étapes A à E pour fixer le panneau de couverture d'hiver droit.

F2.10

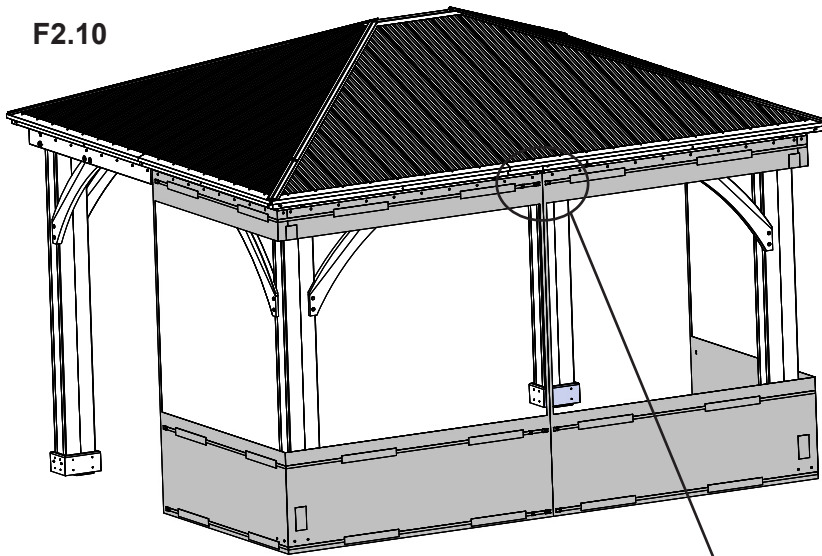

F2.12

Fascia / Cenefa / Fascia

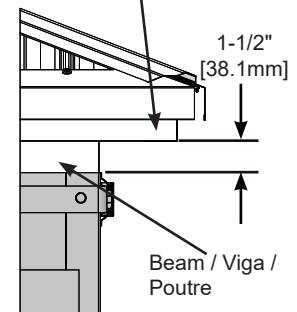

F2.11

Grommet / Ojal / Œillet

FW6

S12

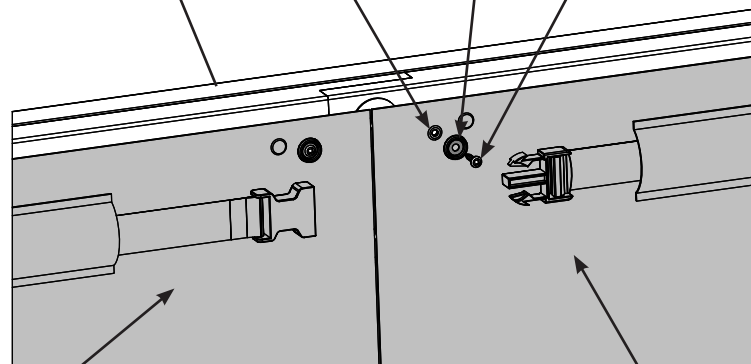

Left Winter Cover Panel / Panel de cubierta de invierno izquierdo / Panneau de couverture d'hiver gauche

Right Winter Cover Panel / Panel de cubierta de invierno derecho / Panneau de couverture d'hiver droit

Gazebo Size Taille du Gazebo Tamaño del Gazebo	Male Snap with Screw QTY Fixation mâle avec vis QTÉ Broche macho con tornillo CTD
10 x 10	13
12 x 10	14
12 x 12	15
12 x 14	15
12 x 16	15

Components / Componentes / Composants

1 x Right Winter Cover Panel /
Panel de cubierta de invierno derecho /
Panneau de couverture d'hiver droit

Hardware / Tornillos y accesorios / Quincaillerie

2 x S12 10 x 1 1/4"

2 x FW6 #12 Screw Bezel / Bisel para tornillo

No.12 / Vis à collerette #12

Step 3: Install Final Covers, - Paso 3: Instalación de los Panel de cubierta de invierno finales Étape 3 : Installation des Couvertures finales



A: Repeat Step 2 on the opposite side of the Gazebo to install another Left Winter Cover Panel and Right Winter Cover Panel. (F3.1)

B: Zip up all Panels, then on each post install four Male Snaps with Screws on Plinths lining up with the snaps on the Left Winter Cover Panel (F3.1 and F3.2)

C: Clip Straps together and pull all Straps tight. (F3.3)

D: Install S12 (with FW6) into remaining two Grommets in each Winter Cover Panel. (F3.4)

A: Realiza de nuevo el Paso 2 en el lado opuesto del cenador para colocar un panel de cubierta de invierno izquierdo y derecho adicional. (F3.1)

B: Cierra todos los paneles, luego en cada publicación, coloca cuatro broches machos con tornillos en los pedestales de manera que se alineen con los broches en el panel de cubierta de invierno izquierdo. (F3.1 and F3.2)

C: Une las correas y ajusta todas las correas. (F3.3)

D: Coloca S12 (con FW6) en los últimos dos ojales de cada panel de la cubierta de invierno. (F3.4)

A: Répétez l'étape 2 sur le côté opposé du gazébo pour installer une autre panneau de couverture d'hiver gauche et une autre panneau de couverture d'hiver droit. (F3.1)

B: Fermez tous les panneaux, puis à chaque postinstallez quatre fixations mâles avec vis sur les plinthes en les alignant avec les fixations sur la panneau de couverture d'hiver gauche. (F3.1 and F3.2)

C: Attachez les sangles ensemble et serrez toutes les sangles. (F3.3)

D: Installez la S12 (avec FW6) dans les deux œillets restants de chaque couverture d'hiver. (F3.4)

F3.1

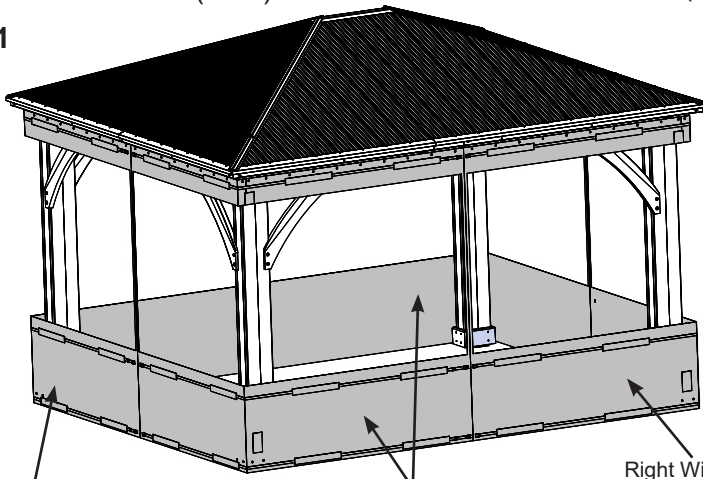

Right Winter Cover Panel / Panel de cubierta de invierno derecho / Panneau de couverture d'hiver droit

Left Winter Cover Panel / Panel de cubierta de invierno izquierdo / Panneau de couverture d'hiver gauche

Right Winter Cover Panel / Panel de cubierta de invierno derecho / Panneau de couverture d'hiver droit

F3.3

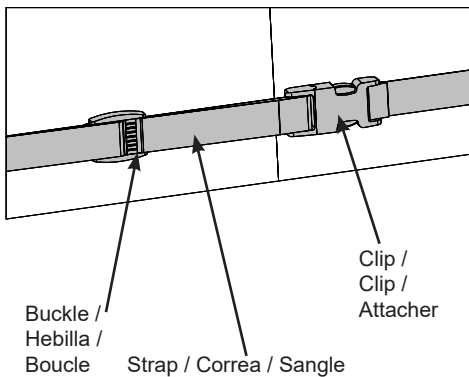

Buckle / Hebilla / Boucle

Strap / Correa / Sangle

Clip / Clip / Attacher

Gazebo Size Taille du Gazebo Tamaño del Gazebo	Male Snap with Screw QTY Fixation mâle avec vis QTÉ Broche macho con tornillo CTD
10 x 10	42
12 x 10	44
12 x 12	46
12 x 14	46
12 x 16	46

F3.2

Outside View / Vista exterior / Vue extérieure

Plinth / Pedestal / Plinthe

Post / Poste / Poteau

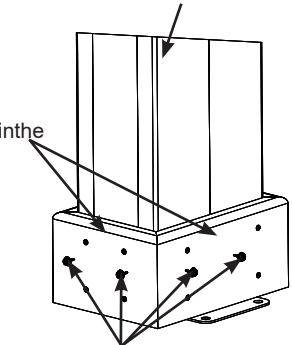

Male Snap with Screw / Broche macho con tornillo / Fixation mâle avec vis

F3.4

Grommet / Ojal / Œillet

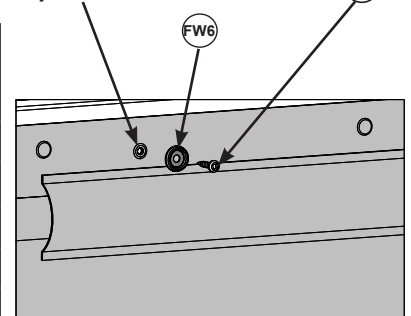

Components / Componentes / Composants

1 x Right Winter Cover Panel / Panel de cubierta de invierno derecho / Panneau de couverture d'hiver droit

1 x Left Winter Cover Panel / Panel de cubierta de invierno izquierdo / Panneau de couverture d'hiver gauche

Hardware / Tornillos y accesorios / Quincaillerie

12 x S12 10 x 1 1/4"

12 x FW6 #12 Screw Bezel / Bisel para tornillo

No.12 / Vis à collerette #12

Step 4: Attach Anchors, - Paso 4: Instalación de los Panel de cubierta de invierno finales
Étape 4 : Installation des Couvertures finales

A: At each Post tightly wrap velcro straps around the plinths. (F4.1 and F4.2)

B: Depending on what your Gazebo is placed on will determine how you anchor the Winter Covers to that surface.

C: At each Tie Down Strap secure an Anchor Ring with hardware (not supplied). Wrap Tie Down Strap through Anchor Ring and pull tight. (F4.1 and F4.3)

A : A chaque poteau, enrroulez fermement les sangles velcro autour des plinthes. (F4.1 et F4.2)

B : En fonction de la surface sur laquelle votre Gazebo est placé, vous déterminerez comment vous ancrerez les couvertures d'hiver à cette surface.

C : A chaque sangle d'arrimage, fixez un anneau d'ancrage à l'aide de la quincaillerie (non fournie). Enroulez la sangle de fixation dans l'anneau d'ancrage et serrez bien. (F4.1 et F4.3)

A: En cada poste, enrrolle firmemente las correas de velcro alrededor de los pedestales. (F4.1 y F4.2)

B: Dependiendo de la superficie sobre la que se coloque el Gazebo determinará cómo anclar las cubiertas de invierno a esa superficie.

C: Fije un anillo de anclaje a cada correa de amarre con el material (no incluido). Enrolle la correa de amarre a través del anillo de anclaje y ténsela. (F4.1 y F4.3)

F4.1

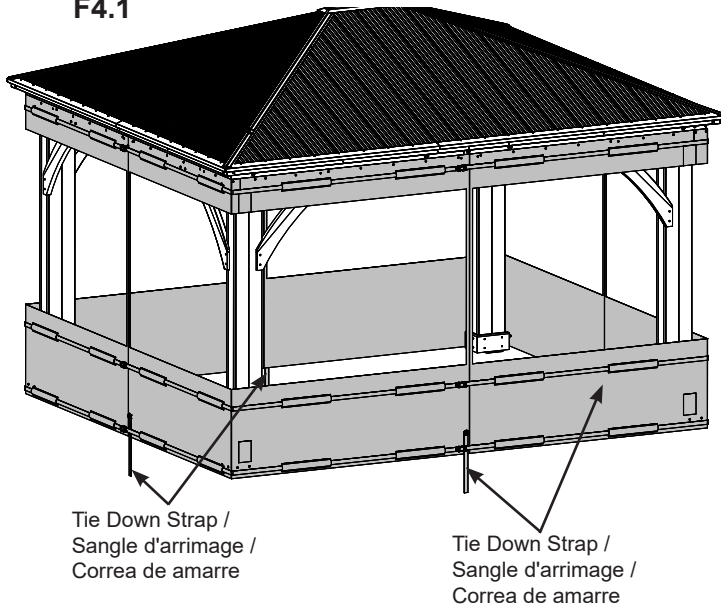

F4.3

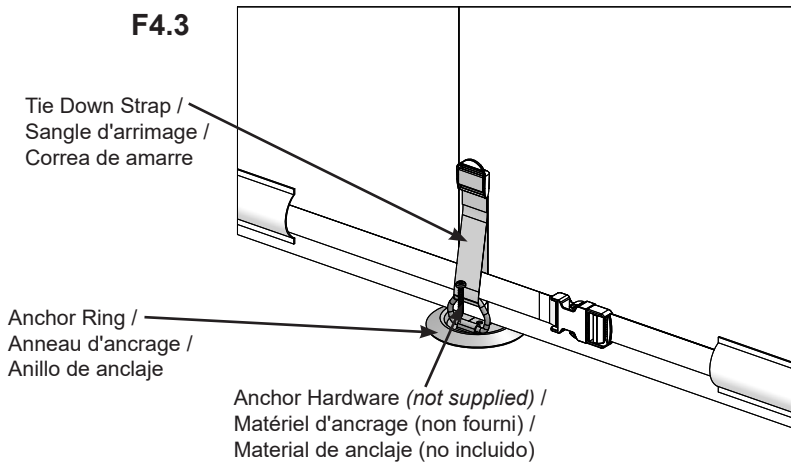

Any hardware or extra materials for mounting will have to be purchased in advance.
La quincaillerie ou les matériaux supplémentaires pour le montage doivent être achetés à l'avance.
Cualquier tornillos o material adicional para el montaje tendrá que ser comprado por adelantado

Inside View / Vista interior / Vue intérieure

F4.2

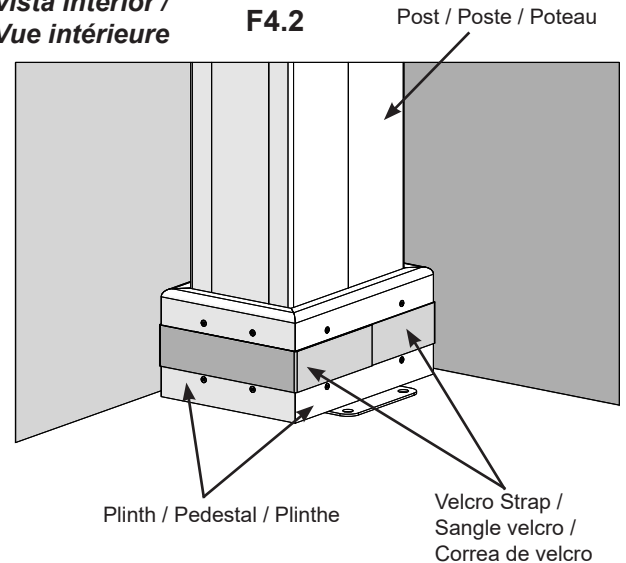

Components / Composantes / Composants

4 x Anchor Ring / Anneau d'ancrage / Anillo de anclaje

Step 5: Removing Covers, Paso 5: Quitar cubiertas
Étape 5: Retirer les couvertures d'hiver



A: Loosen and unbuckle Straps. (F5.1)

B: Remove S12 (with FW6) and remove Winter Cover Panels. (F5.1)

C: Install Male Snap Covers onto each Male Snap with Screw. (F5.2)

A: Afloja y desabrocha las correas. (F5.1)

B: Quita S12 (con FW6) y retira los paneles de la cubierta de invierno. (F5.1)

C: Instala las cubiertas de broche macho en cada broche macho con tornillo. (F5.2)

A: Desserrez et débouchez les sangles. (F5.1)

B: Retirez la S12 (avec FW6) et retirez les panneaux d'hiver. (F5.1)

C: Installez les couvercles de fixation mâle sur chaque fixation mâle avec vis. (F5.2)

IMPORTANT!

Roll each Winter Cover Panel and place in box for storage.

DO NOT FOLD!

IMPORTANT !

Roulez chaque panneau de couverture hivernale et placez dans une boîte pour le stockage.

NE PAS PLIER !

IMPORTANTE

Enrolle cada panel de cubierta de invierno y colóquelo en una caja para su almacenamiento.

¡NO DOBLAR!

F5.1

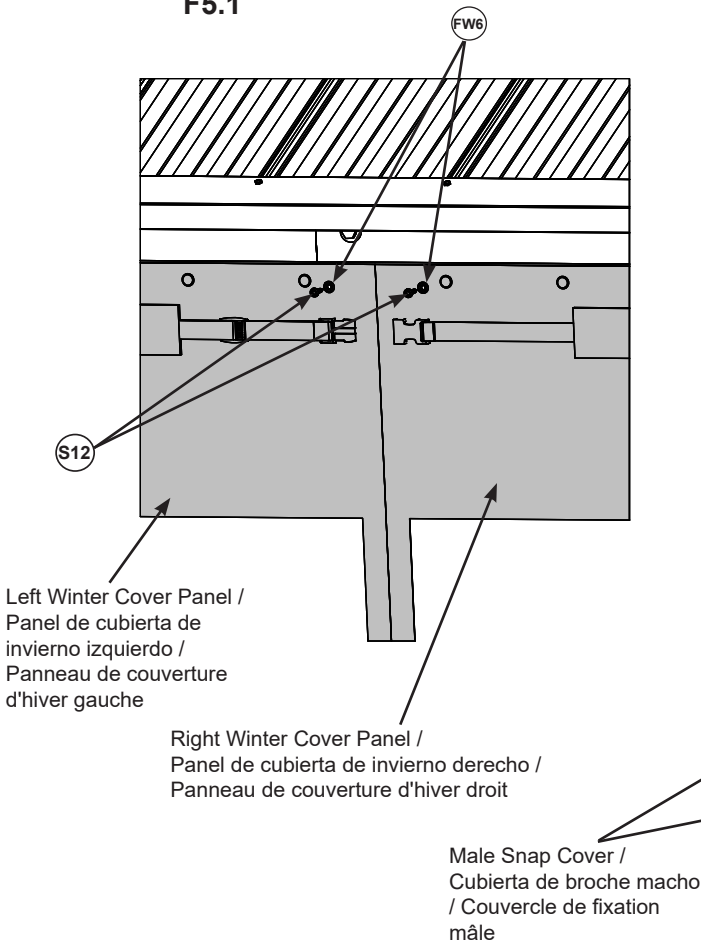

F5.2

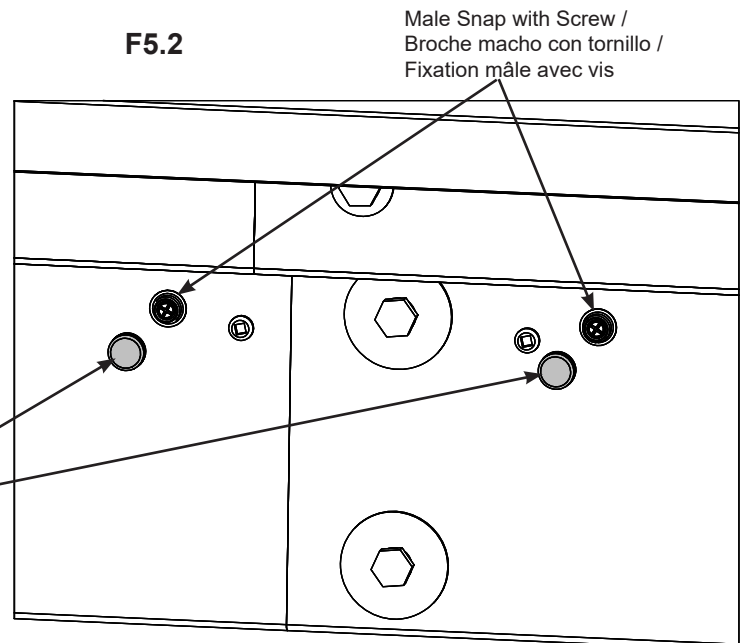

Hardware / Tornillos y accesorios / Quincaillerie

76 x Male Snap Cover / Cubierta de broche macho / Couvercle de fixation mâle

Limited Warranty - Garantía Limitada - Garantie limitée

Yardistry warrants that this product is free from defect in materials and workmanship for a period of one (1) year from the original date of purchase. In addition, for any product with lumber, all lumber is warranted for five (5) years against rot and decay. This warranty applies to the original owner and registrant and is non-transferable.

Regular maintenance is required to assure the integrity of your product and is a requirement of the warranty. This warranty does not cover any inspection costs.

This Limited Warranty does not cover:

- Labour for replacement of any defective item(s);
- Incidental or consequential damages;
- Cosmetic defects which do not affect performance or integrity;
- Vandalism; improper use or installation; acts of nature, including but not limited to wind, storms, hail, floods, excessive water exposure;
- Minor twisting, warping, checking or any other natural occurring properties of wood that do not affect performance or integrity.

Yardistry products have been designed for safety and quality. Any modifications made to the original product could damage the structural integrity of the product leading to failure and possible injury. Yardistry cannot assume any responsibility for modified products. Furthermore, modification voids any and all warranties.

This product is warranted for RESIDENTIAL USE ONLY. Yardistry disclaims all other representations and warranties of any kind, express or implied.

This Warranty gives you specific legal rights. You may have other rights as well which vary from state to state or province to province. This warranty excludes all consequential damages, however, some states/provinces do not allow the limitation or exclusion of consequential damages, and therefore this limitation may not apply to you.

Yardistry garantiza que este producto está libre de defectos en materiales y mano de obra por un período de un (1) año de la fecha original de compra. Adicionalmente, para cualquier product con madera, toda la madera está garantizada por cinco (5) años contra la degradación y putrefacción. Esta garantía aplica al dueño original y registrante y no es transferible.

Se requiere mantenimiento regular para asegurar la integridad de su producto y es un requisito de la garantía. Esta garantía no cubre cualquier costo de inspección..

Esta Garantía Limitada no cubre:

- Trabajo para el reemplazo de cualquier artículo(s) defectuoso;
- Daños incidentales o consecuentes;
- Defectos cosméticos que no afecten el rendimiento o la integridad;
- Vandalismo, uso o instalación inapropiados, actos de la naturaleza incluyendo pero no limitándose a los vientos, tormentas, granizo, inundaciones, exceso de exposición al agua;
- Menor torsión, deformación, agrietado, o cualquier otra propiedad natural concurrente a la madera que no afecte su rendimiento o integridad.

Los productos Yardistry han sido diseñados para seguridad y calidad. Cualquier modificaciones hechas al producto original pueden dañar la integridad estructural del producto, provocando fallas o posibles lesiones. Yardistry no puede asumir ninguna responsabilidad para productos modificados. Además, las modificaciones anulan cualquiera y todas las garantías.

Este producto está garantizado para USO RESIDENCIAL SOLAMENTE. Yardistry renuncia a todas las representaciones y garantías de todo tipo, expresas o implícitas.

Esta Garantía le brinda derechos legales específicos. Puede tener otros derechos también que varían de estado a estado o provincia a provincia. Esta garantía excluye todos los daños consecuentes, sin embargo, algunos estados no permiten la limitación or exclusión de daños consecuentes, y por lo tanto esta limitación no se aplica con usted.

Yardistry garantit que ce produit est exempt de défauts de fabrication ou de conception pendant une période d'un (1) an suivant la date d'achat. De plus, pour tout produit avec du bois, tout le bois est garanti pendant cinq (5) ans contre la dégradation et la pourriture. Cette garantie s'applique à l'acheteur original, et n'est pas transférable.

Un entretien régulier est requis afin d'assurer l'intégrité de votre produit, et constitue une exigence pour cette garantie. Cette garantie ne couvre aucun coût d'inspection.

Cette garantie limitée ne couvre pas:

- Main d'oeuvre pour le remplacement de tout élément défectueux;
- Dommages indirects ou consécutifs;
- Défauts esthétiques n'affectant pas la performance ou l'intégrité;
- Vandalisme; installation ou usage inadéquat; actes de la nature incluant, sans s'y limiter, le vent, les tempêtes, la grêle, les inondations ou une exposition excessive à l'eau;
- Faible torsion, déformation ou fendillement, ou toute autre transformation naturelle du bois n'affectant pas la performance ou l'intégrité.

Les produits Yardistry ont été conçus dans une optique de qualité et de sécurité. Toute modification effectuée au produit original pourrait endommager l'intégrité structurelle du produit, entraînant des défaillances et potentiellement des blessures. Yardistry ne peut assumer aucune responsabilité pour les produits ayant été modifiés. De plus, toute modification annule toutes les garanties, quelles qu'elles soient.

Ce produit est garanti pour un USAGE RÉSIDENCIEL SEULEMENT. Yardistry décline toute autre déclaration ou garantie, expresse ou implicite.

Cette garantie vous octroie des droits légaux spécifiques. Vous pourriez bénéficier d'autres droits, qui varient selon l'état ou la province ou vous résidez. Cette garantie exclut tous les dommages indirects, toutefois, certains états ne permettent pas la restriction ou l'exclusion des dommages indirects, alors cette restriction pourrait ne pas s'appliquer à votre situation.



Customer Registration Card - Tarjeta de Registro del Cliente - Carte d'inscription du client

First Name - Primer Nombre - Prénom	Initial - Inicial - Initiale	Last Name - Apellido - Nom de famille

Street - Calle - Rue	PO Box - Casilla postal - Boîte postale	Apt. No. - App.

City - Ciudad - Ville	State/Province - Estado/Provincia - État/Province

ZIP/Postal Code - Código Postal - ZIP/Code postal	Country - País - Pays

E-mail Address - Dirección de E-mail - Adresse courriel	Telephone Number - No. de Teléfono - N° de téléphone

Model Name - Nombre del Modelo - Nom du modèle	Model Number (from front cover) - Número de Modelo (de la portada) - N° du modèle (page de couverture)

Date of Purchase - Fecha de Compra - Date d'achat (mm/dd/yyyy) (mm/dd/aaaa) (mm/jj/aaaa)	Place of Purchase - Comprado a - Lieu d'achat

Comments - Comentarios - Commentaires:

Mail To - Enviar por Correo a - Envoyer par courrier à:

Yardistry
375 Sligo Road West, PO Box 10
Mount Forest, Ontario, Canada, N0G 2L0
Attention: Consumer Relations
Atención a: Servicio de Atención al Cliente
À l'attention de: Service à la clientèle

Online Registration - Registro online - Enregistrement en ligne:

www.yardistrystructures.com/warranty

1.888.509.4382

Hours/ Heures/ Horas: 8:30 am - 5:00 pm EST
(excl. holidays/ hors jours fériés/ excepto los días festivos)

Teléfono no válido en México

English and French Spoken / Anglais et français parlés / Inglés y francés hablado

Yardistry would like to say "Thank you" for your time and feedback.

Yardistry quiere "Agradecerle" por su tiempo y su opinión.

Yardistry aimerait vous remercier d'avoir pris le temps de répondre au sondage.