

Moveable Hosting Bar

Installation Instructions - YM11843

Barra móvil para anfitrión

Instrucciones de instalación - YM11843

Bar mobile de service

Instructions d'installation - YM11843

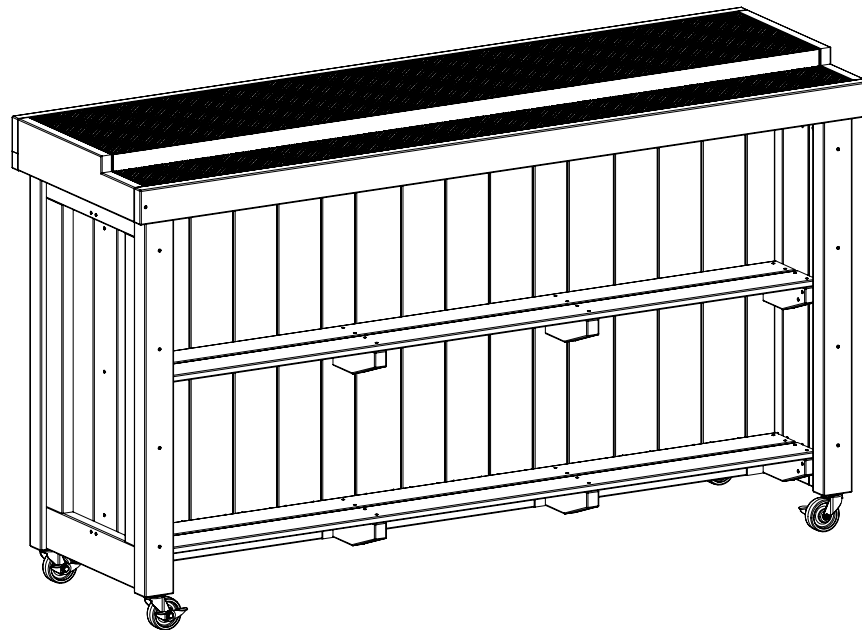

IMPORTANT, RETAIN FOR FUTURE REFERENCE: READ CAREFULLY
IMPORTANTE: CONSERVE PARA FUTURA REFERENCIA. LEA CUIDADOSAMENTE
IMPORTANT, À CONSERVER POUR DE FUTURS BESOINS DE RÉFÉRENCE : À LIRE SOIGNEUSEMENT

Revised 12-19-2025

YARDISTRY[®]

Yardistry – North America
Toll Free Customer Support: 1.888.509.4382
info@yardistrystructures.com
www.yardistrystructures.com

Yardistry – Norteamérica
Línea gratuita de servicio al cliente: 1.888.509.4382
info@yardistrystructures.com
www.yardistrystructures.com

Yardistry – Amérique du Nord
Service client sans frais : 1.888.509.4382
info@yardistrystructures.com
www.yardistrystructures.com

Important Safety Notice!

Yardistry components are intended for privacy, decorative and ornamental use only.

Product is NOT INTENDED for the following:

- A safety barrier to prevent unsupervised access to pools, hot tubs, spas or ponds.
- As load bearing support for a building, structure, heavy objects or swings.
- Used in structures that trap wind, rain or snow that would create extra load on the product.

Permanent structures may require a building permit. As the purchaser and or installer of this product you are advised to consult local planning, zoning and building inspection departments for guidance on applicable building codes and/or zoning requirements.

Wood is NOT flame retardant and will burn. Grills, fire pits and chimineas are a fire hazard if placed too close to a Yardistry structure. Consult user's manual of the grill, fire pit or chimenea for safe distances from combustible materials.

Wear gloves to avoid injury from possible sharp edges of individual elements before assembly.

During installation, follow all safety warnings provided with your tools and use OSHA approved safety glasses. Some structures may require two or more people to install safely.

Check for underground utilities before digging or driving stakes into the ground!

It is important during assembly to closely follow the instructions, complete the assembly on a solid level surface and that you follow the instruction to square up, level and anchor the structure, this will reduce the gap at wood connections during assembly.

Instructions for Proper Maintenance

Your Yardistry structure is designed and constructed of quality materials. As with all outdoor products it will weather and wear. To maximize the enjoyment, safety and life of your structure it is important that you, the owner, properly maintain it.

HARDWARE:

- Check metal parts for rust. If found, sand and repaint using a non-lead paint complying with 16 CFR 1303.
- Inspect and tighten all hardware after completion of assembly; after first month of use; and then annually. Do not over-tighten as to cause crushing and splintering of wood.
- Check for sharp edges or protruding screw threads, add washers if required.

WOOD PARTS:

- Applying a water repellent or stain (water-based) on a yearly basis is important maintenance to maintain maximum life and performance of the product.
- Check all wood members for deterioration, structural damage and splintering. Sand down splinters and replace deteriorated wood members. As with all wood, some checking and small cracks in grain is normal
- Some gapping may occur at some wood connections.

Tools Required:

- Standard or Cordless Drill
- Safety Glasses
- Tape Measure
- Square
- 7/16" & 1/2" Socket
- 7/16" & 1/2" Wrench
- Adult Helper

If you dispose of your Yardistry structure: Please disassemble and dispose of your unit so that it does not create any unreasonable hazards at the time it is discarded. Be sure to follow your local waste ordinances.



¡Nota importante de seguridad!

Los componentes Yardistry están hechos para brindar privacidad y usarse de forma decorativa y ornamental.

El producto **NO TIENE COMO PROPÓSITO** lo siguiente:

- Ser usado como barrera de seguridad para evitar el acceso no supervisado a piscinas, jacuzzis, spas o estanques.
- Ser usado como soporte para un edificio, estructura, objetos pesados o columpios.
- Ser usado en lugares donde haya acumulación de viento, lluvia o nieve que genere una carga adicional al producto.

Las estructuras permanentes pueden requerir un permiso de construcción. Como comprador e instalador de este producto se recomienda consultar con los departamentos de planificación, zonificación e inspección de construcción local para guías o códigos de construcción aplicables y/o requisitos de zonificación.

La madera NO es un retardante de incendios y se prende fuego. Las parrillas, fosas para fogatas y chimeneas son un peligro de incendio si se colocan muy cerca de una estructura Yardistry. Consulte en el manual del usuario de la parrilla, fosa para fogata o chimenea las distancias seguras de materiales inflamables.

Use guantes para evitar lastimarse con los posibles bordes filosos de las piezas antes del montaje.

Durante el montaje, siga todas las advertencias de seguridad proporcionadas con sus herramientas y use gafas de seguridad aprobadas por la OSHA. Algunas estructuras pueden requerir de dos o más personas para un montaje seguro.

¡Revise si hay servicios básicos bajo tierra antes de cavar o clavar estacas en el suelo!

Durante el montaje, es importante seguir estas instrucciones al pie de la letra, que el montaje se realice sobre una superficie sólida y nivelada y que se sigan las instrucciones para encuadrar, nivelar y anclar la estructura para reducir las separaciones entre las maderas.

Instrucciones para el mantenimiento correcto

Su estructura Yardistry está diseñada y construida con materiales de calidad. Como todos los productos para exteriores se erosiona y desgasta. Para maximizar el placer, seguridad y vida útil de su estructura es importante que usted, el dueño, le dé el mantenimiento apropiado.

TORNILLOS Y ACCESORIOS:

- Revise si están oxidadas las partes metálicas. Si se encuentra alguna, líjela y vuélvala a pintar usando pintura sin plomo que cumpla con el 16 CFR 1303.
- Inspeccione y ajuste todos los tornillos y accesorios al finalizar el montaje; después del primer mes de uso; y luego, anualmente. No ajuste los tornillos de más ya que puede romper y astillar la madera.
- Verifique si hay bordes filosos o tornillos sobresalidos, agregue arandelas si es necesario.

PIEZAS DE MADERA:

- Sin protección lucirán desgastadas con el tiempo. La aplicación periódica de una pintura externa impermeabilizante (a base de agua) ayudará a mejorar la apariencia y duración.
- Revise si hay deterioro, daño estructural o astillado en todas las piezas de madera. Lije las astillas y remplace los tornillos y accesorios de madera deteriorados. Como con todas las maderas, es normal que tengan marcas y pequeñas grietas en pequeñas cantidades.
- Puede haber separaciones entre las uniones de algunas maderas.

Herramientas requeridas:

- Taladro estándar o sin cable
- Gafas de seguridad
- Cinta métrica
- Escuadra
- Tubos de 7/16" y 1/2"
- Llave 7/16" y 1/2"
- Ayudante adulto

Si se deshace de su estructura Yardistry: Por favor desarme y deshágase de su unidad de manera de no generar riesgos innecesarios el momento de desecharla. Asegúrese de cumplir con las ordenanzas locales de eliminación.



Avis important de sécurité!

Les composantes Yardistry sont conçues uniquement pour des fins d'intimité, de décoration et d'ornementation.

Le produit N'EST PAS CONÇU pour les usages suivants:

- Barrière de sécurité pour empêcher l'accès à des piscines, spas ou étangs.
- Support structural pour bâtiment, structure, objet lourd ou balançoire.
- Utilisation en tant que structure brise-vent, ou servant à accumuler la pluie ou la neige, ce qui créerait une charge supplémentaire sur le produit.

Des structures permanentes pourraient nécessiter un permis. En tant qu'acheteur ou installateur de ce produit, nous vous conseillons de consulter les départements locaux d'urbanisme, de zonage, et d'inspection de bâtiments pour les indications relatives au code du bâtiment et aux exigences de zonage.

Le bois n'est PAS ignifuge et peut s'enflammer. Les barbecues, foyers extérieurs et cheminées représentent un risque d'incendie s'ils sont situés trop près de la structure Yardistry. Consultez le manuel d'utilisation du barbecue, foyer extérieur ou de la cheminée pour connaître les distances sécuritaires pour les matériaux combustibles.

Portez des gants pour éviter les blessures pouvant être causées par les bordures tranchantes des éléments individuels avant l'assemblage.

Lors de l'installation, respectez toutes les normes de sécurité de vos outils et portez des lunettes de protection certifiées par l'OHSA. Certaines structures pourraient nécessiter l'aide de deux personnes ou plus pour une installation sécuritaire.

Vérifiez les installations souterraines avant de creuser ou de forer!

Pendant l'assemblage, il est important de suivre attentivement les instructions, d'effectuer l'assemblage sur une surface solide et de niveau, et de respecter les instructions d'alignement, de mise à niveau et d'ancrage, afin de minimiser les espacements entre les joints de bois pendant l'assemblage.

Instructions pour un entretien adéquat

Votre structure Yardistry est conçue et fabriquée à l'aide de matériaux de qualité. Comme pour tous les produits d'extérieur, elle sera soumise au climat et à l'usure. Afin de maximiser l'utilisation, la sécurité et la durée de vie de votre structure, il est important que vous l'entretenez adéquatement.

QUINCAILLERIE:

- Assurez-vous qu'aucune rouille n'est présente. Si c'est le cas, sablez et repeignez à l'aide de peinture sans plomb respectant la norme 16 CFR 1303.
- Inspectez et resserrez toute la quincaillerie après l'assemblage; après le premier mois d'usage; et ensuite annuellement. Ne pas trop serrer afin de ne pas écraser ou fendiller le bois.
- Assurez-vous qu'aucune bordure coupante ou filet de vis ne dépasse, ajoutez des rondelles si nécessaire.

PIÈCES DE BOIS:

- L'application d'une teinture ou d'un scellant imperméabilisant (à base d'eau) sur une base annuelle constitue un entretien important pour une durée de vie et une résistance accrues du produit.
- Assurez-vous qu'il n'existe pas de détérioration, de dommage structural ou d'éclats de bois. Sablez les éclats de bois et remplacez les pièces de bois détériorées. Comme pour toute structure en bois, quelques craquelures et de petits fendillements dans le bois sont normaux.
- Certains espacements pourraient être présents entre certains joints de bois.

Outils nécessaires:

- Perceuse standard ou sans fil
- Douille 7/16" & 1/2"
- Lunettes de sécurité
- Clé 7/16" & 1/2"
- Ruban à mesurer
- Assistant adulte
- Équerre

Si vous jetez une structure Yardistry: Veuillez démonter et jeter l'unité de façon à ne pas créer de risque excessif au moment de l'élimination. Assurez-vous de respecter vos normes locales de mise aux rebuts.

General Information

Wood components are manufactured with (C. Lanceolata) which is protected with factory applied water-based stain. Knots, small checks (cracks) and weathering are naturally occurring and do not affect the strength of the product. Annual application of a water-based water repellent sealant or stain is important and will help reduce weathering and checks.

www.yardistrystructures.com

Questions?

Call toll free or write us at:
1 (888) 509-4382
support@yardistrystructures.com

Patents Pending

Información General

Los componentes de madera son fabricados con (C. Lanceolata) y vienen protegidos de fábrica con pintura base de agua. Es normal la aparición de nudos, pequeñas marcas (grietas) y el desgaste y no afectan la resistencia del producto. Es importante aplicar todos los años un sellador o barniz impermeabilizante a base de agua para reducir el desgaste y agrietamiento de la madera.

www.yardistrystructures.com

¿Preguntas?

Llame a nuestra línea gratuita o escríbanos a:
1 (888) 509-4382
support@yardistrystructures.com

Patentes pendientes

Information Générale

Les composantes en bois sont fabriquées en (C. Lanceolata) et sont protégées à l'aide d'une teinture à base d'eau appliquée en usine. Les noeuds, petites fissures et craquelures ainsi que les altérations atmosphériques sont des phénomènes naturels, et n'affectent pas la solidité du produit. Il est important d'appliquer annuellement une teinture ou un scellant imperméabilisant à base d'eau, afin de limiter l'usure et les fissures.

www.yardistrystructures.com

Questions?

Appelez-nous sans frais ou écrivez-nous au:
1 (888) 509-4382
support@yardistrystructures.com

Brevets en instance

4pc. (2643) - Shelf Gusset / Refuerzo de estante / Gousset d'étagère - 191.8mm (7 9/16")



(Y50131-2643)

4pc. (2686) - Shelf Middle Gusset / Refuerzo central de estante / Gousset central d'étagère - 191.8mm (7 9/16")



(Y50131-2686)

4pc. (2751) - Shelf / Estante / Étagère - 1748mm (68 13/16")



(Y50131-2751)

2pc. (2766) - Leg / Pata / Pied - 960.5mm (37 13/16")

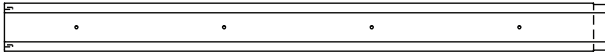

(Y50131-2766)

2pc. (2767) - Long Leg / Pata larga / Pied long - 1000.4mm (39 3/8")

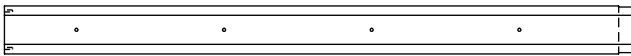

(Y50131-2767)

1pc. (2775) - Edge A / Borde A / Bord A - 1932.6mm (76 1/16")

(Y50131-2775)



1pc. (2777) - Edge C / Borde C / Bord C - 530.9mm (20 7/8")



(Y50131-2777)

1pc. (2765) - Edge D / Borde D / Bord D - 530.9mm (20 7/8")



(Y50131-2765)

Part Identification / Identificación de las piezas / Identification des pièces

(Dimensions are approximate and are shown to assist in the identification of parts for assembly. Actual dimensions may be smaller or larger. / Las medidas son aproximadas y se muestran solo para ayudar a identificar las piezas para el armado. Las medidas reales pueden ser menores o mayores. / Les dimensions sont approximatives et servent à faciliter l'identification des pièces pour l'assemblage. Les dimensions réelles peuvent varier.)

**1pc. (2772) - Front Panel / Panel frontal /
Panneau avant - 1748mm (68 13/16")**

(Y70131-2772)

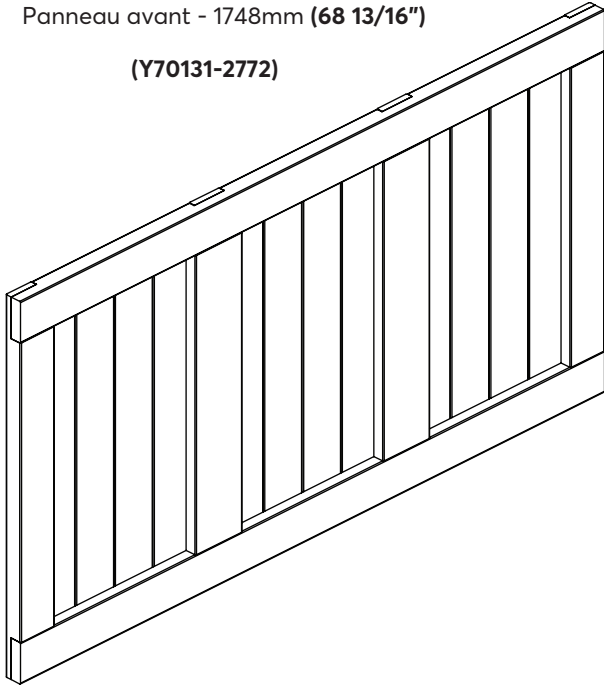

**1pc. (2882) - Edge B / Borde B / Bord B
- 1932.6mm (76 1/16")**

(Y70131-2882)

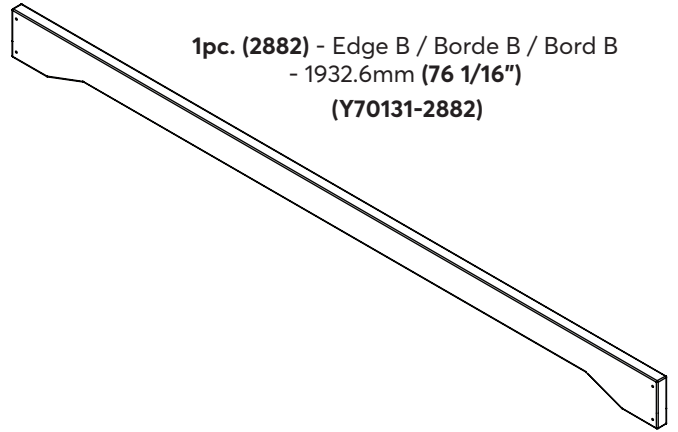

**1pc. Two Step Counter / Mostrador de dos niveles /
Comptoir à deux niveaux**

(Y70841-994)

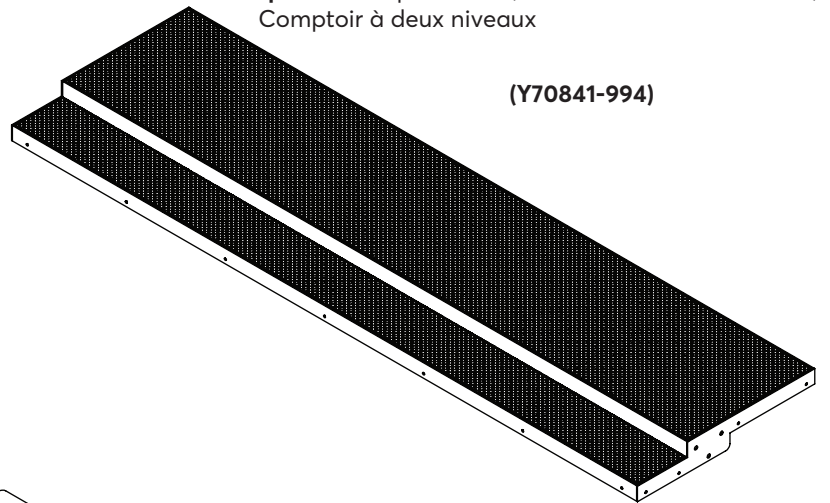

**2pc. (2773) - Side Panel / Panel lateral /
Panneau latéral - 935mm (36 13/16")**

(Y70131-2773)

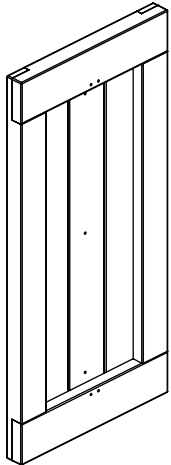

**1pc.
Foot Rail
Barra para los pies
Barre repose-pieds**

(Y00418-1402)

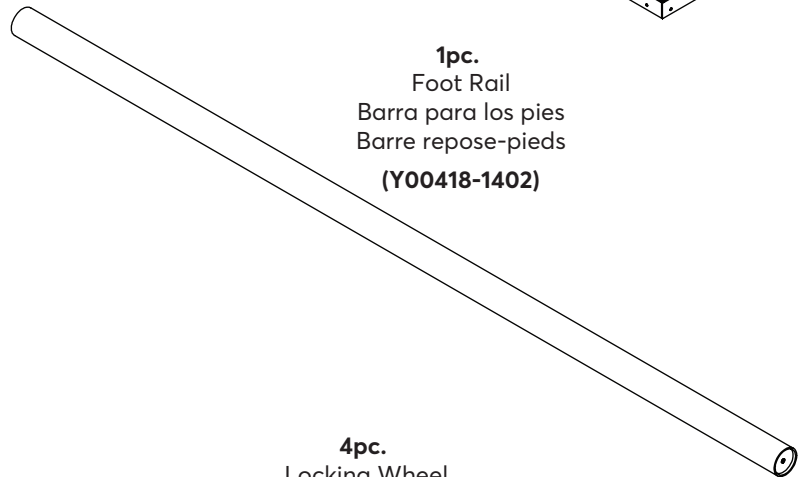

**2pc.
Foot Rest Bracket
Soporte del reposapiés
Support de repose-pieds**

(Y00418-1329)

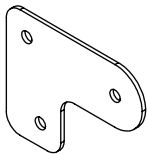

**4pc.
Locking Wheel
Rueda con bloqueo
Roulettes verrouillables**

(Y20318-989)

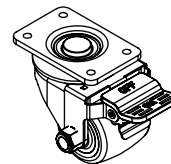

- 24pc. (S2)** - (Y06091-512)
 - #8 x 1 1/2" Wood Screw
 - Tornillo para madera del #8 x 1 1/2"
 - Vis à bois #8 x 1 1/2"



- 2pc. (LW2)** - (Y05318-300)
 - 5/16" Lock Washer
 - Arandela de seguridad de 5/16"
 - Rondelle de blocage de 5/16"

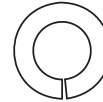

- 6pc. (S11)** - (Y06091-520)
 - #8 x 2" Wood Screw
 - Tornillo para madera del #8 x 2"
 - Vis à bois #8 x 2"



- 4pc. (FW1)** - (Y05118-201)
 - 1/4" Flat Washer
 - Arandela Plana de 1/4"
 - Rondelle Plate 1/4"

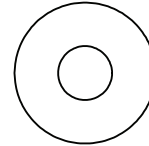

- 14pc. (S3)** - (Y06091-522)
 - #8 x 2 1/2" Wood Screw
 - Tornillo para madera del #8 x 2 1/2"
 - Vis à bois #8 x 2 1/2"



- 2pc. (FW2)** - (Y05118-203)
 - 5/16" Flat Washer
 - Arandela Plana de 5/16"
 - Rondelle Plate 5/16"

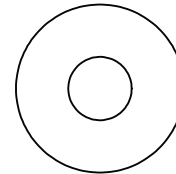

- 32pc. (S4)** - (Y06091-530)
 - #8 x 3" Wood Screw
 - Tornillo para madera del #8 x 3"
 - Vis à bois #8 x 3"

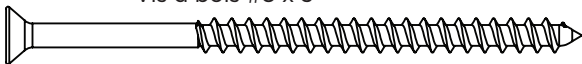

- 4pc. (S21)** - (Y06091-532)
 - #8 x 3-1/2" Wood Screw
 - Tornillo para madera del #8 x 3-1/2"
 - Vis à bois #8 x 3-1/2"

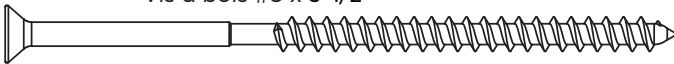

- 24pc. (S6)** - (Y06418-610)
 - #12 x 1" Pan Screw
 - Tornillo de cazoleta #12 x 1"
 - Vis à tête cylindrique bombée #12 x 1"

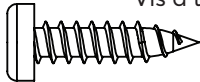

- 16pc. (S10)** - (Y06418-510)
 - #8 x 1" Pan Screw
 - Tornillo de cazoleta #8 x 1"
 - Vis à tête cylindrique bombée #8 x 1"

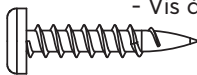

- 4pc. (LS10)** - (Y06218-219)
 - Lag Screw 1/4 x 1-15/16" No. 12 Shank
 - Tornillo tirafondo 1/4 x 1-15/16" con vástago No. 12
 - Vis tire-fond 1/4 x 1-15/16" avec tige n° 12

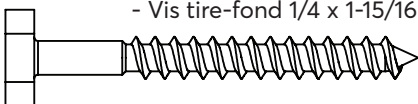

- 2pc. (G2)** - (Y07718-310)
 - Hex Bolt 5/16 x 1"
 - Perno hexagonal 5/16 x 1"
 - Boulon à tête cylindrique 1/4 x 3/4"

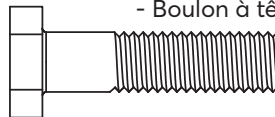

- 1pc. #2 x 2" (Y00400-005)**
 Robertson Driver
 Destornillador Robertson
 Mèche Robertson

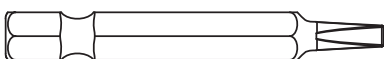

- 1pc. (Y00400-002)**
 1/8" Drill Bit
 Broca de 1/8"
 Foret de 1/8"



**Step 1:
Inventory Parts**



- A. This is the time for you to inventory all your hardware and components referencing the parts identification sheets. This will assist you with your assembly.
- Each step indicates what you will need for assembly.
- B. If there are any missing or damaged pieces or you need assistance with assembly, please contact the consumer relations department directly. Call us before going back to the store.
- C. Read the assembly manual completely, following the instructions in order.

**Paso 1:
Piezas del inventario**



- A. Este es el momento en que debe hacer el inventario de todos los tornillos y accesorios consultando las hojas de identificación de piezas. Esto lo ayudará en el montaje.
- Cada paso indica los pernos y/o tornillos que necesitará para el montaje.
- B. Si hay alguna pieza que falte o esté dañada, o si necesita ayuda con el montaje, por favor contáctese directamente con el departamento de atención al cliente. Llámenos antes de regresar a la tienda.
- C. Lea todo el manual de instalación. Siga las instrucciones en orden.

**Étape 1:
Inventaire des pièces**



- A. Il est temps pour vous de faire l'inventaire de toute la quincaillerie et des accessoires présentés sur les pages d'identification. Cela vous facilitera la tâche d'assemblage.
- Chaque étape indique ce dont vous avez besoin pour l'assemblage.
- B. Si des pièces sont manquantes ou endommagées, ou si vous avez besoin d'assistance pour l'assemblage, contactez le département des relations avec la clientèle directement. Appelez-nous avant de retourner en magasin
- C. Lisez la totalité du manuel d'assemblage. Suivez les instructions dans l'ordre.

1-888-509-4382

support@yardistrystructures.com

YM11843

CARTON I.D. STAMP: / No. ID DE LA CAJA: / IDENTIFIANT DE BOÎTE:

_____ 14459 _____ (Box 1)

2



There are no pilot holes for S4 screws.
No hay orificios guía para los tornillos S4.
Il n'y a pas de trous pilotes pour les vis S4.

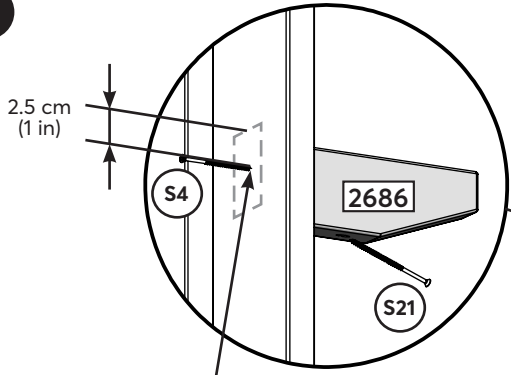

Pre-drill hole 1" (2.5 cm) lower than desired height.
Pre-taladra el orificio 1" (2.5 cm) más abajo que la altura deseada.
Pré-perce le trou 1" (2.5 cm) plus bas que la hauteur souhaitée.

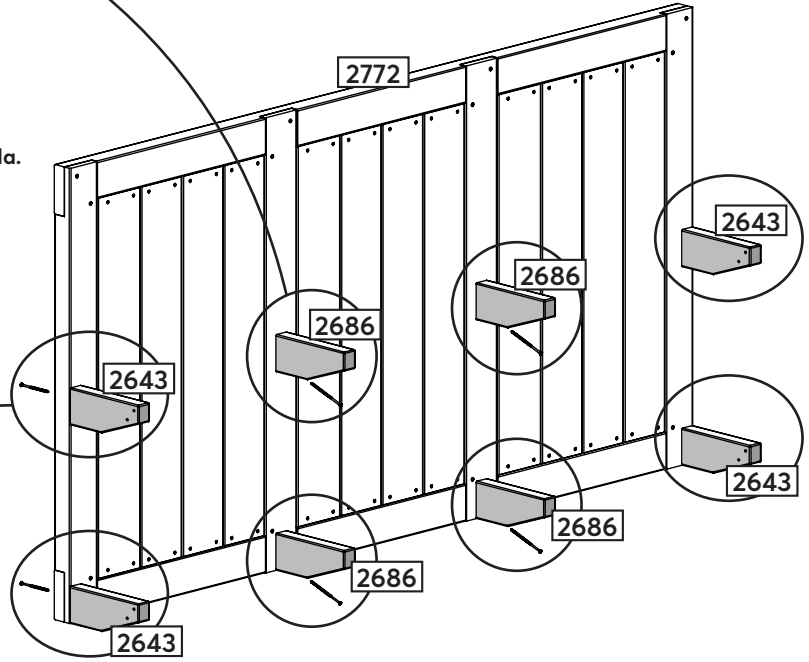
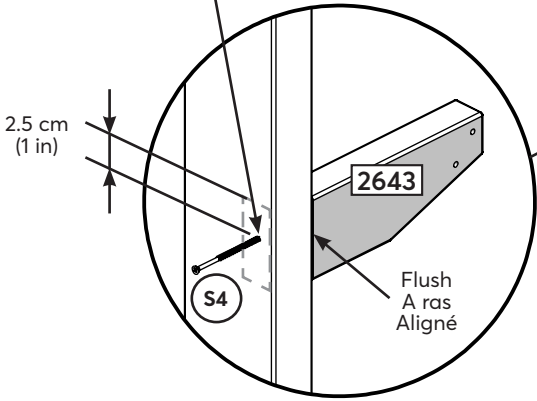

Center Centrado Centrez

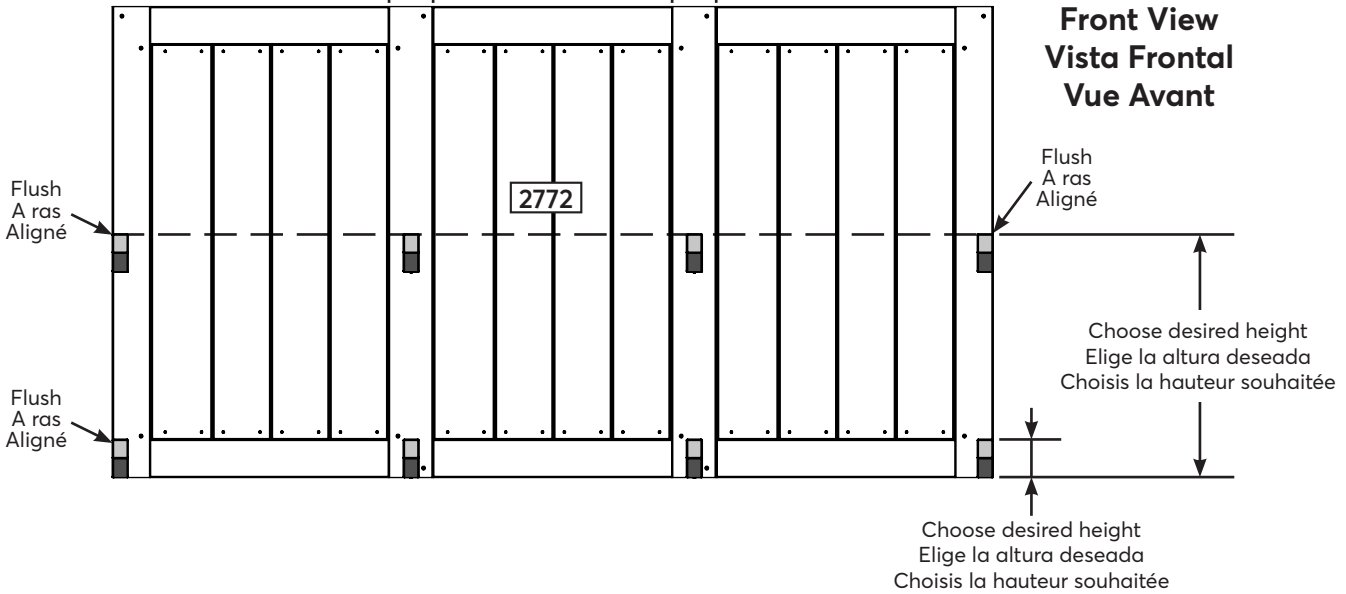

Wood / Madera / Bois

- 4 x 2643
- 4 x 2686
- 1 x 2772

Hardware / Herrajes / Quincaillerie

- 8 x S4
- 4 x S21

3



Note notch orientation
Fijate en la orientación de la muesca
Notez l'orientation de l'encoche

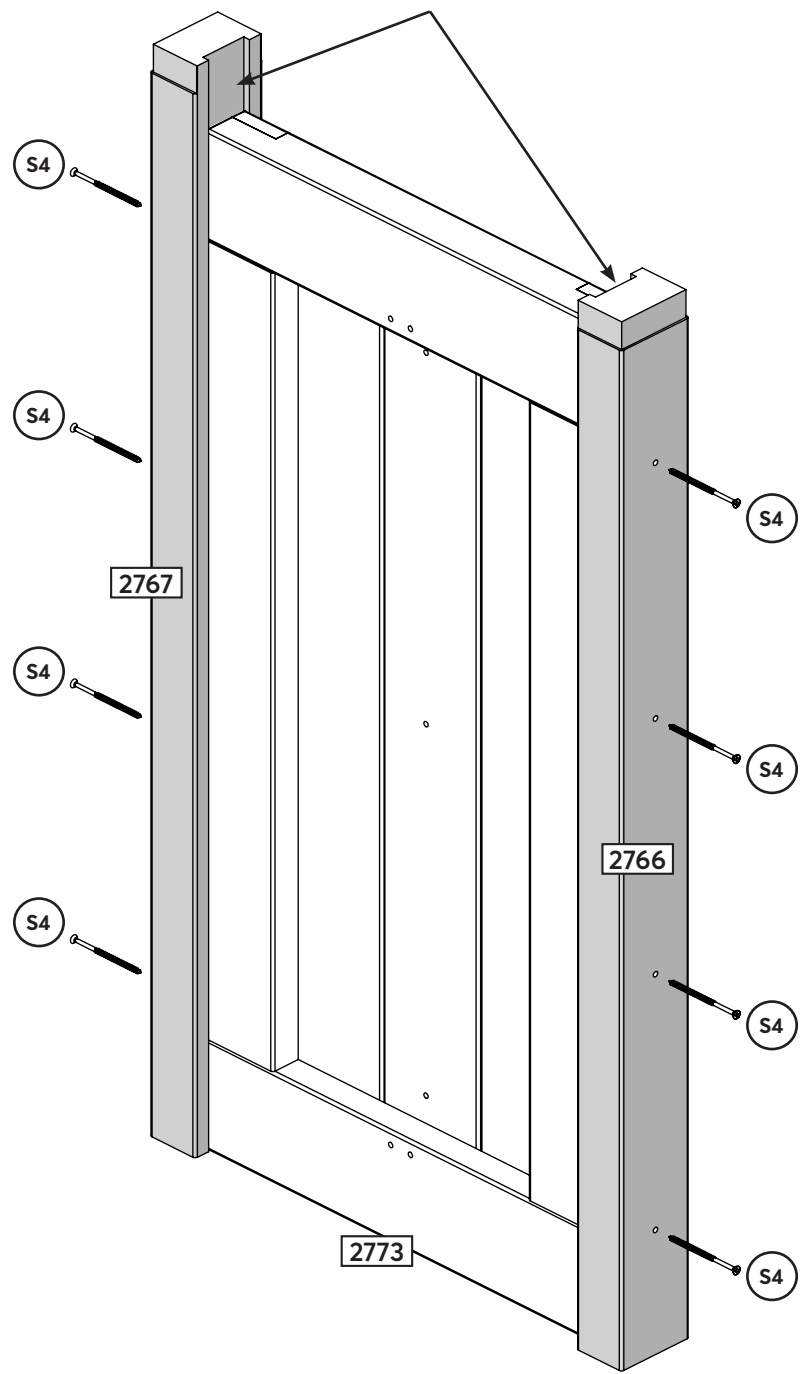

Front View
Vista Frontal
Vue Avant

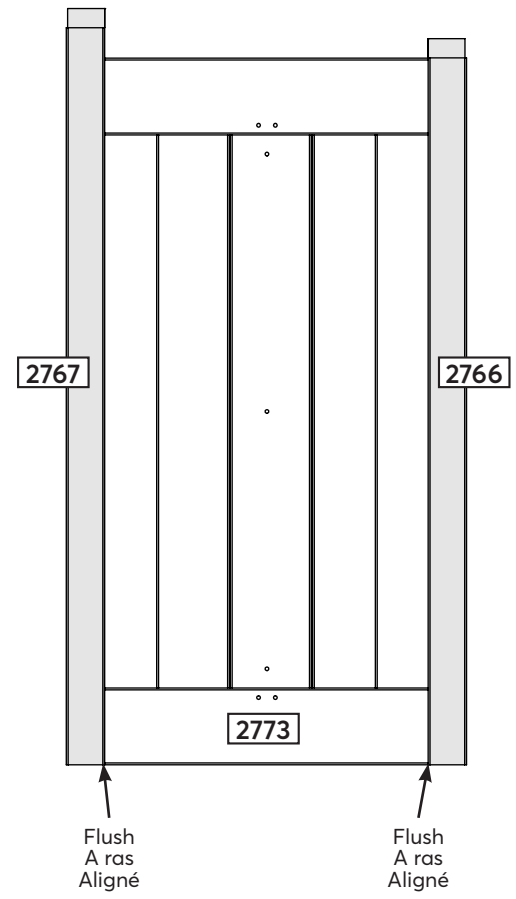

Wood / Madera / Bois

- 1 x 2773
- 1 x 2766
- 1 x 2767

Hardware / Herrajes / Quincaillerie

- 8 x S4

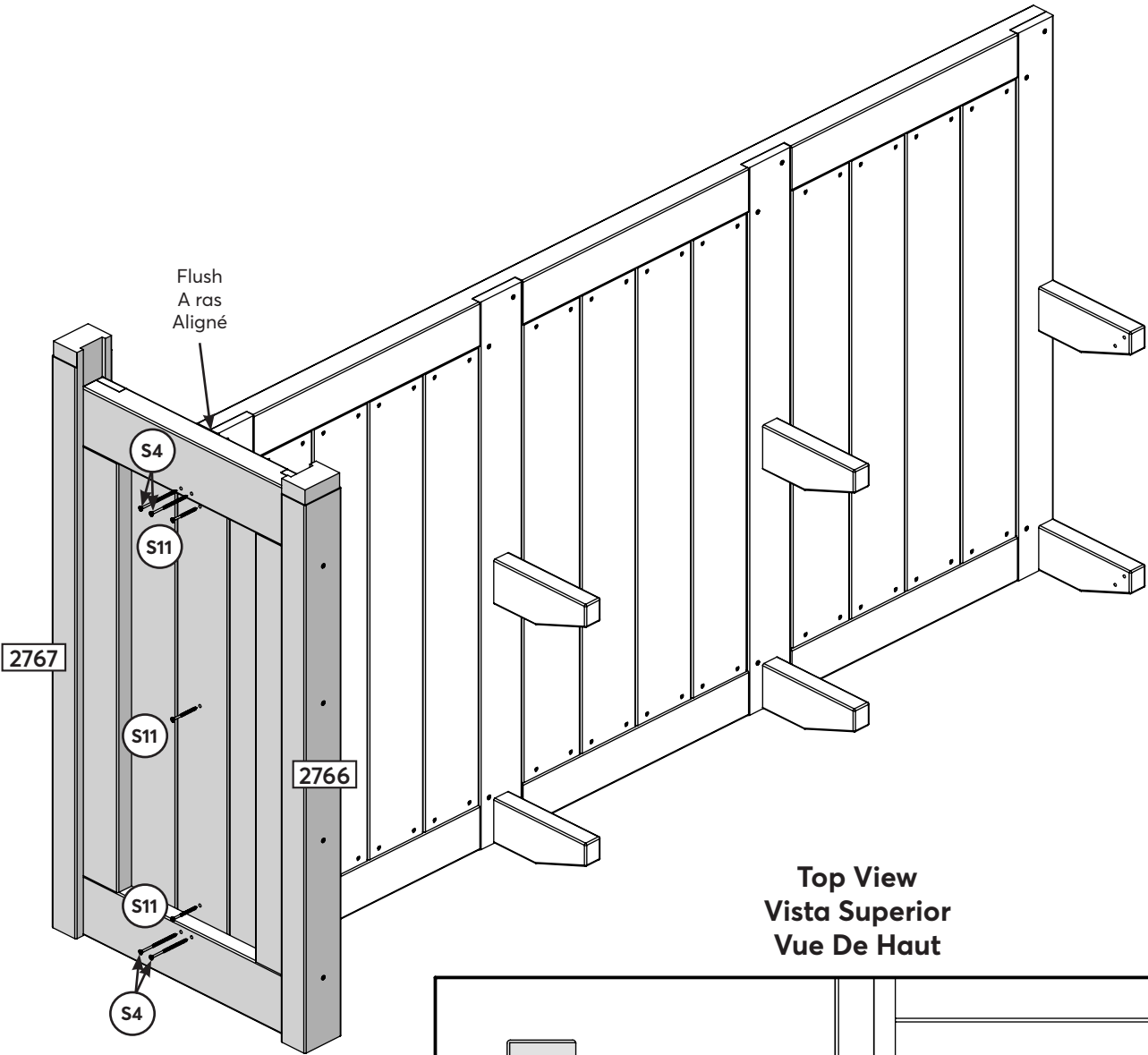

Top View
Vista Superior
Vue De Haut

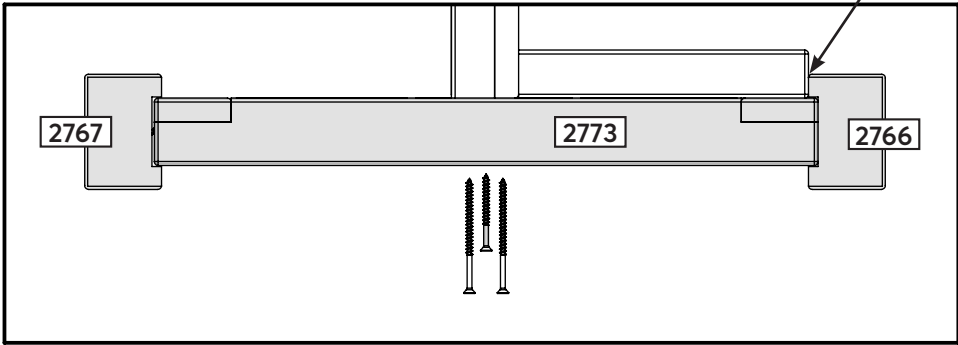

Hardware / Herrajes / Quincaillerie

- 3 x S11
- 4 x S4

5



Note notch orientation
Fíjate en la orientación de la muesca
Notez l'orientation de l'encoche

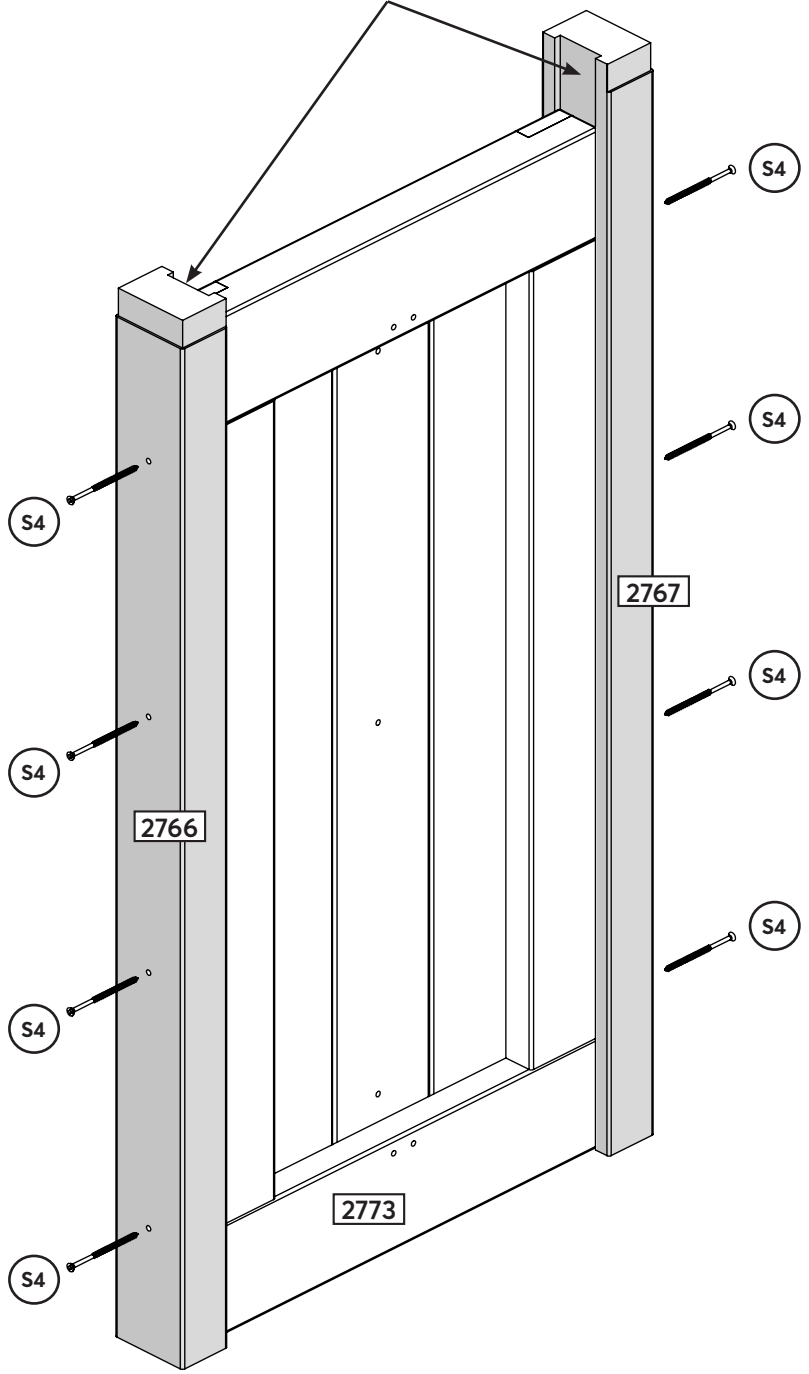

Front View
Vista Frontal
Vue Avant

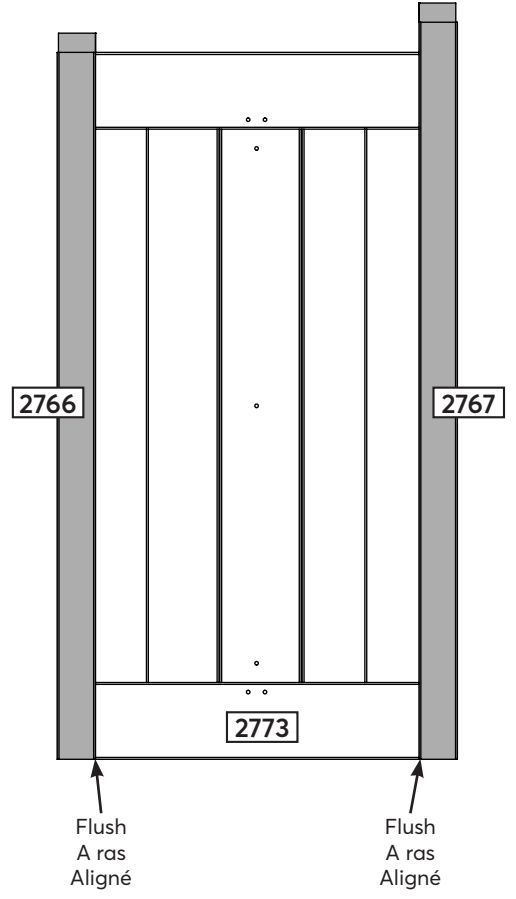

Wood / Madera / Bois

- 1 x 2773
- 1 x 2766
- 1 x 2767

Hardware / Herrajes / Quincaillerie

- 8 x S4

6

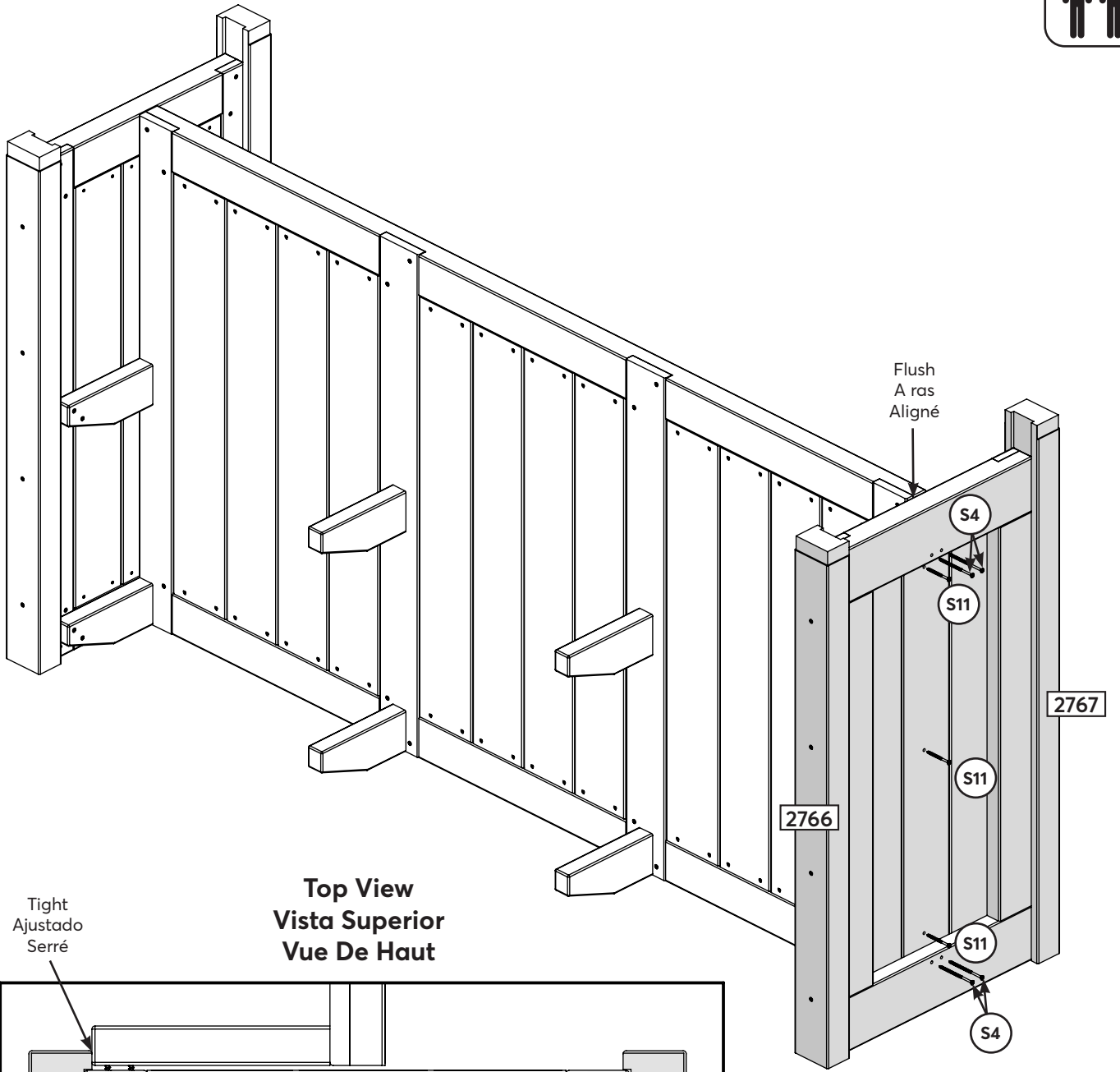

Top View
Vista Superior
Vue De Haut

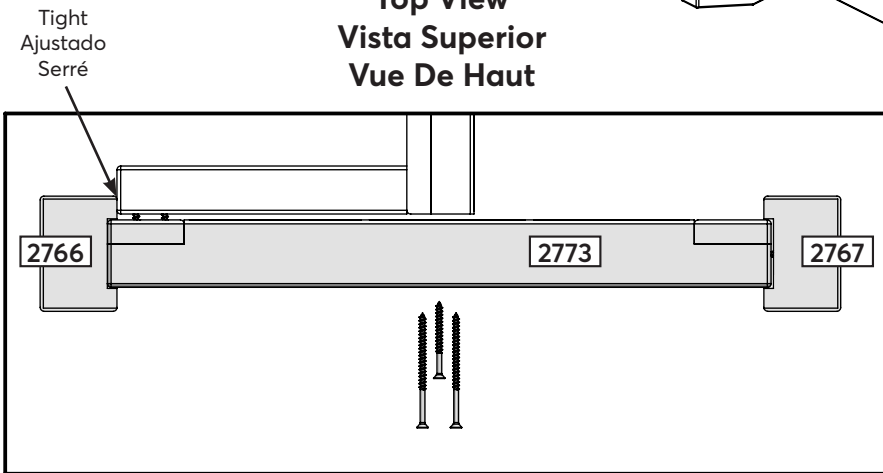

Hardware / Herrajes / Quincaillerie

3 x (S11)

4 x (S4)

7

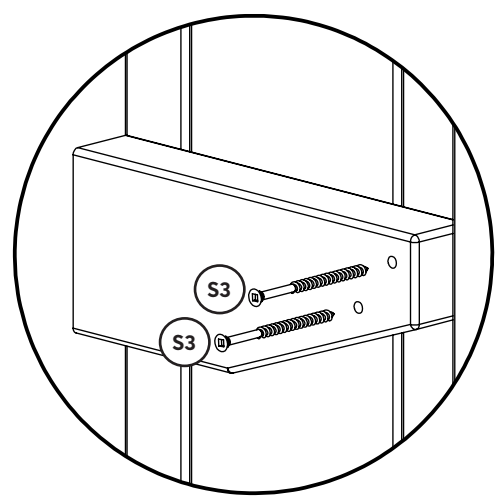
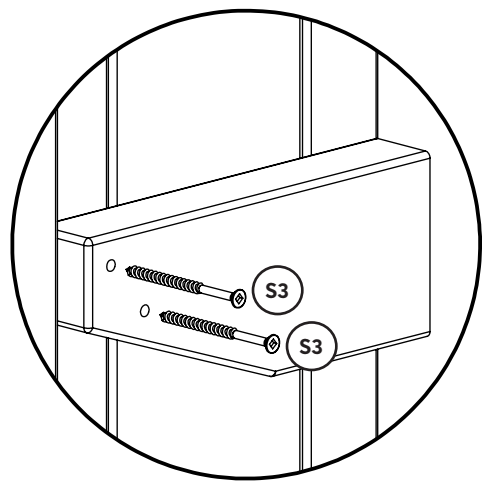
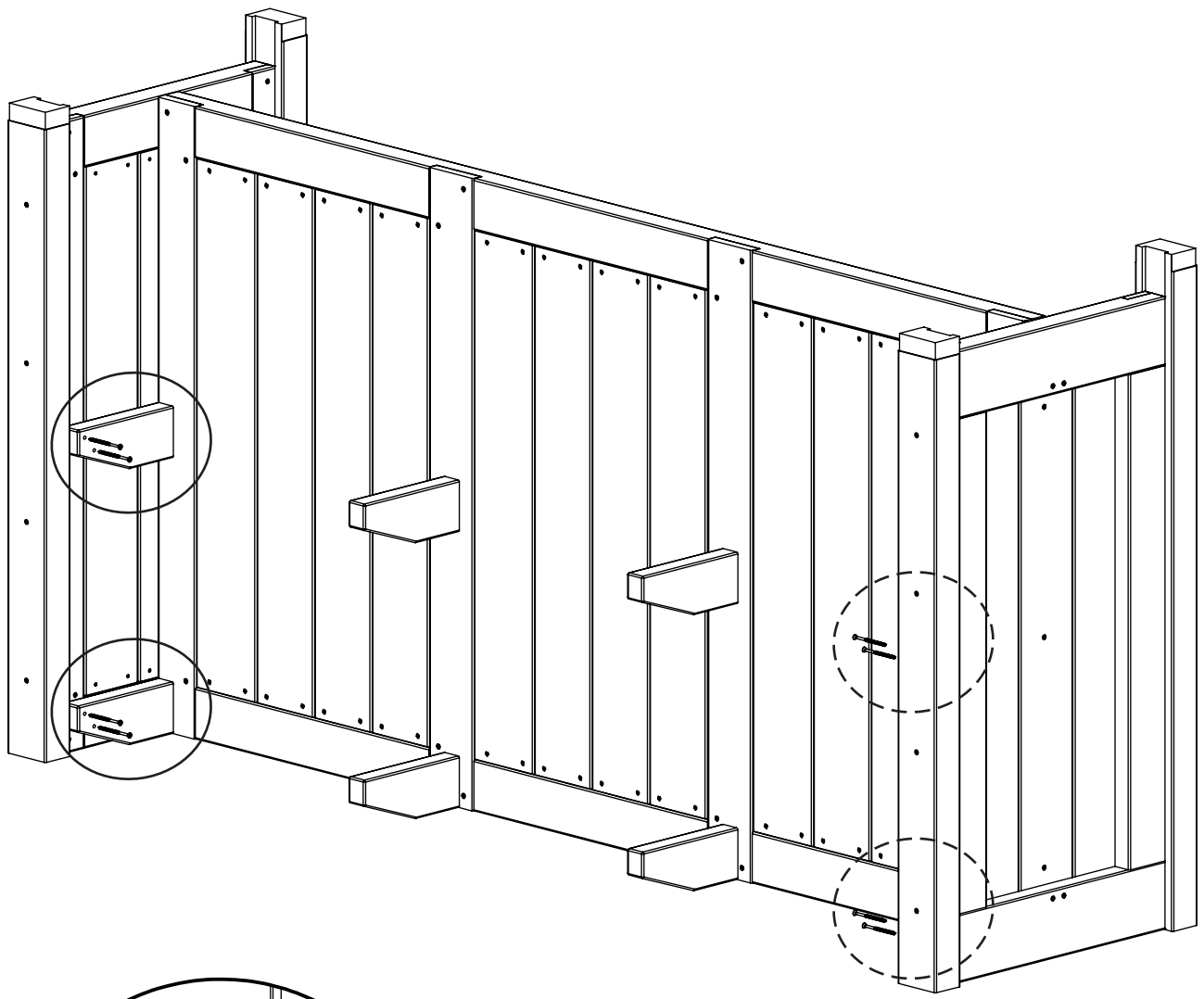

Rotated View
Vista girada
Vue pivotée

Hardware / Herrajes / Quincaillerie

8 x S3

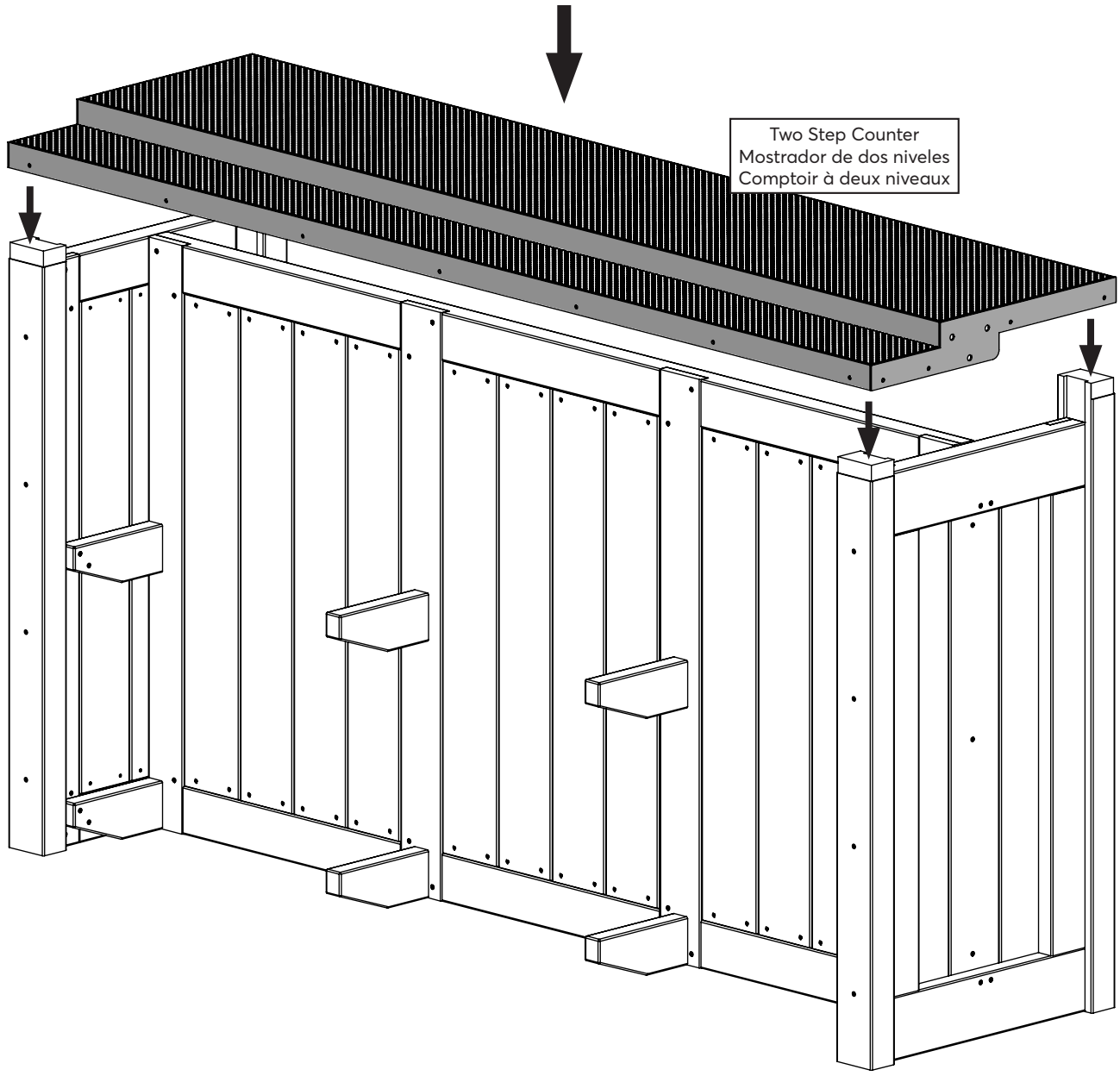

Two Step Counter
Mostrador de dos niveles
Comptoir à deux niveaux

Components / Componentes / Composants

- 1 x Two Step Counter
- 1 x Mostrador de dos niveles
- 1 x Comptoir à deux niveaux

9

Note: Pre-drill all pilot holes using a 1/8" drill bit before installing (S6) Pan Screws.
Nota: Utilice una broca de 1/8" (3 mm) para pretaladrar todos los orificios guía antes de instalar los (S6) tornillo de cazoleta.
Note : Prépercez tous les trous de guidage à l'aide d'une mèche de 1/8" (3 mm) avant d'insérer les (S6) vis à tête cylindrique bombée.

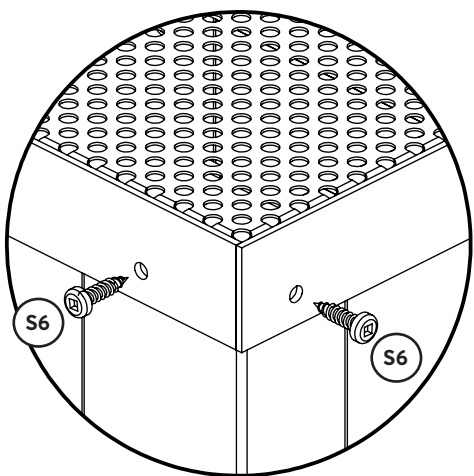
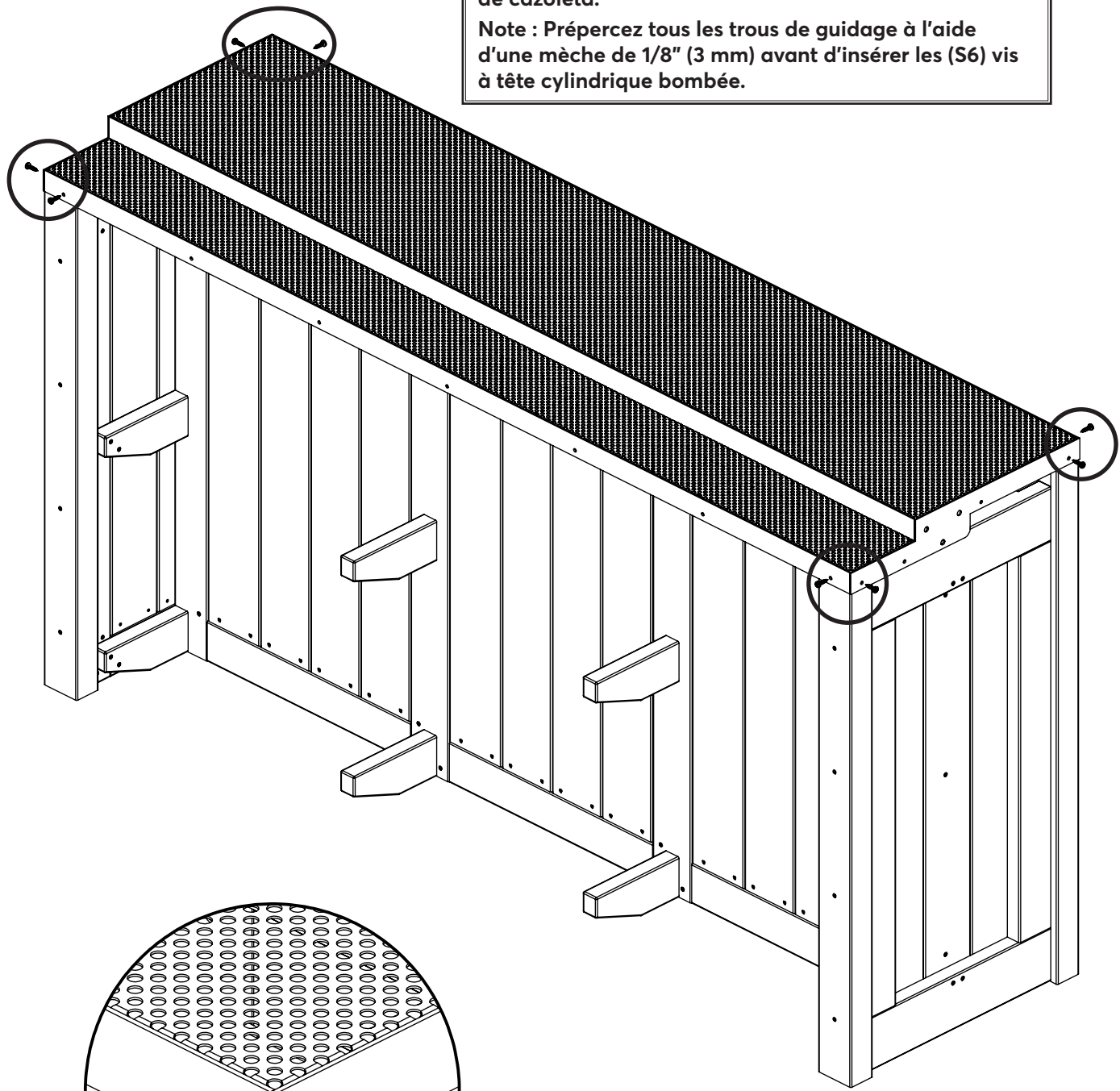

Hardware / Herrajes / Quincaillerie

8 x (S6)

10

Note: Pre-drill all pilot holes using a 1/8" drill bit before installing (S6) Pan Screws.

Nota: Utilice una broca de 1/8" (3 mm) para pretaladrar todos los orificios guía antes de instalar los (S6) tornillo de cazoleta.

Note : Prépercez tous les trous de guidage à l'aide d'une mèche de 1/8" (3 mm) avant d'insérer les (S6) vis à tête cylindrique bombée.

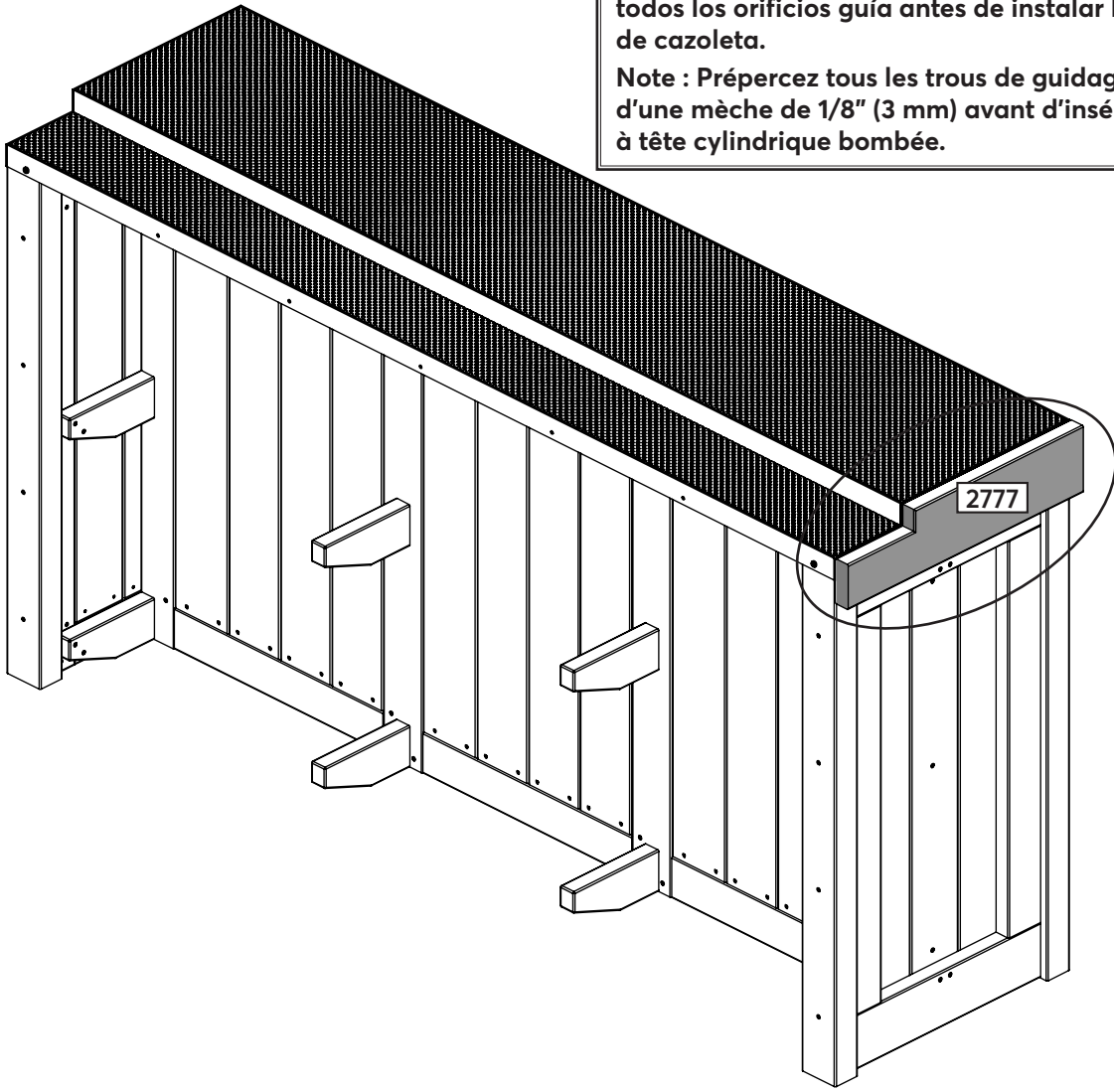

Inside View / Vista interior / Vue intérieure

Flush
A ras
Aligné

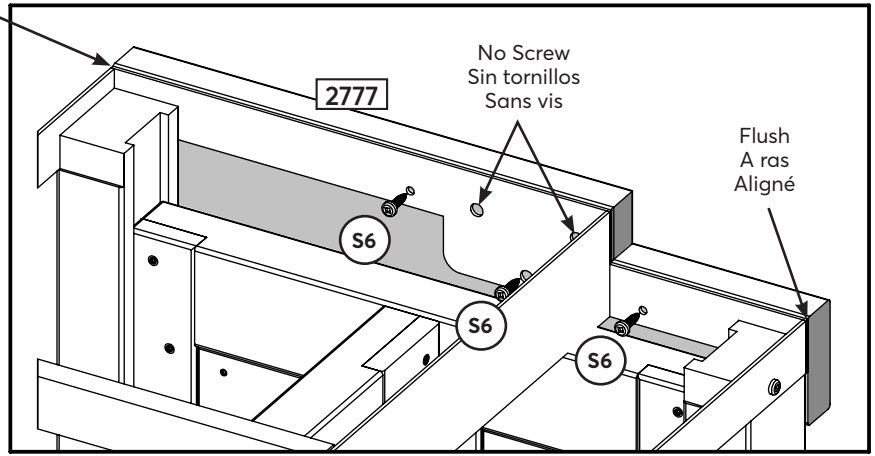

Wood / Madera / Bois

1 x 2777

Hardware / Herrajes / Quincaillerie

3 x S6

11

Note: Pre-drill all pilot holes using a 1/8" drill bit before installing (S6) Pan Screws.

Nota: Utilice una broca de 1/8" (3 mm) para pretaladrar todos los orificios guía antes de instalar los (S6) tornillo de cazoleta.

Note : Prépercez tous les trous de guidage à l'aide d'une mèche de 1/8" (3 mm) avant d'insérer les (S6) vis à tête cylindrique bombée.

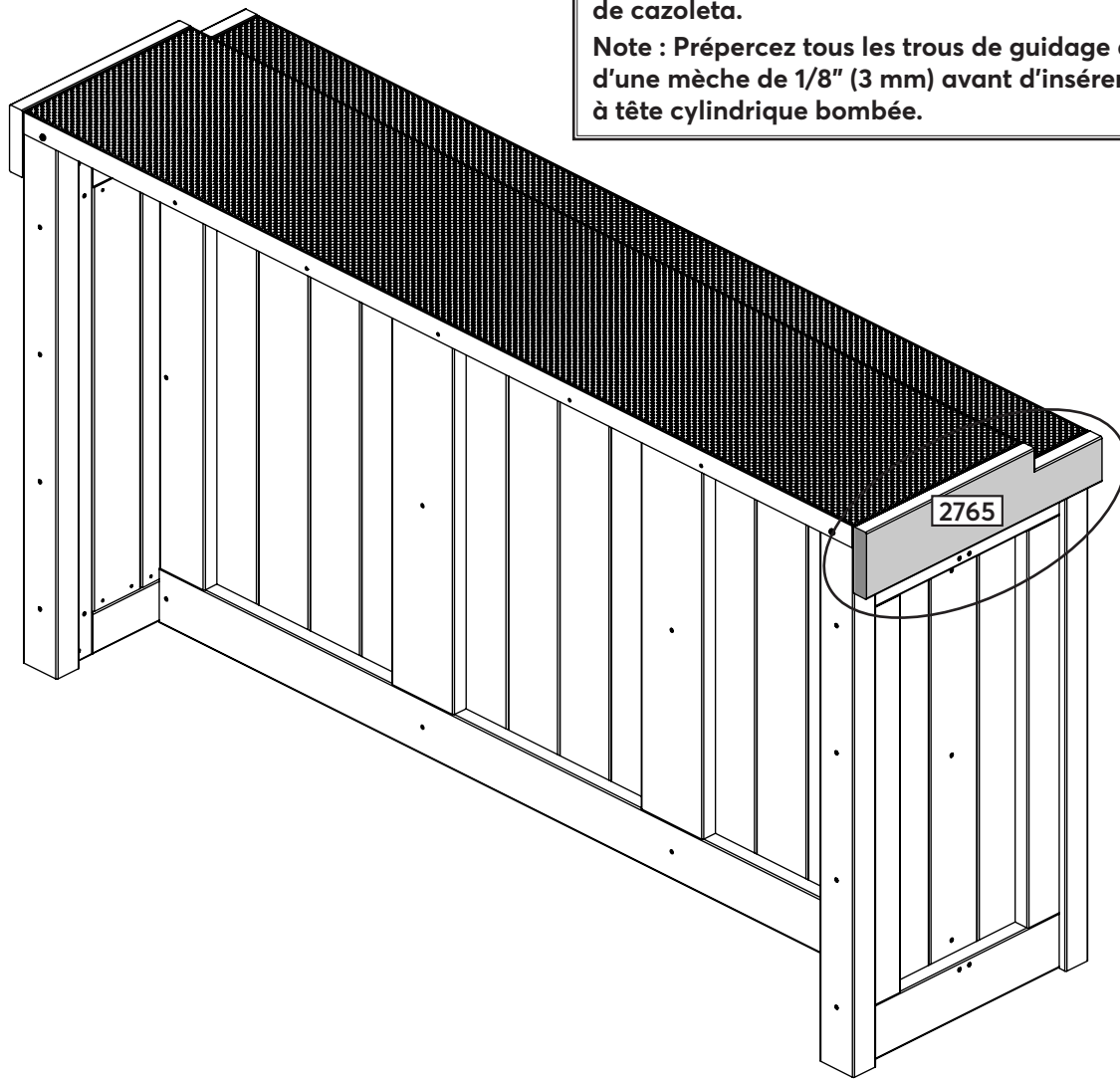

Inside View / Vista interior / Vue intérieure

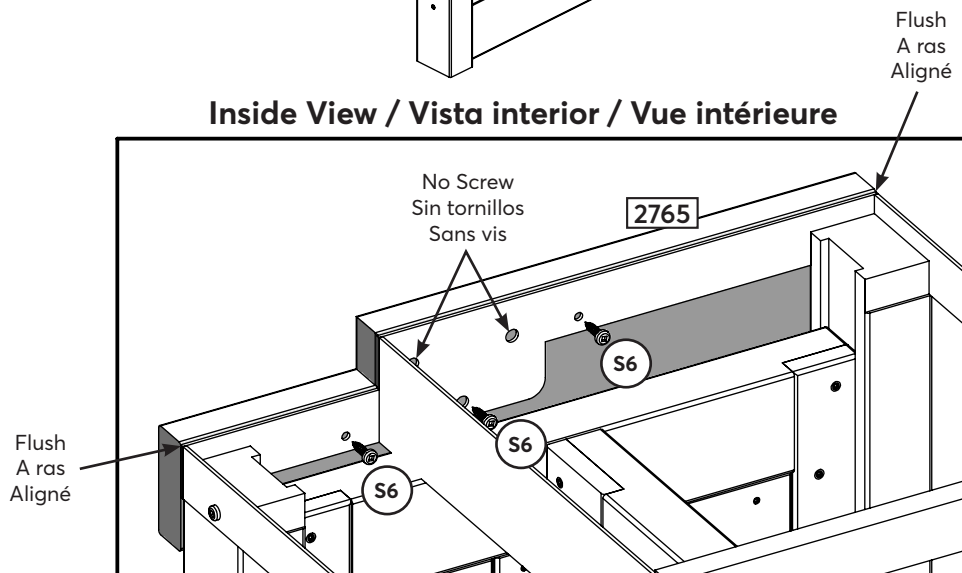

Wood / Madera / Bois

1 x 2765

Hardware / Herrajes / Quincaillerie

3 x S6

12

Note: Pre-drill all pilot holes using a 1/8" drill bit before installing (S6) Pan Screws.

Nota: Utilice una broca de 1/8" (3 mm) para pretaladrar todos los orificios guía antes de instalar los (S6) tornillo de cazoleta.

Note : Prépercez tous les trous de guidage à l'aide d'une mèche de 1/8" (3 mm) avant d'insérer les (S6) vis à tête cylindrique bombée.

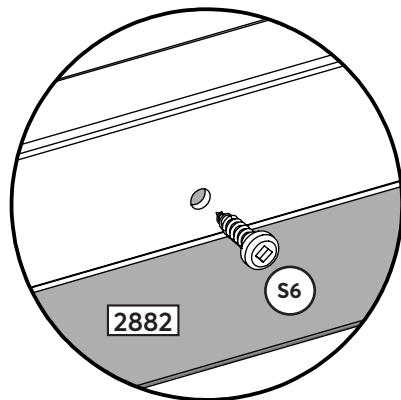
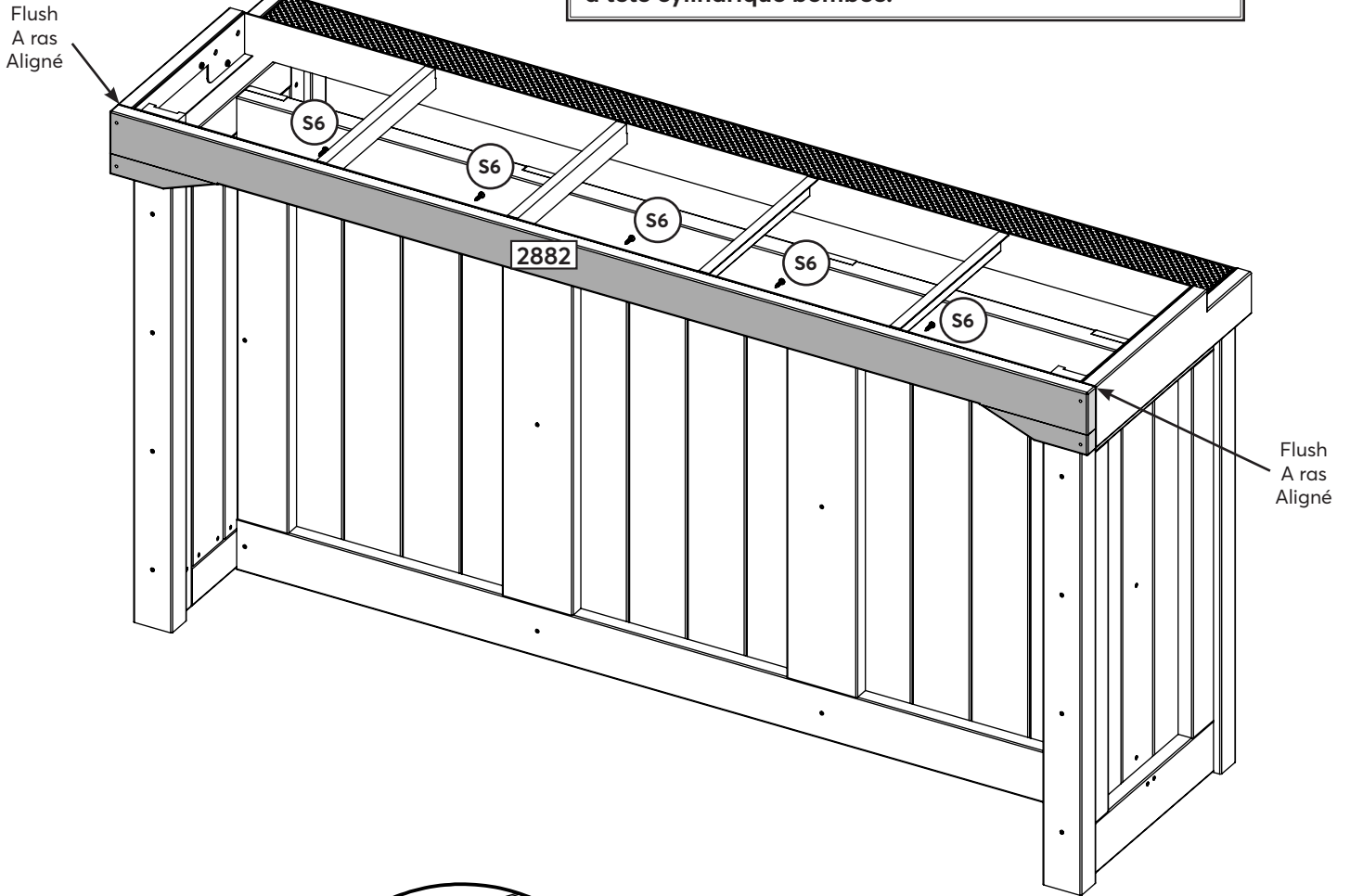

Inside View
Vista interior
Vue intérieure

Wood / Madera / Bois

1 x **2882**

Hardware / Herrajes / Quincaillerie

5 x **S6**

13

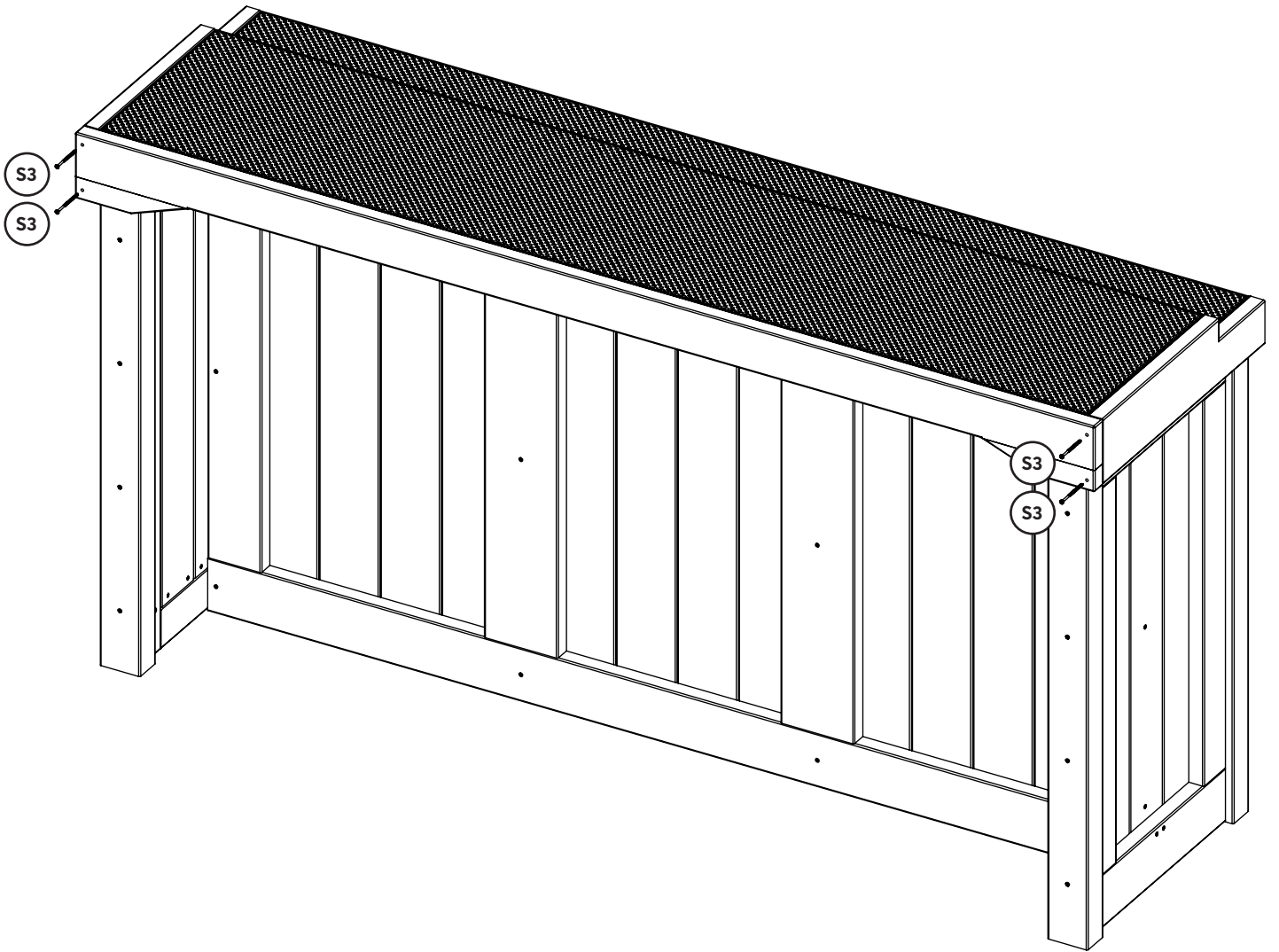

Hardware / Herrajes / Quincaillerie

4 x (S3)

14

Note: Pre-drill all pilot holes using a 1/8" drill bit before installing (S6) Pan Screws.

Nota: Utilice una broca de 1/8" (3 mm) para pretaladrar todos los orificios guía antes de instalar los (S6) tornillo de cazoleta.

Note : Prépercez tous les trous de guidage à l'aide d'une mèche de 1/8" (3 mm) avant d'insérer les (S6) vis à tête cylindrique bombée.

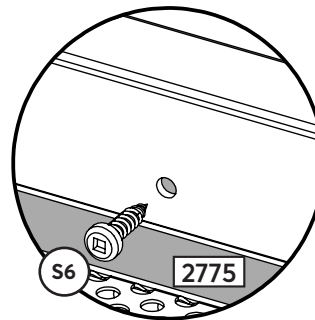
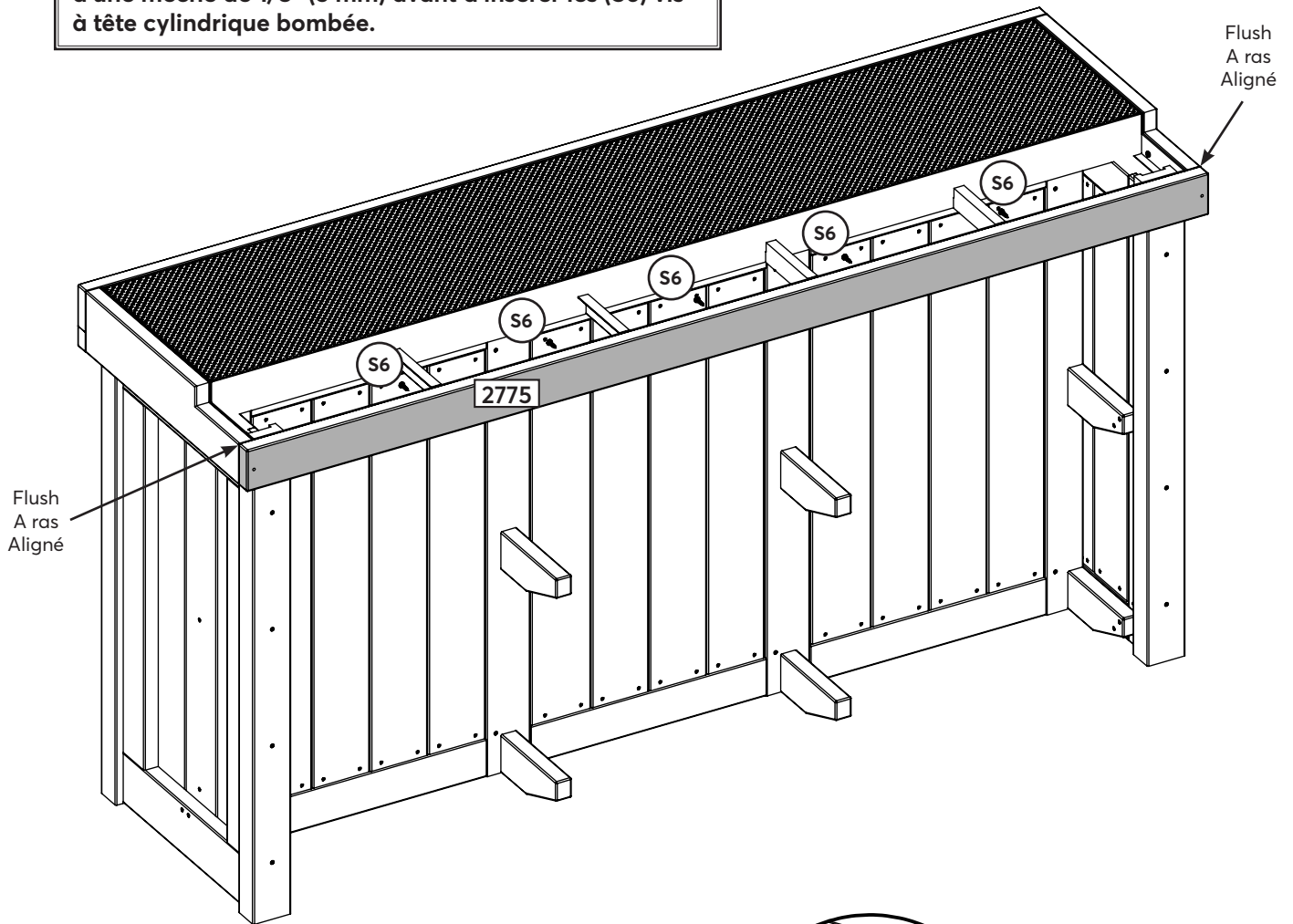

Inside View
Vista interior
Vue intérieure

Wood / Madera / Bois

1 x **2775**

Hardware / Herrajes / Quincaillerie

5 x **S6**

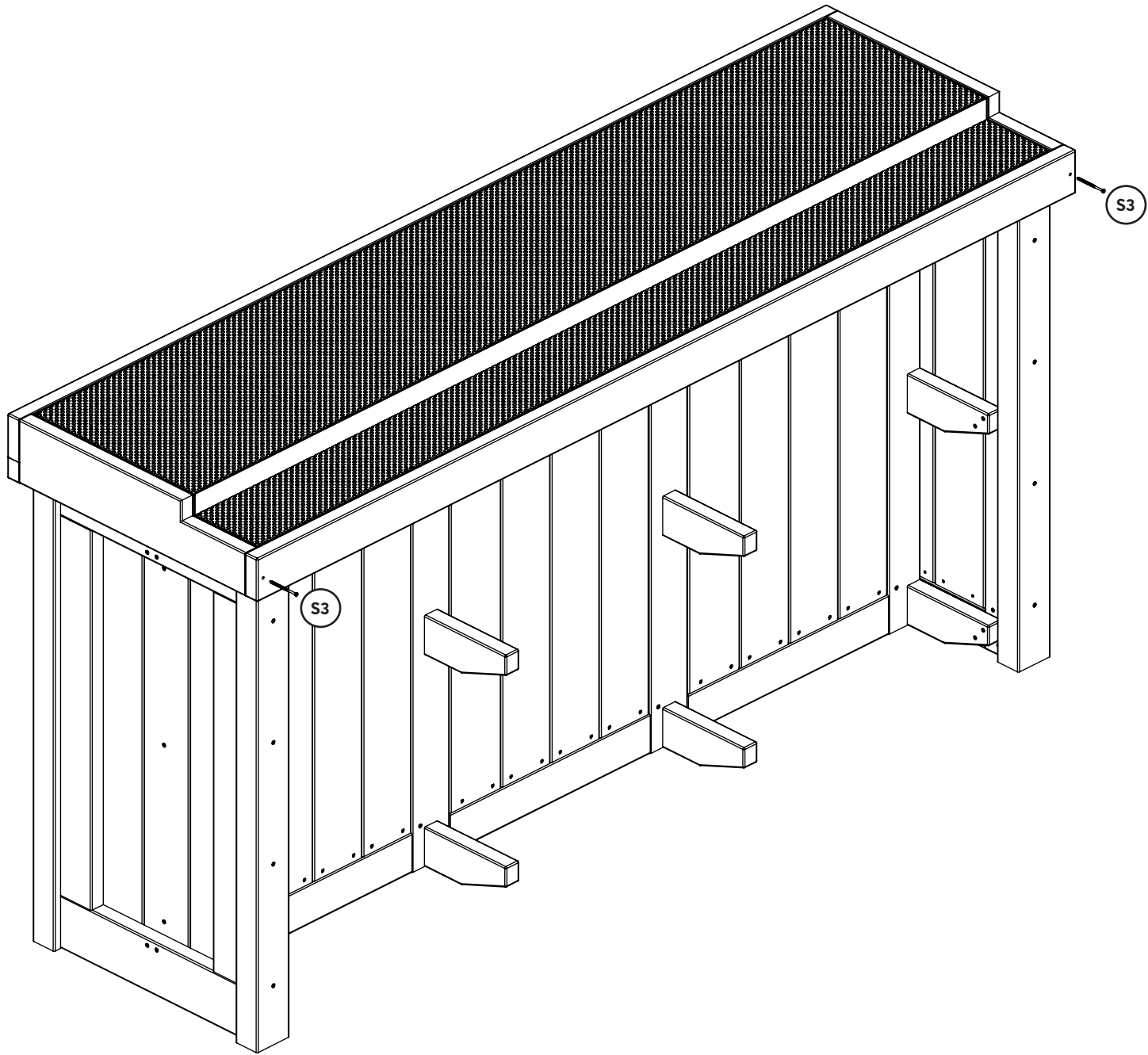

Hardware / Herrajes / Quincaillerie

2 x (S3)

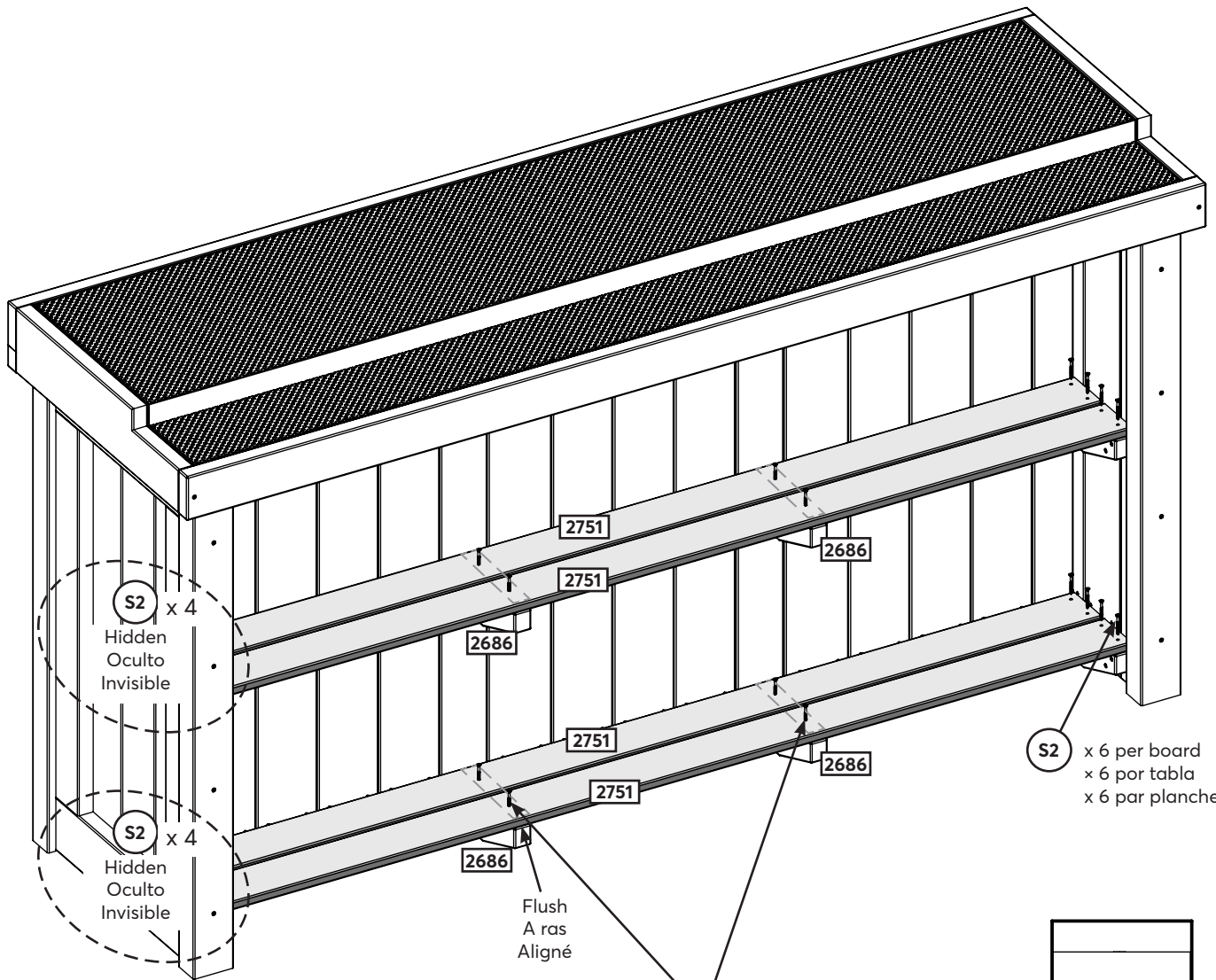

S2 x 6 per board
 x 6 por tabla
 x 6 par planche

Flush
 A ras
 Aligné

**Screws are centered on [2686].
 There are no pilot holes for these screws.
 Los tornillos están centrados en [2686].
 No hay orificios guía para estos tornillos.
 Les vis sont centrées sur [2686].
 Il n'y a pas de trous pilotes pour ces vis.**

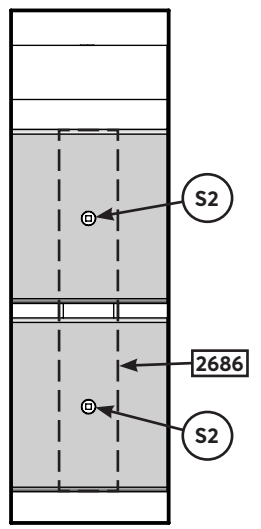

Wood / Madera / Bois

4 x [2751]

Hardware / Herrajes / Quincaillerie

24 x (S2)

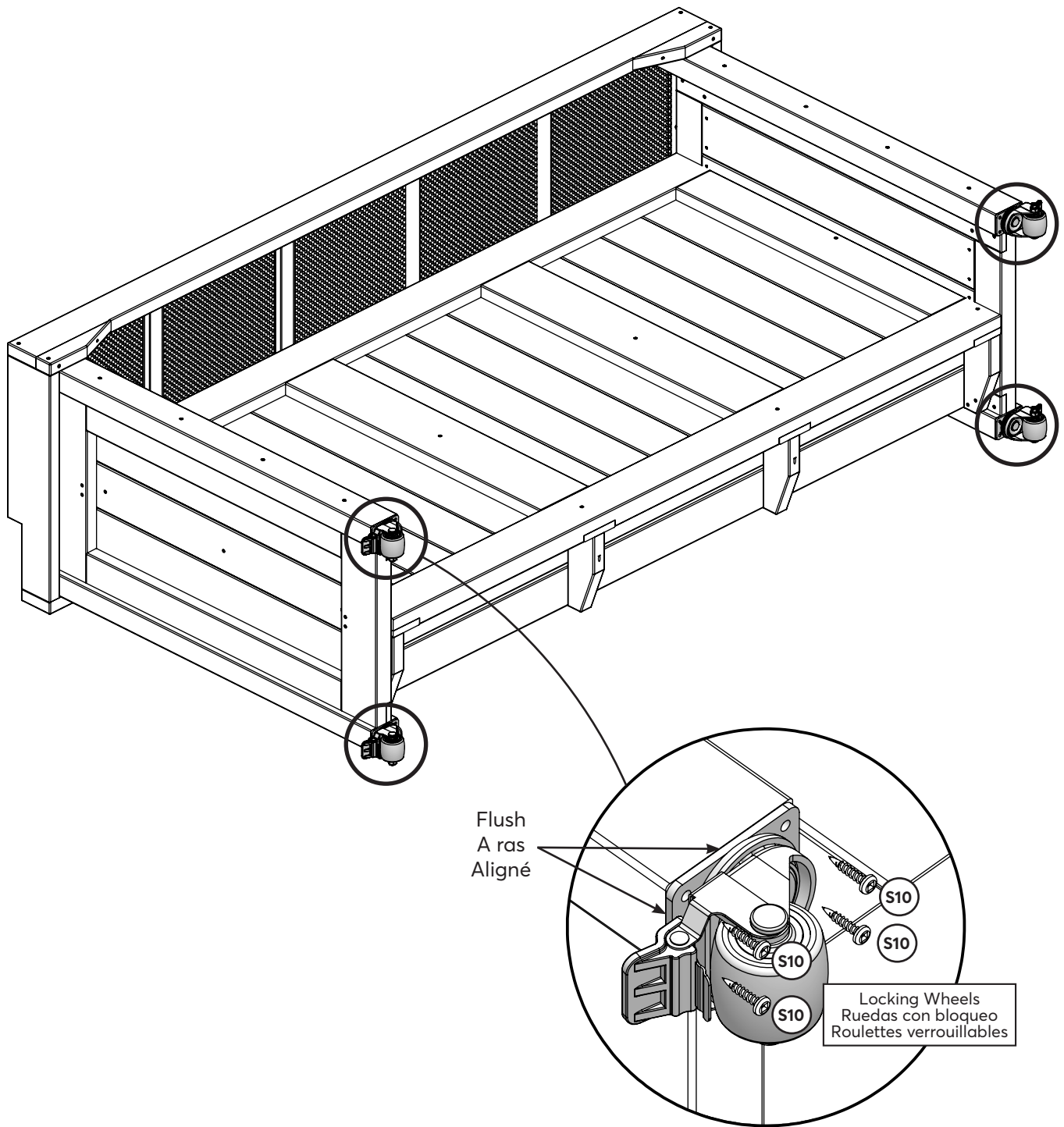

Hardware / Herrajes / Quincaillerie

16 x (S10)

Components / Componentes / Composants

- 4 x Locking Wheels
- 4 x Ruedas con bloqueo
- 4 x Roulettes verrouillables

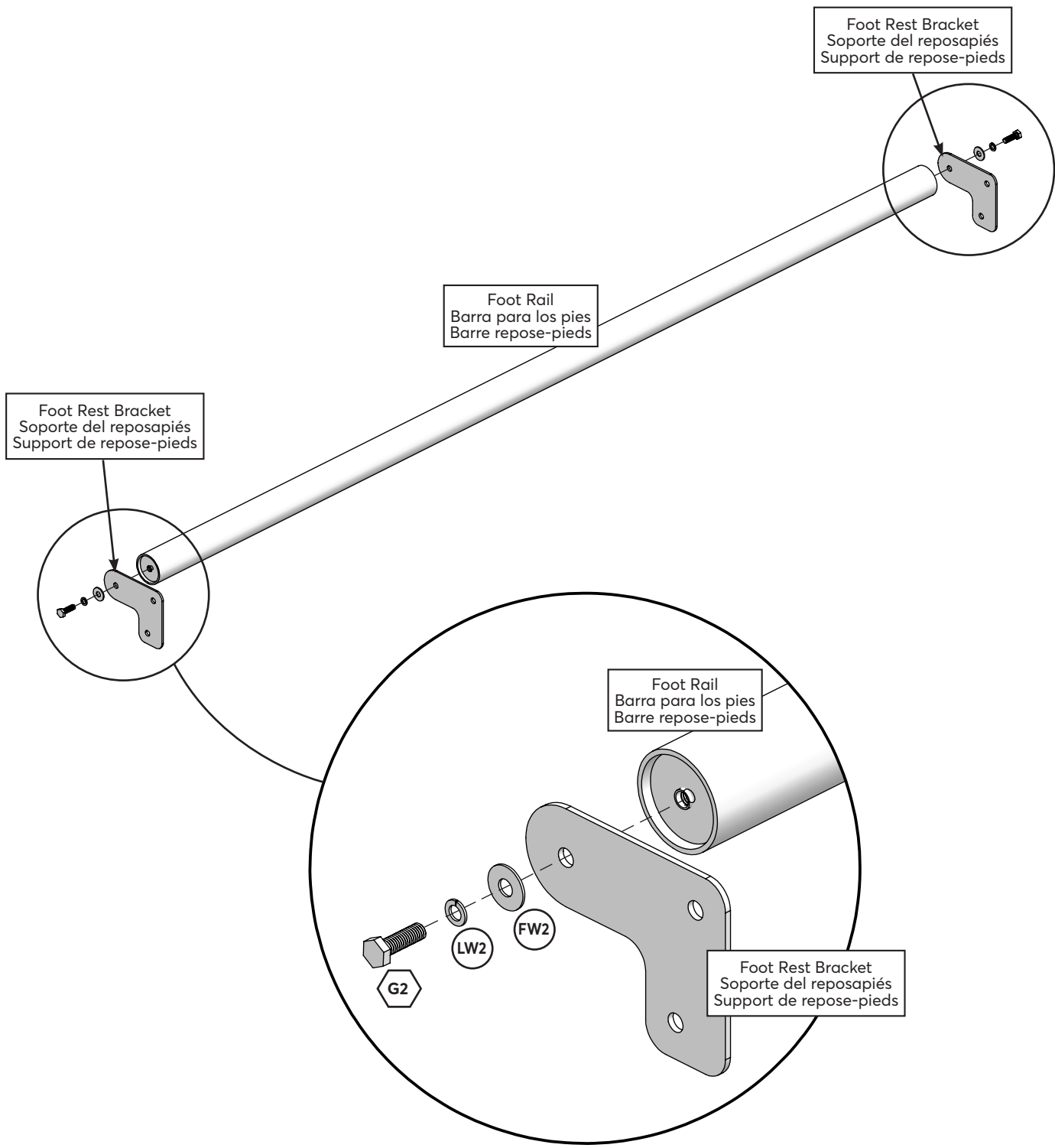

Hardware / Herrajes / Quincaillerie

2 x  (LW2, FW2)

Components / Componentes / Composants

1 x Foot Rail	2 x Foot Rest Bracket
1 x Barra para los pies	2 x Soporte del reposapiés
1 x Barre repose-pieds	2 x Support de repose-pieds

19

Note: Pre-drill all pilot holes using a 1/8" drill bit before installing (LS10) Lag Screws.

Nota: Pre-taladra todos los orificios guía usando una broca de 1/8" antes de instalar los tornillos tirafondos (LS10).

Note : Pré-perce tous les trous pilotes à l'aide d'un foret de 1/8" avant d'installer les vis tire-fond (LS10).

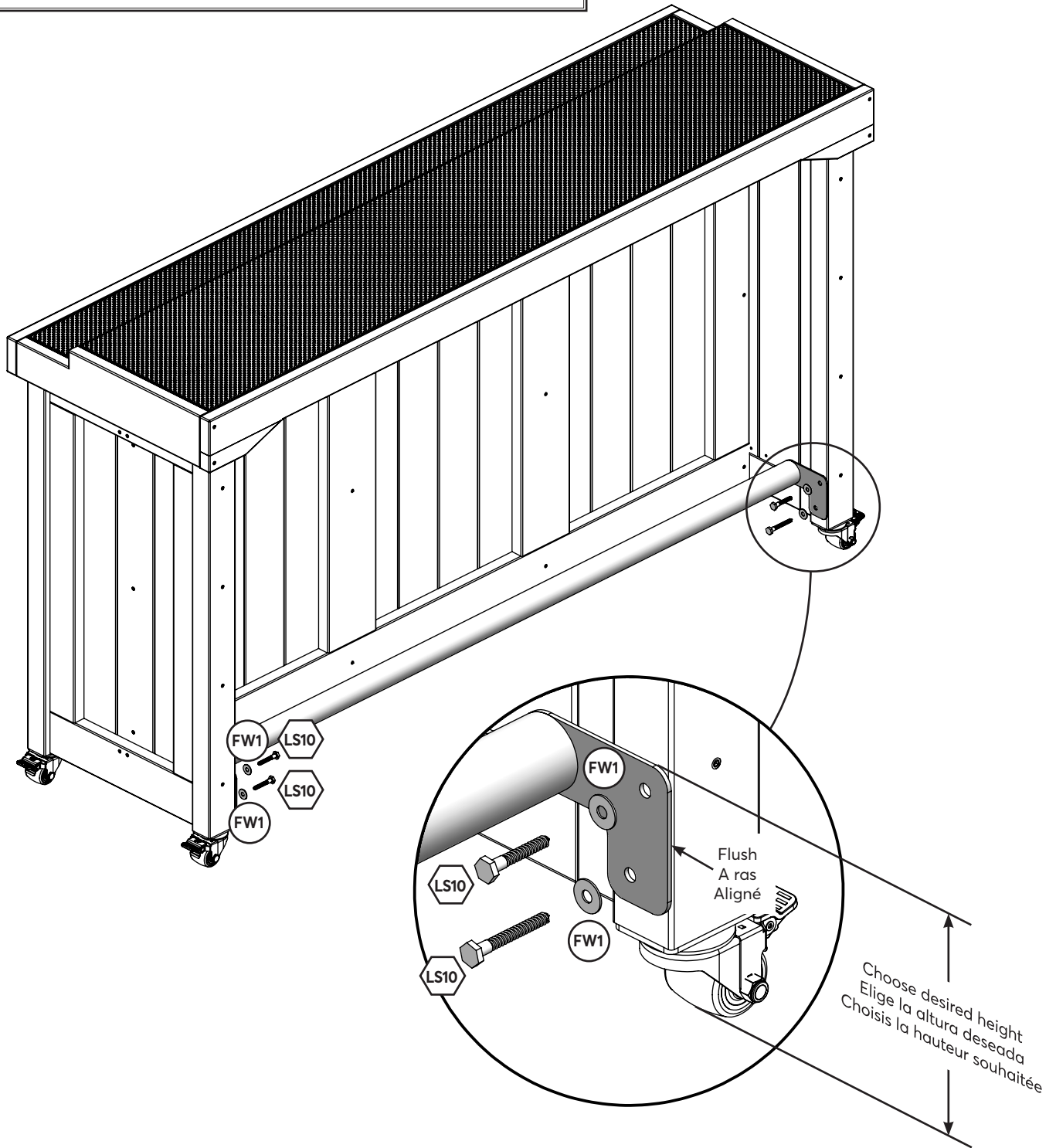

Hardware

4 x  (FW1)

Limited Warranty - Garantía Limitada - Garantie limitée

Yardistry warrants that this product is free from defect in materials and workmanship for a period of one (1) year from the original date of purchase. In addition, for any product with lumber, all lumber is warranted for five (5) years against rot and decay. This warranty applies to the original owner and registrant and is non-transferable.

Regular maintenance is required to assure the integrity of your product and is a requirement of the warranty. This warranty does not cover any inspection costs.

This Limited Warranty does not cover:

- Labour for replacement of any defective item(s);
- Incidental or consequential damages;
- Cosmetic defects which do not affect performance or integrity;
- Vandalism; improper use or installation; acts of nature, including but not limited to wind, storms, hail, floods, excessive water exposure;
- Minor twisting, warping, checking or any other natural occurring properties of wood that do not affect performance or integrity.

Yardistry products have been designed for safety and quality. Any modifications made to the original product could damage the structural integrity of the product leading to failure and possible injury. Yardistry cannot assume any responsibility for modified products. Furthermore, modification voids any and all warranties.

This product is warranted for RESIDENTIAL USE ONLY. Yardistry disclaims all other representations and warranties of any kind, express or implied.

This Warranty gives you specific legal rights. You may have other rights as well which vary from state to state or province to province. This warranty excludes all consequential damages, however, some states/provinces do not allow the limitation or exclusion of consequential damages, and therefore this limitation may not apply to you.

Yardistry garantiza que este producto está libre de defectos en materiales y mano de obra por un período de un (1) año de la fecha original de compra. Adicionalmente, para cualquier producto con madera, toda la madera está garantizada por cinco (5) años contra la degradación y putrefacción. Esta garantía aplica al dueño original y registrante y no es transferible.

Se requiere mantenimiento regular para asegurar la integridad de su producto y es un requisito de la garantía. Esta garantía no cubre cualquier costo de inspección..

Esta Garantía Limitada no cubre:

- Trabajo para el reemplazo de cualquier artículo(s) defectuoso;
- Daños incidentales o consecuentes;
- Defectos cosméticos que no afecten el rendimiento o la integridad;
- Vandalismo, uso o instalación inapropiados, actos de la naturaleza incluyendo pero no limitándose a los vientos, tormentas, granizo, inundaciones, exceso de exposición al agua;
- Menor torsión, deformación, agrietado, o cualquier otra propiedad natural concurrente a la madera que no afecte su rendimiento o integridad.

Los productos Yardistry han sido diseñados para seguridad y calidad. Cualquier modificaciones hechas al producto original pueden dañar la integridad estructural del producto, provocando fallas o posibles lesiones. Yardistry no puede asumir ninguna responsabilidad para productos modificados. Además, las modificaciones anulan cualquiera y todas las garantías.

Este producto está garantizado para USO RESIDENCIAL SOLAMENTE. Yardistry renuncia a todas las representaciones y garantías de todo tipo, expresas o implícitas.

Esta Garantía le brinda derechos legales específicos. Puede tener otros derechos también que varían de estado a estado o provincia a provincia. Esta garantía excluye todos los daños consecuentes, sin embargo, algunos estados no permiten la limitación o exclusión de daños consecuentes, y por lo tanto esta limitación no se aplica con usted.

Yardistry garantit que ce produit est exempt de défauts de fabrication ou de conception pendant une période d'un (1) an suivant la date d'achat. De plus, pour tout produit avec du bois, tout le bois est garanti pendant cinq (5) ans contre la dégradation et la pourriture. Cette garantie s'applique à l'acheteur original, et n'est pas transférable.

Un entretien régulier est requis afin d'assurer l'intégrité de votre produit, et constitue une exigence pour cette garantie. Cette garantie ne couvre aucun coût d'inspection.

Cette garantie limitée ne couvre pas:

- Main d'oeuvre pour le remplacement de tout élément défectueux;
- Dommages indirects ou consécutifs;
- Défauts esthétiques n'affectant pas la performance ou l'intégrité;
- Vandalisme; installation ou usage inadéquat; actes de la nature incluant, sans s'y limiter, le vent, les tempêtes, la grêle, les inondations ou une exposition excessive à l'eau;
- Faible torsion, déformation ou fendillement, ou toute autre transformation naturelle du bois n'affectant pas la performance ou l'intégrité.

Les produits Yardistry ont été conçus dans une optique de qualité et de sécurité. Toute modification effectuée au produit original pourrait endommager l'intégrité structurelle du produit, entraînant des défaillances et potentiellement des blessures. Yardistry ne peut assumer aucune responsabilité pour les produits ayant été modifiés. De plus, toute modification annule toutes les garanties, quelles qu'elles soient.

Ce produit est garanti pour un USAGE RÉSIDENCIEL SEULEMENT. Yardistry décline toute autre déclaration ou garantie, expresse ou implicite.

Cette garantie vous octroie des droits légaux spécifiques. Vous pourriez bénéficier d'autres droits, qui varient selon l'état ou la province ou vous résidez. Cette garantie exclut tous les dommages indirects, toutefois, certains états ne permettent pas la restriction ou l'exclusion des dommages indirects, alors cette restriction pourrait ne pas s'appliquer à votre situation.



Customer Registration Card - Tarjeta de Registro del Cliente - Carte d'inscription du client

First Name - Primer Nombre - Prénom	Initial - Inicial - Initiale	Last Name - Apellido - Nom de famille

Street - Calle - Rue	PO Box - Casilla postal - Boîte postale	Apt. No. - App.

City - Ciudad - Ville	State/Province - Estado/Provincia - État/Province

ZIP/Postal Code - Código Postal - ZIP/Code postal	Country - País - Pays

E-mail Address - Dirección de E-mail - Adresse courriel	Telephone Number - No. de Teléfono - N° de téléphone

Model Name - Nombre del Modelo - Nom du modèle	Model Number (from front cover) - Número de Modelo (de la portada) - N° du modèle (page de couverture)

Date of Purchase - Fecha de Compra - Date d'achat (mm/dd/yyyy) (mm/dd/aaaa) (mm/jj/aaaa)	Place of Purchase - Comprado a - Lieu d'achat

Comments - Comentarios - Commentaires:

Mail To - Enviar por Correo a - Envoyer par courrier à:

Yardistry
375 Sligo Road West, PO Box 10
Mount Forest, Ontario, Canada, N0G 2L0
Attention: Consumer Relations
Atención a: Servicio de Atención al Cliente
À l'attention de: Service à la clientèle

Online Registration - Registro online - Enregistrement en ligne:

www.yardistrystructures.com/warranty

Hours/ Heures/ Horas: 8:30 am - 5:00 pm EST
(excl. holidays/ hors jours fériés/ excepto los días festivos)

English and French Spoken / Anglais et français parlés / Inglés y francés hablado

Yardistry would like to say "Thank you" for your time and feedback.
Yardistry quiere "Agradecerle" por su tiempo y su opinión.
Yardistry aimerait vous remercier d'avoir pris le temps de répondre au sondage.

07/24/2020

MADE IN CHINA / FABRIQUÉ EN CHINE / HECHO EN CHINA

CUT ALONG LINE - CORTAR POR LA LÍNEA DE PUNTOS - DÉCOUPEZ SUR ALLIGNE