

3 PIECE PRIVACY WALL SET (12')

Installation Instructions - YM11867

JUEGO DE PARED DE PRIVACIDAD DE 3 PIEZAS (12')

Instrucciones de instalación - YM11867

ENSEMBLE DE MURS D'INTIMITÉ DE 3 PIÈCES (12')

Instructions d'installation - YM11867

For use with

YM11769 - 12 x 12 Meridian Gazebo
YM11772 - 12 x 14 Meridian Gazebo
YM11915 - 12 x 16 Meridian Gazebo
YM11775 - 12 x 20 Meridian Gazebo
YM11937 - 12 x 24 Meridian Gazebo

Para usar con

Gazebo Meridian YM11769 - 12 x 12
Gazebo Meridian YM11772 - 12 x 14
Gazebo Meridian YM11915 - 12 x 16
Gazebo Meridian YM11775 - 12 x 20
Gazebo Meridian YM11937 - 12 x 24

À utiliser avec le

Pavillon Meridian YM11769 - 12 x 12
Pavillon Meridian YM11772 - 12 x 14
Pavillon Meridian YM11915 - 12 x 16
Pavillon Meridian YM11775 - 12 x 20
Pavillon Meridian YM11937 - 12 x 24

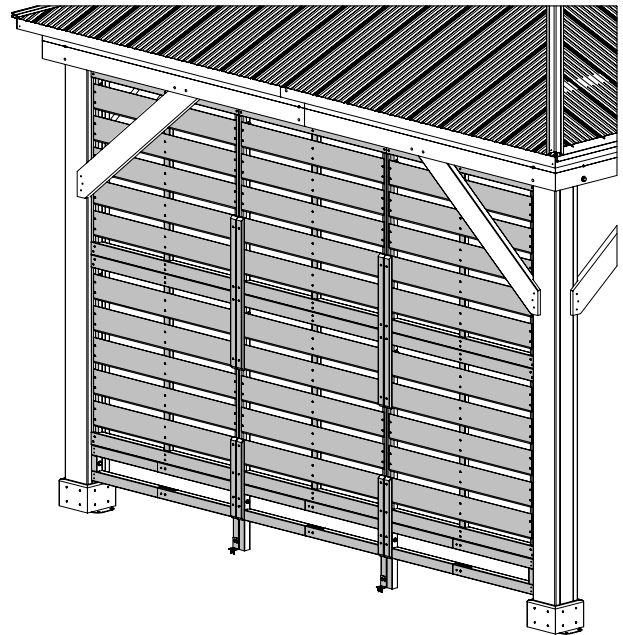

IMPORTANT, RETAIN FOR FUTURE REFERENCE: READ CAREFULLY
IMPORTANTE: CONSERVE PARA FUTURA REFERENCIA. LEA CUIDADOSAMENTE
IMPORTANT, À CONSERVER POUR DE FUTURS BESOINS DE RÉFÉRENCE : À LIRE SOIGNEUSEMENT

Revised 12-18-2025

YARDISTRY[®]

Yardistry – North America
Toll Free Customer Support: 1.888.509.4382
info@yardistrystructures.com
www.yardistrystructures.com

Yardistry – Norteamérica
Línea gratuita de servicio al cliente: 1.888.509.4382
info@yardistrystructures.com
www.yardistrystructures.com

Yardistry – Amérique du Nord
Service client sans frais : 1.888.509.4382
info@yardistrystructures.com
www.yardistrystructures.com

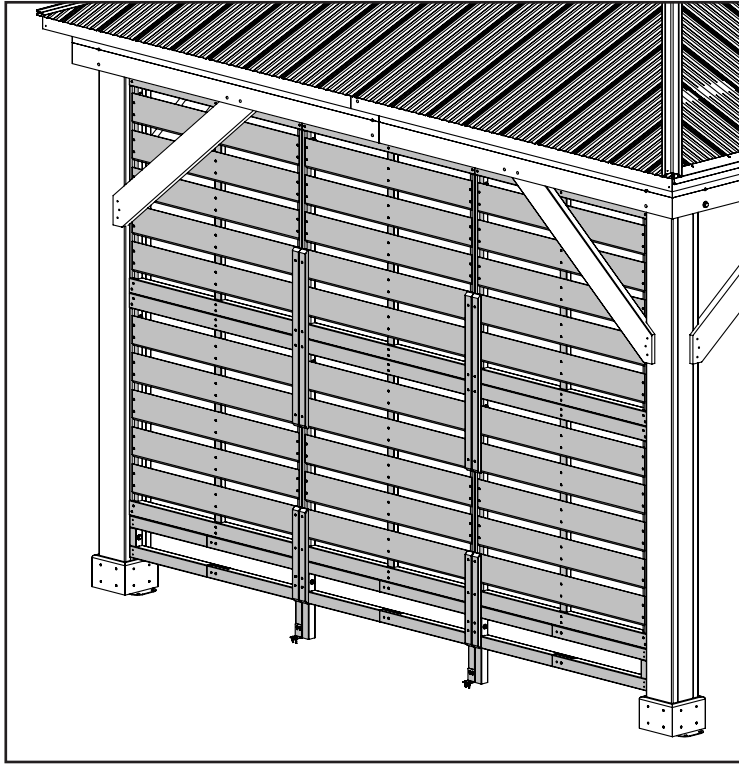

**CONFIGURATION A
FULL PRIVACY WALL**
(Page 10 - Page 29)

**CONFIGURACIÓN A
MURO DE PRIVACIDAD COMPLETO**
(Página 10 - Página 29)

**CONFIGURATION A
MUR DE CONFIDENTIALITÉ COMPLET**
(Page 10 - Page 29)

**CONFIGURATION B
HALF PRIVACY ON TOP**
(Page 30 - Page 39)

**CONFIGURACIÓN B
MEDIA PRIVACIDAD EN LA PARTE SUPERIOR**
(Página 30 - Página 39)

**CONFIGURATION B
DEMI-CONFIDENTIALITÉ SUR LE HAUT**
(Page 30 - Page 39)

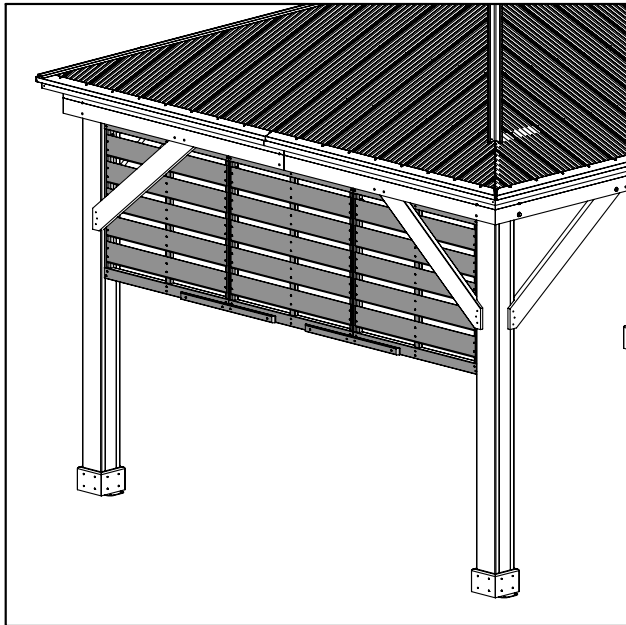

**CONFIGURATION C
SINGLE PRIVACY WALL ON THE CORNERS**
(Page 40 - Page 51)

**CONFIGURACIÓN C
MURO DE PRIVACIDAD INDIVIDUAL EN LAS ESQUINAS**
(Página 40 - Página 51)

**CONFIGURATION C
MUR DE CONFIDENTIALITÉ UNIQUE AUX COINS**
(Page 40 - Page 51)

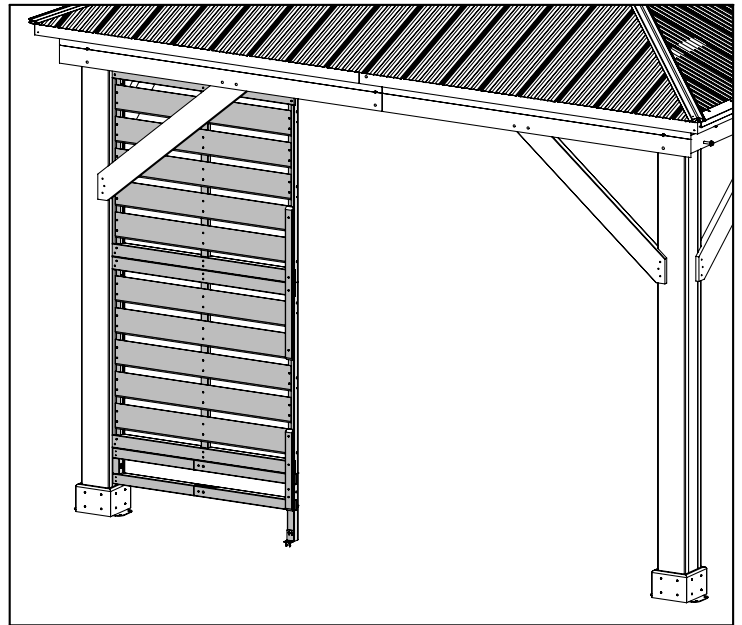

Important Safety Notice!

Yardistry components are intended for privacy, decorative and ornamental use only.

Product is NOT INTENDED for the following:

- A safety barrier to prevent unsupervised access to pools, hot tubs, spas or ponds.
- As load bearing support for a building, structure, heavy objects or swings.
- Used in structures that trap wind, rain or snow that would create extra load on the product.

Permanent structures may require a building permit. As the purchaser and or installer of this product you are advised to consult local planning, zoning and building inspection departments for guidance on applicable building codes and/or zoning requirements.

Wood is NOT flame retardant and will burn. Grills, fire pits and chimineas are a fire hazard if placed too close to a Yardistry structure. Consult user's manual of the grill, fire pit or chiminea for safe distances from combustible materials.

Wear gloves to avoid injury from possible sharp edges of individual elements before assembly.

During installation, follow all safety warnings provided with your tools and use OSHA approved safety glasses. Some structures may require two or more people to install safely.

Check for underground utilities before digging or driving stakes into the ground!

It is important during assembly to closely follow the instructions, complete the assembly on a solid level surface and that you follow the instruction to square up, level and anchor the structure, this will reduce the gap at wood connections during assembly.

Instructions for Proper Maintenance

Your Yardistry structure is designed and constructed of quality materials. As with all outdoor products it will weather and wear. To maximize the enjoyment, safety and life of your structure it is important that you, the owner, properly maintain it.

HARDWARE:

- Check metal parts for rust. If found, sand and repaint using a non-lead paint complying with 16 CFR 1303.
- Inspect and tighten all hardware after completion of assembly; after first month of use; and then annually. Do not over-tighten as to cause crushing and splintering of wood.
- Check for sharp edges or protruding screw threads, add washers if required.

WOOD PARTS:

- Applying a water repellent or stain (water-based) on a yearly basis is important maintenance to maintain maximum life and performance of the product.
- Check all wood members for deterioration, structural damage and splintering. Sand down splinters and replace deteriorated wood members. As with all wood, some checking and small cracks in grain is normal
- Some gapping may occur at some wood connections.

Tools Required:

- | | | | |
|------------------------------|------------------|-----------------------|-----------------------|
| • Standard or Cordless Drill | • Safety Glasses | • Tape Measure | • 1/2" & 7/16" Wrench |
| • 6' Step Ladder | • Ratchet | • 1/2" & 7/16" Socket | • Square |
| | | | • Adult Helper |

If you dispose of your Yardistry structure: Please disassemble and dispose of your unit so that it does not create any unreasonable hazards at the time it is discarded. Be sure to follow your local waste ordinances.

¡Nota importante de seguridad!

Los componentes Yardistry están hechos para brindar privacidad y usarse de forma decorativa y ornamental.

El producto NO TIENE COMO PROPÓSITO lo siguiente:

- Ser usado como barrera de seguridad para evitar el acceso no supervisado a piscinas, jacuzzis, spas o estanques.
- Ser usado como soporte para un edificio, estructura, objetos pesados o columpios.
- Ser usado en lugares donde haya acumulación de viento, lluvia o nieve que genere una carga adicional al producto.

Las estructuras permanentes pueden requerir un permiso de construcción. Como comprador e instalador de este producto se recomienda consultar con los departamentos de planificación, zonificación e inspección de construcción local para guías o códigos de construcción aplicables y/o requisitos de zonificación.

La madera NO es un retardante de incendios y se prende fuego. Las parrillas, fosas para fogatas y chimeneas son un peligro de incendio si se colocan muy cerca de una estructura Yardistry. Consulte en el manual del usuario de la parrilla, fosa para fogata o chimenea las distancias seguras de materiales inflamables.

Use guantes para evitar lastimarse con los posibles bordes filosos de las piezas antes del montaje.

Durante el montaje, siga todas las advertencias de seguridad proporcionadas con sus herramientas y use gafas de seguridad aprobadas por la OSHA. Algunas estructuras pueden requerir de dos o más personas para un montaje seguro.

¡Revise si hay servicios básicos bajo tierra antes de cavar o clavar estacas en el suelo!

Durante el montaje, es importante seguir estas instrucciones al pie de la letra, que el montaje se realice sobre una superficie sólida y nivelada y que se sigan las instrucciones para encuadrar, nivelar y anclar la estructura para reducir las separaciones entre las maderas.

Instrucciones para el mantenimiento correcto

Su estructura Yardistry está diseñada y construida con materiales de calidad. Como todos los productos para exteriores se erosiona y desgasta. Para maximizar el placer, seguridad y vida útil de su estructura es importante que usted, el dueño, le dé el mantenimiento apropiado.

TORNILLOS Y ACCESORIOS:

- Revise si están oxidadas las partes metálicas. Si se encuentra alguna, líjela y vuélvala a pintar usando pintura sin plomo que cumpla con el 16 CFR 1303.
- Inspeccione y ajuste todos los tornillos y accesorios al finalizar el montaje; después del primer mes de uso; y luego, anualmente. No ajuste los tornillos de más ya que puede romper y astillar la madera.
- Verifique si hay bordes filosos o tornillos sobresalidos, agregue arandelas si es necesario.

PIEZAS DE MADERA:

- Sin protección lucirán desgastadas con el tiempo. La aplicación periódica de una pintura externa impermeabilizante (a base de agua) ayudará a mejorar la apariencia y duración.
- Revise si hay deterioro, daño estructural o astillado en todas las piezas de madera. Lije las astillas y remplace los tornillos y accesorios de madera deteriorados. Como con todas las maderas, es normal que tengan marcas y pequeñas grietas en pequeñas cantidades.
- Puede haber separaciones entre las uniones de algunas maderas.

Herramientas requeridas:

- | | | | |
|--------------------------------|----------------------|-------------------------|----------------------|
| • Taladro estándar o sin cable | • Gafas de seguridad | • Cinta métrica | • Llave 1/2" y 7/16" |
| • Escalera de 6' | • Trinquete | • Tubos de 1/2" y 7/16" | • Escuadra |
| | | | • Ayudante adulto |

Si se deshace de su estructura Yardistry: Por favor desarme y deshágase de su unidad de manera de no generar riesgos innecesarios el momento de desecharla. Asegúrese de cumplir con las ordenanzas locales de eliminación.

Avis important de sécurité!

Les composantes Yardistry sont conçues uniquement pour des fins d'intimité, de décoration et d'ornementation.

Le produit N'EST PAS CONÇU pour les usages suivants:

- Barrière de sécurité pour empêcher l'accès à des piscines, spas ou étangs.
- Support structural pour bâtiment, structure, objet lourd ou balançoire.
- Utilisation en tant que structure brise-vent, ou servant à accumuler la pluie ou la neige, ce qui créerait une charge supplémentaire sur le produit.

Des structures permanentes pourraient nécessiter un permis. En tant qu'acheteur ou installateur de ce produit, nous vous conseillons de consulter les départements locaux d'urbanisme, de zonage, et d'inspection de bâtiments pour les indications relatives au code du bâtiment et aux exigences de zonage.

Le bois n'est PAS ignifuge et peut s'enflammer. Les barbecues, foyers extérieurs et cheminées représentent un risque d'incendie s'ils sont situés trop près de la structure Yardistry. Consultez le manuel d'utilisation du barbecue, foyer extérieur ou de la cheminée pour connaître les distances sécuritaires pour les matériaux combustibles.

Portez des gants pour éviter les blessures pouvant être causées par les bordures tranchantes des éléments individuels avant l'assemblage.

Lors de l'installation, respectez toutes les normes de sécurité de vos outils et portez des lunettes de protection certifiées par l'OHSA. Certaines structures pourraient nécessiter l'aide de deux personnes ou plus pour une installation sécuritaire.

Vérifiez les installations souterraines avant de creuser ou de forer!

Pendant l'assemblage, il est important de suivre attentivement les instructions, d'effectuer l'assemblage sur une surface solide et de niveau, et de respecter les instructions d'alignement, de mise à niveau et d'ancrage, afin de minimiser les espacements entre les joints de bois pendant l'assemblage.

Instructions pour un entretien adéquat

Votre structure Yardistry est conçue et fabriquée à l'aide de matériaux de qualité. Comme pour tous les produits d'extérieur, elle sera soumise au climat et à l'usure. Afin de maximiser l'utilisation, la sécurité et la durée de vie de votre structure, il est important que vous l'entretenez adéquatement.

QUINCAILLERIE:

- Assurez-vous qu'aucune rouille n'est présente. Si c'est le cas, sablez et repeignez à l'aide de peinture sans plomb respectant la norme 16 CFR 1303.
- Inspectez et resserrez toute la quincaillerie après l'assemblage; après le premier mois d'usage; et ensuite annuellement. Ne pas trop serrer afin de ne pas écraser ou fendiller le bois.
- Assurez-vous qu'aucune bordure coupante ou filet de vis ne dépasse, ajoutez des rondelles si nécessaire.

PIÈCES DE BOIS:

- L'application d'une teinture ou d'un scellant imperméabilisant (à base d'eau) sur une base annuelle constitue un entretien important pour une durée de vie et une résistance accrues du produit.
- Assurez-vous qu'il n'existe pas de détérioration, de dommage structurel ou d'éclats de bois. Sablez les éclats de bois et remplacez les pièces de bois détériorées. Comme pour toute structure en bois, quelques craquelures et de petits fendillements dans le bois sont normaux.
- Certains espacements pourraient être présents entre certains joints de bois.

Outils nécessaires:

- | | | | |
|---------------------------------|------------------------|------------------------|--------------------|
| • Perceuse standard ou sans fil | • Lunettes de sécurité | • Ruban à mesurer | • Clé 1/2" & 7/16" |
| • Échelle de 6' | • Clé à rochet | • Douille 1/2" & 7/16" | • Équerre |
| | | | • Assistant adulte |

Si vous jetez une structure Yardistry: Veuillez démonter et jeter l'unité de façon à ne pas créer de risque excessif au moment de l'élimination. Assurez-vous de respecter vos normes locales de mise aux rebuts.

General Information

Wood components are manufactured with (C. Lanceolata) which is protected with factory applied water-based stain. Knots, small checks (cracks) and weathering are naturally occurring and do not affect the strength of the product. Annual application of a water-based water repellent sealant or stain is important and will help reduce weathering and checks.

www.yardistrystructures.com

Questions?

Call toll free or write us at:
1 (888) 509-4382
support@yardistrystructures.com

Patents Pending

Información General

Los componentes de madera son fabricados con (C. Lanceolata) y vienen protegidos de fábrica con pintura base de agua. Es normal la aparición de nudos, pequeñas marcas (grietas) y el desgaste y no afectan la resistencia del producto. Es importante aplicar todos los años un sellador o barniz impermeabilizante a base de agua para reducir el desgaste y agrietamiento de la madera.

www.yardistrystructures.com

¿Preguntas?

Llame a nuestra línea gratuita o escríbanos a:
1 (888) 509-4382
support@yardistrystructures.com

Patentes pendientes

Information Générale

Les composantes en bois sont fabriquées en (C. Lanceolata) et sont protégées à l'aide d'une teinture à base d'eau appliquée en usine. Les noeuds, petites fissures et craquelures ainsi que les altérations atmosphériques sont des phénomènes naturels, et n'affectent pas la solidité du produit. Il est important d'appliquer annuellement une teinture ou un scellant imperméabilisant à base d'eau, afin de limiter l'usure et les fissures.

www.yardistrystructures.com

Questions?

Appelez-nous sans frais ou écrivez-nous au:
1 (888) 509-4382
support@yardistrystructures.com

Brevets en instance

Part Identification / Identificación de las piezas / Identification des pièces

(Dimensions are approximate and are shown to assist in the identification of parts for assembly. Actual dimensions may be smaller or larger. / Las medidas son aproximadas y se muestran solo para ayudar a identificar las piezas para el armado. Las medidas reales pueden ser menores o mayores. / Les dimensions sont approximatives et servent à faciliter l'identification des pièces pour l'assemblage. Les dimensions réelles peuvent varier.)

4pc. (2759) - Connector Upright / Montante Conector / Montant Connecteur - 400mm (15-3/4")



3pc. (2778) - Side / Lado / Côté - 177.8mm (7")

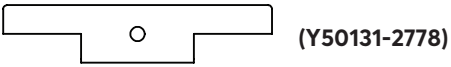

6pc. (2779) - T/B Rail A / Riel T/B A / Rail T/B A - 551.3mm (21-11/16")



6pc. (2780) - T/B Rail B / Riel T/B B / Rail T/B B - 551.3mm (21-11/16")



4pc. (2782) - Long Connector / Conector Largo / Connecteur Long - 753.6mm (29-11/16")



4pc. (2818) - Leg Mount / Montura de Pierna / Support de Jambe - 328.7mm (12-15/16")

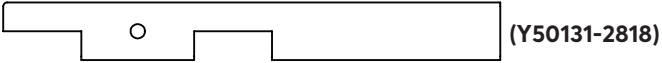

4pc. (2832) - Filler Board / Tabla de relleno / Planche de remplissage - 571.5mm (22-1/2")



4pc. (2833) - Short Filler Board / Tabla de relleno corta / Planche de remplissage - 368.3mm (14-1/2")

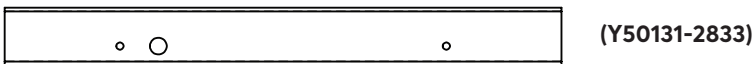

2pc. (2834) - Bottom Filler Board / Tabla de relleno inferior / Planche de remplissage inférieure - 177.8mm (7")



6pc. (2760) - Louver Privacy Wall Panel / Panel de Pared de Privacidad con Persiana / Panneau de Mur de Confidentialité à Persiennes - 1001mm (39-3/8")

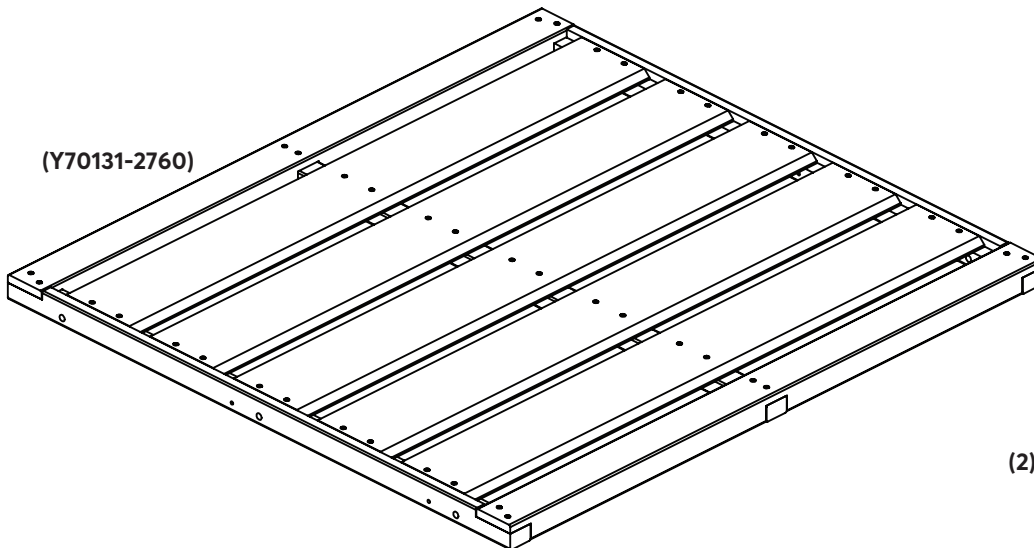

Y70818-1424



- (2) - Corner Bracket (6 Pack)**
- Escuadra de Esquina (paquete de 6)
- Équerre d'Angle (paquet de 6)



- (24)** - #8 x 2 1/4" Wood Screw
 - Tornillo para madera del #8 x 2 1/4"
 - Vis à bois #8 x 2 1/4"



- (48)** - #8 x 1" Pan Screw
 - Tornillo de cazoleta #8 x 1 po
 - Vis à tête cylindrique bombée #8 x 1"



- (52)** - #8 x 2" Wood Screw
 - Tornillo para madera del #8 x 2"
 - Vis à bois #8 x 2"



- (42)** - #8 x 1-1/4" Wood Screw
 - Tornillo para madera del #8 x 1-1/4"
 - Vis à bois #8 x 1-1/4"

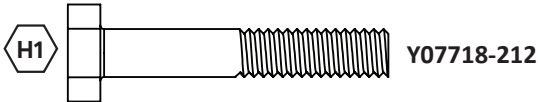

- (6)** - 1/4 x 1-1/2" Hex Bolt
 - Perno hexagonal 1/4 x 1-1/2"
 - Boulon à tête hexagonale 1/4 x 1-1/2"

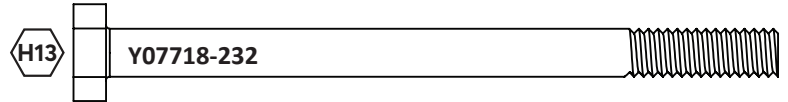

- (14)** - 1/4 x 3-1/2" Hex Bolt
 - Perno hexagonal #8 x 3-1/2"
 - Boulon à tête hexagonale #8 x 3-1/2"

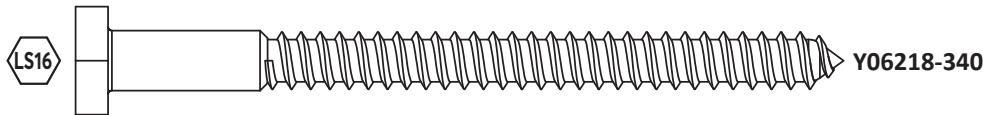

- (21)** - 5/16 x 4" (1" Shank) Lag Screw
 - Tornillo Tirafondo 5/16 x 4" (vástago de 1")
 - Vis tire-fond 5/16 x 4" (tige de 1")

TN1 Y08518-200

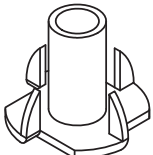

- (6)** - 1/4" T-Nut
 - Tuerca T 1/4"
 - Écrou en T 1/4"

LW1 Y05318-200



- (6)** - 1/4" Lock Washer
 - Arandela de seguridad 1/4"
 - Rondelle de verrouillage 1/4"

LN1 Y08318-203



- (14)** - 1/4" Lock Nut
 - Tuerca de Seguridad de 1/4"
 - Écrou de Sécurité 1/4"

FW1 Y05118-201

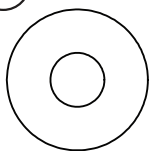

- (34)** - 1/4" Flat Washer
 - Arandela Plana de 1/4"
 - Rondelle Plate 1/4"

FW2 Y05118-203

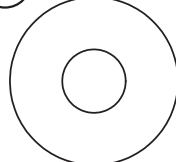

- (21)** - 5/16" Flat Washer
 - Arandela Plana de 5/16"
 - Rondelle Plate 5/16"

1pc. #2 x 2" (Y00400-005)
 Robertson Driver /
 Destornillador Robertson /
 Mèche Robertson

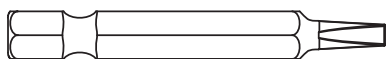

1pc. (Y00400-002)
 1/8" Drill Bit /
 Broca de 1/8" /
 Foret de 1/8"



**Step 1:
Inventory Parts**



- A. This is the time for you to inventory all your hardware and components referencing the parts identification sheets. This will assist you with your assembly.
- Each step indicates what you will need for assembly.
- B. If there are any missing or damaged pieces or you need assistance with assembly, please contact the consumer relations department directly. Call us before going back to the store.
- C. Read the assembly manual completely, following the instructions in order.

**Paso 1:
Piezas del inventario**



- A. Este es el momento en que debe hacer el inventario de todos los tornillos y accesorios consultando las hojas de identificación de piezas. Esto lo ayudará en el montaje.
- Cada paso indica los pernos y/o tornillos que necesitará para el montaje.
- B. Si hay alguna pieza que falte o esté dañada, o si necesita ayuda con el montaje, por favor contáctese directamente con el departamento de atención al cliente. Llámenos antes de regresar a la tienda.
- C. Lea todo el manual de instalación. Siga las instrucciones en orden.

**Étape 1:
Inventaire des pièces**



- A. Il est temps pour vous de faire l'inventaire de toute la quincaillerie et des accessoires présentés sur les pages d'identification. Cela vous facilitera la tâche d'assemblage.
- Chaque étape indique ce dont vous avez besoin pour l'assemblage.
- B. Si des pièces sont manquantes ou endommagées, ou si vous avez besoin d'assistance pour l'assemblage, contactez le département des relations avec la clientèle directement. Appelez-nous avant de retourner en magasin
- C. Lisez la totalité du manuel d'assemblage. Suivez les instructions dans l'ordre.

1-888-509-4382

support@yardistrystructures.com

YM11991	
CARTON I.D. STAMP: / No. ID DE LA CAJA: / IDENTIFIANT DE BOÎTE:	
_____ 14459 _____	(Box 1)
_____ 14459 _____	(Box 2)

CONFIGURATION A - FULL PRIVACY WALL

(Page 10 - Page 29)

CONFIGURACIÓN A - MURO DE PRIVACIDAD COMPLETO

(Página 10 - Página 29)

CONFIGURATION A - MUR DE CONFIDENTIALITÉ COMPLET

(Page 10 - Page 29)

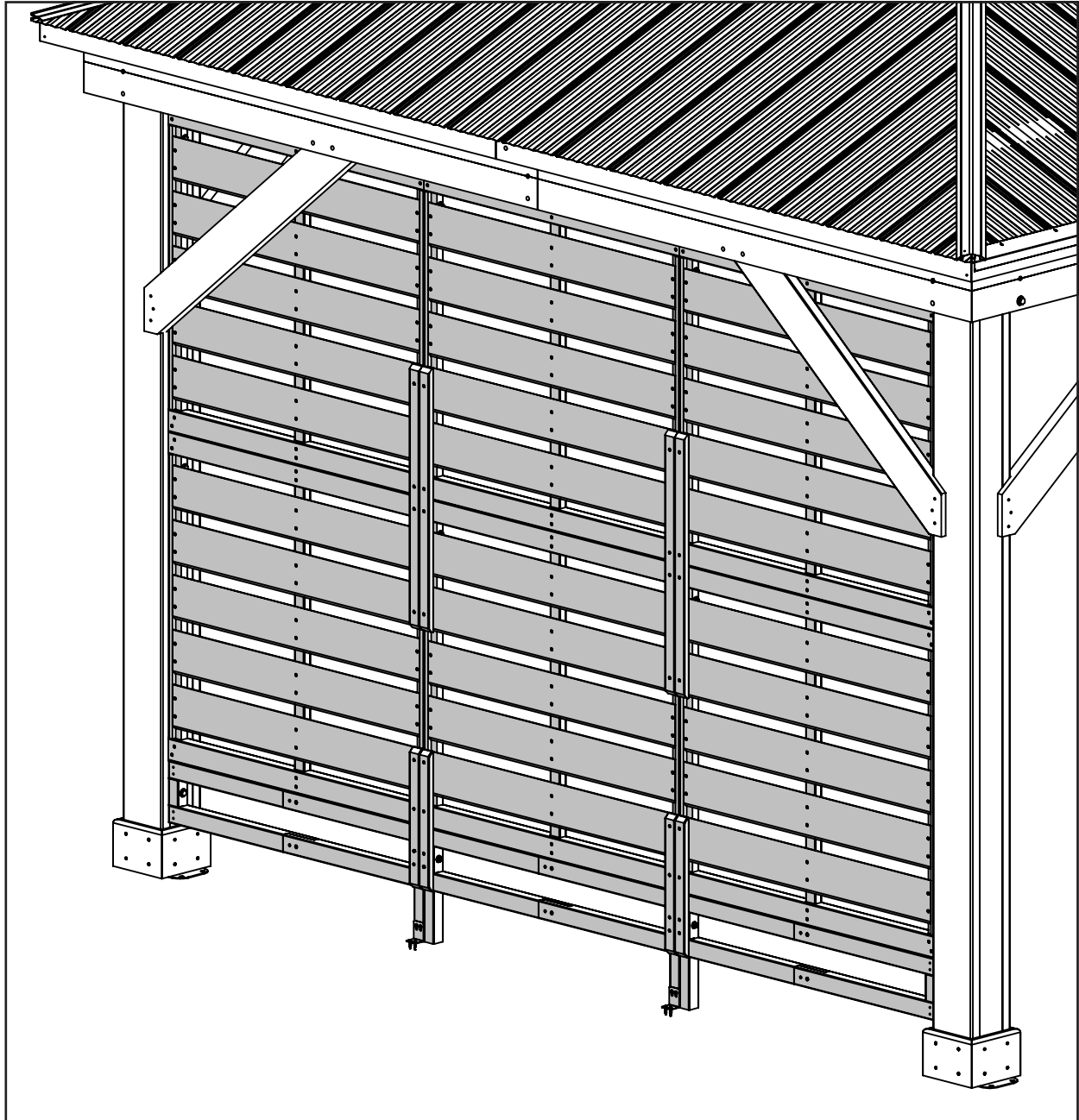

2

Complete this step twice
Complete este paso dos veces
Répétez cette étape deux fois

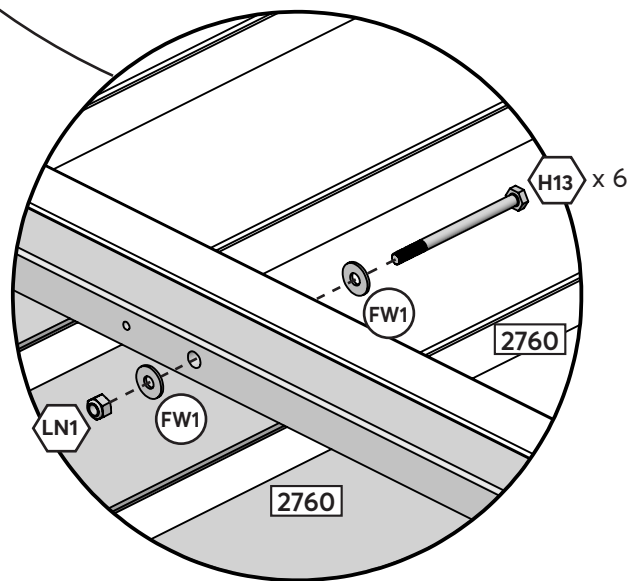
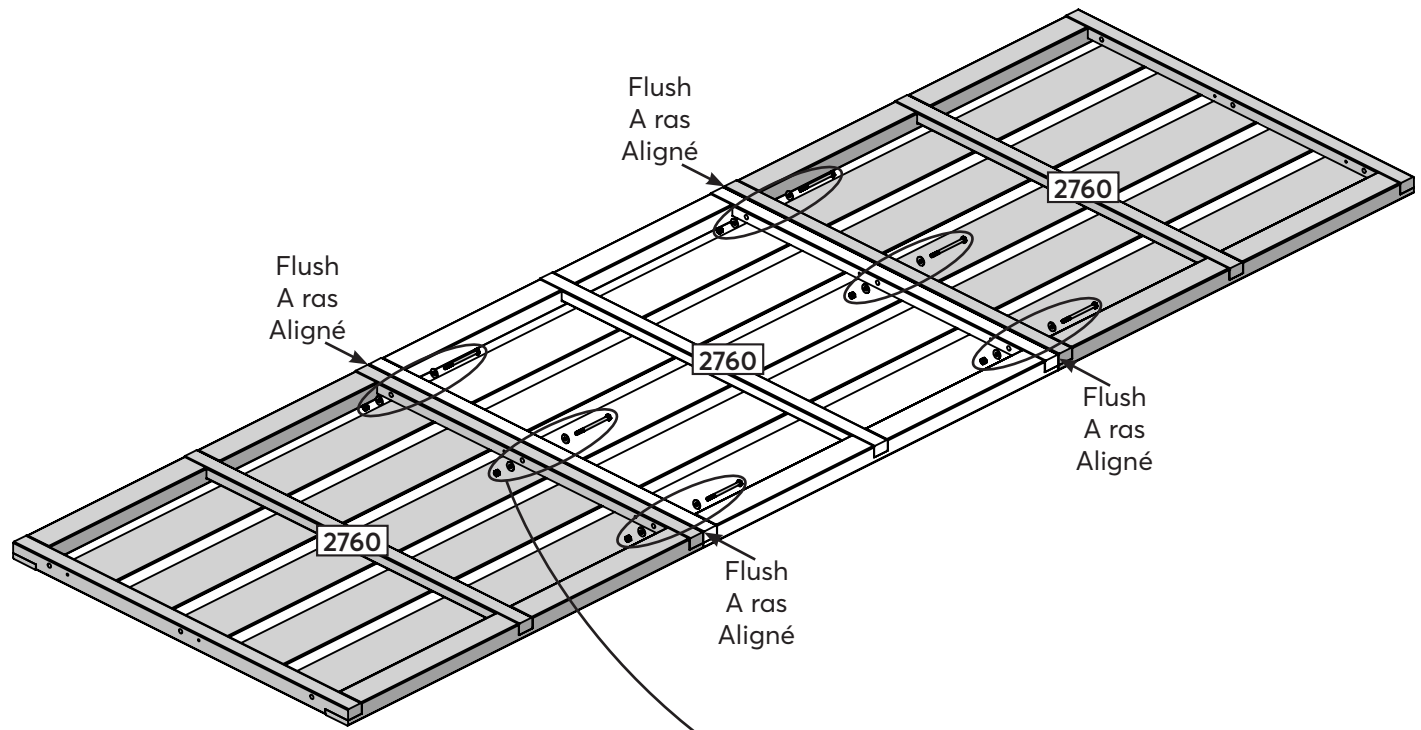

Wood / Madera / Bois
6 x 2760

Hardware / Herrajes / Quincaillerie
12 x H13 (FW1 x 2, LN1)

3

Complete this step twice
Complete este paso dos veces
Répétez cette étape deux fois

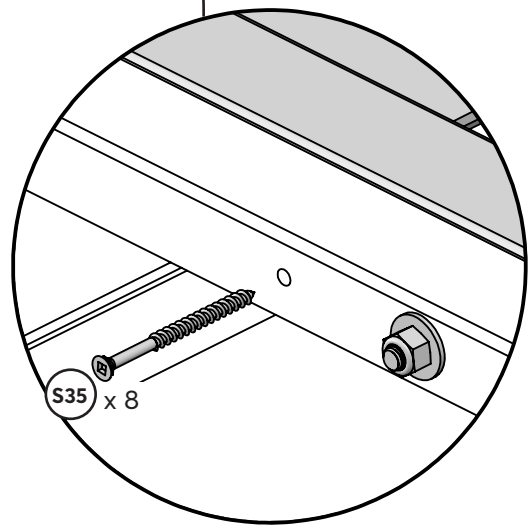
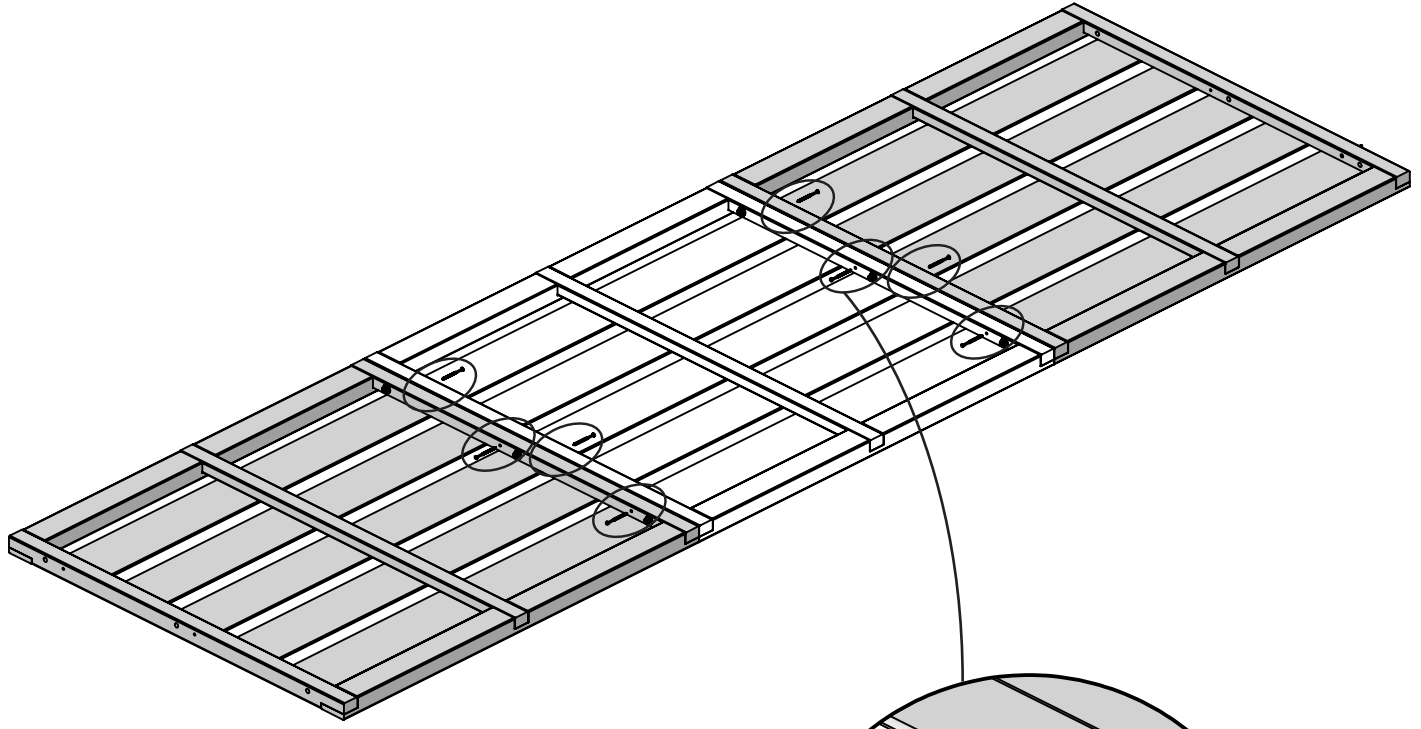

S35 x 8

Hardware / Herrajes / Quincaillerie
16 x S35

4 For the 12 x 12 Gazebo ONLY!
¡Solo para el gazebo de 12 x 12!
Uniquement pour le gazebo 12 x 12 !

Complete this step twice
 Realice este paso dos veces
 Répétez cette étape deux fois

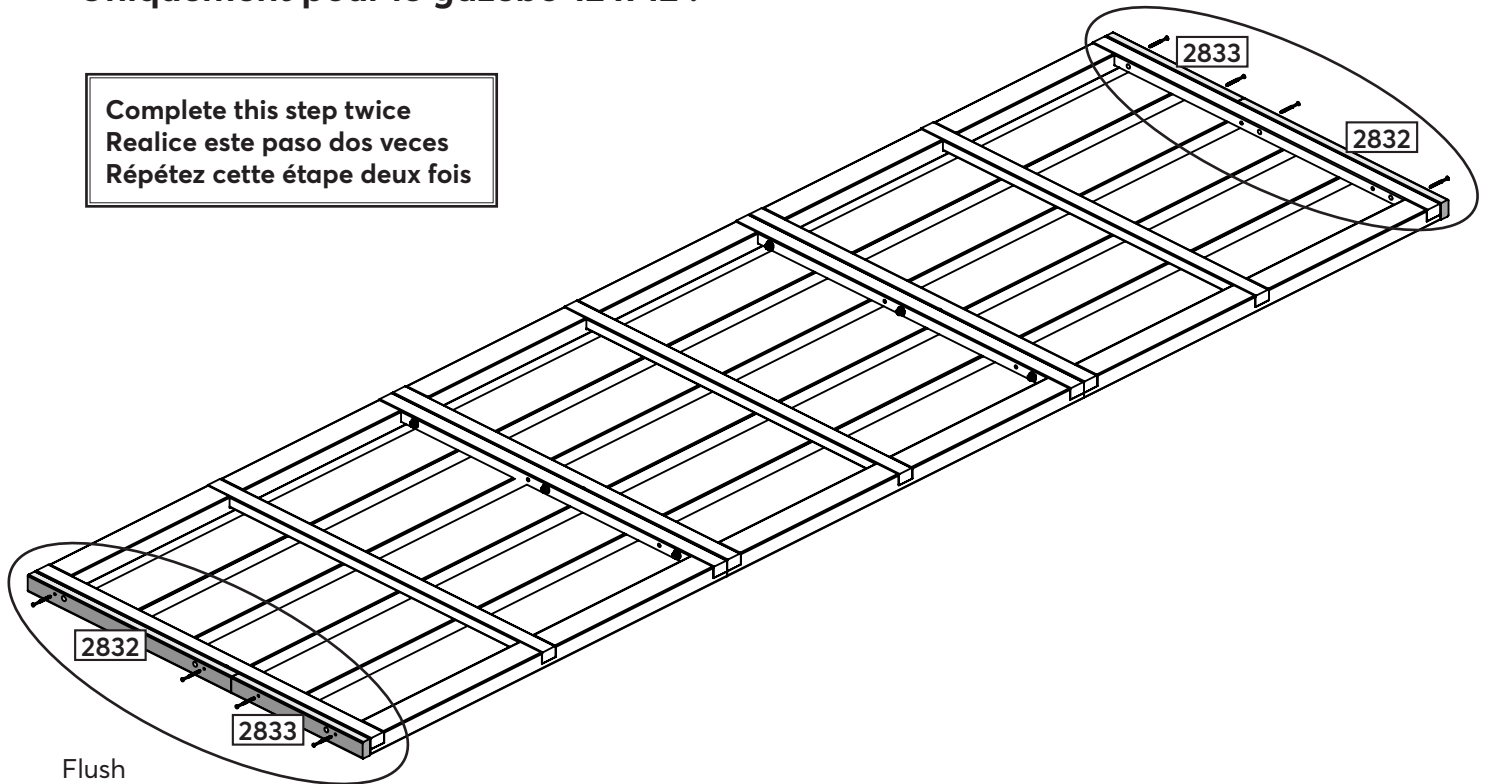

Flush
 A ras
 Aligné

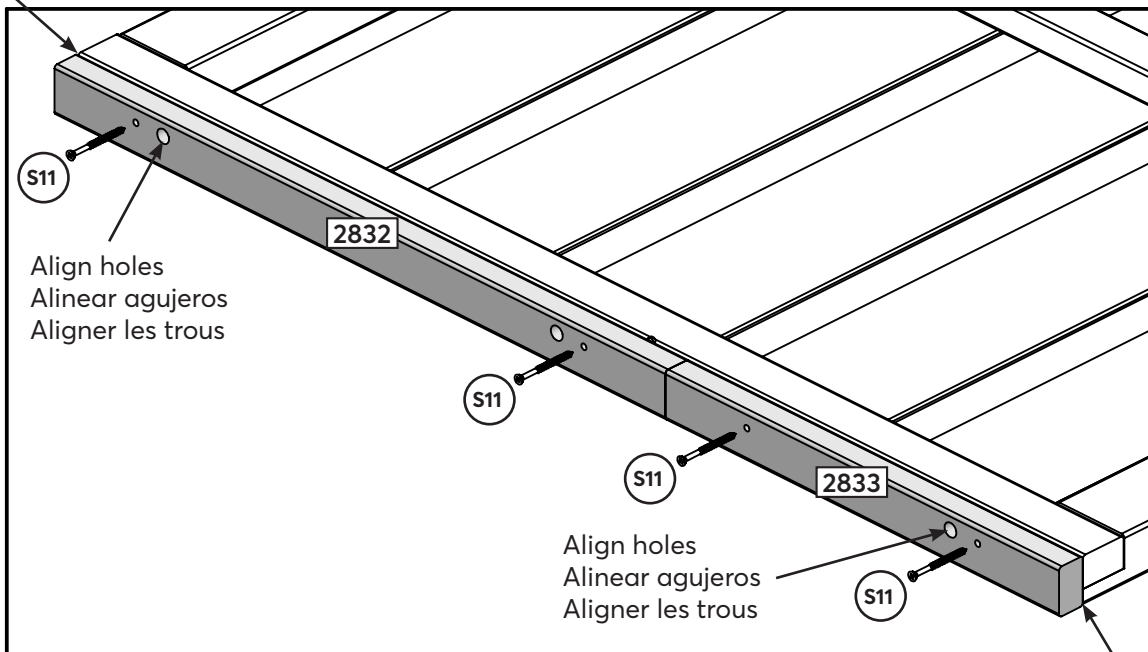

Flush
 A ras
 Aligné

Wood / Madera / Bois

4 x **2832**

4 x **2833**

Hardware / Herrajes / Quincaillerie

16 x **S11**

5

Complete this step three times
Complete este paso tres veces
Répétez cette étape trois fois

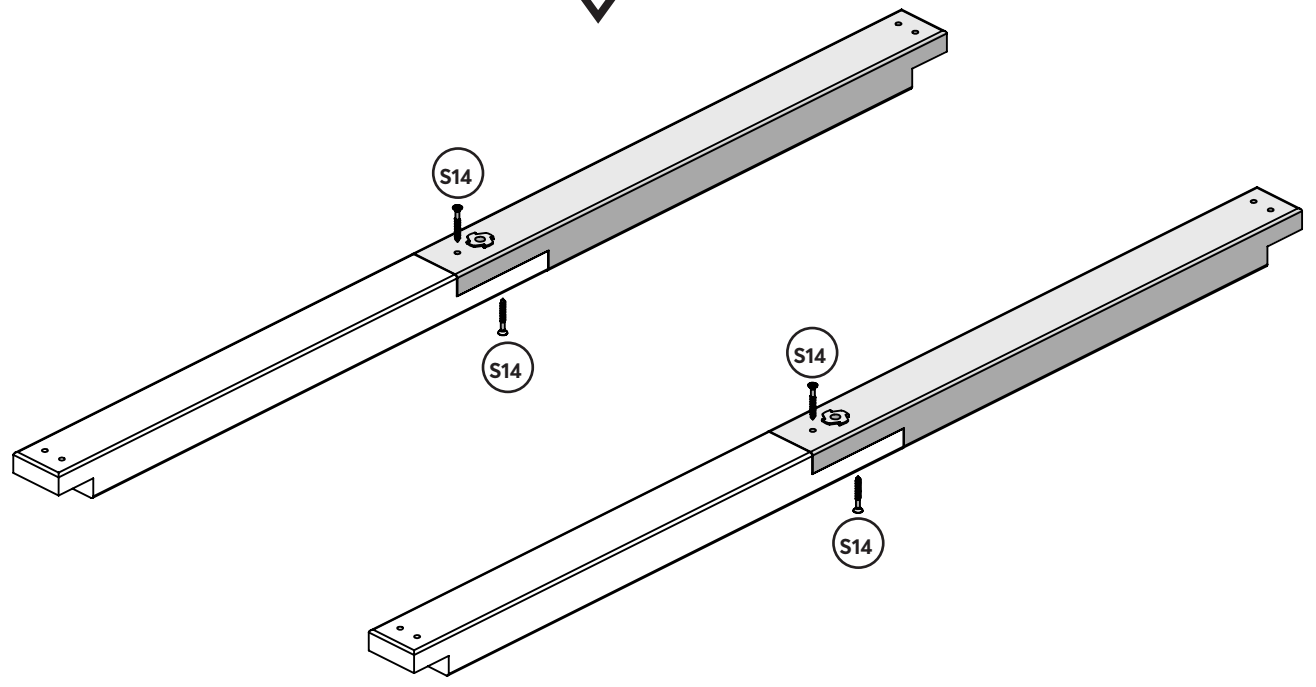
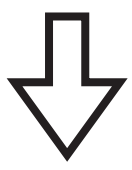
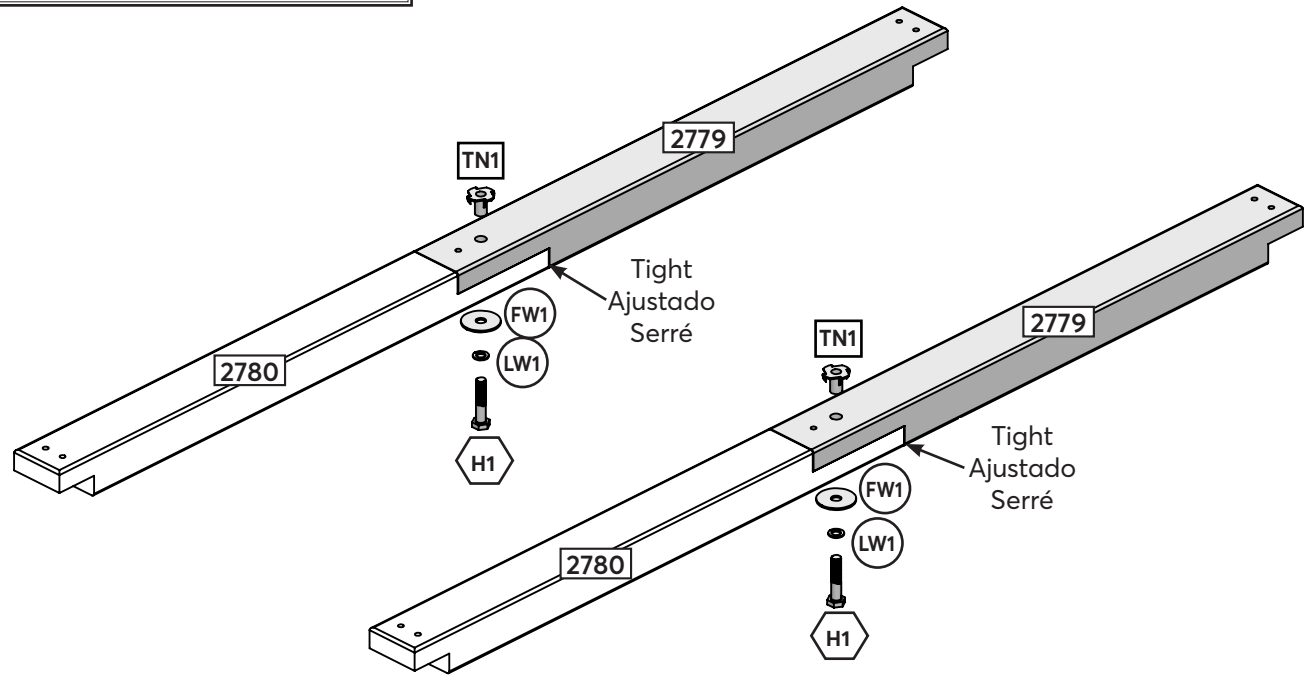

Wood / Madera / Bois

- 6 x 2779
- 6 x 2780

Hardware / Herrajes / Quincaillerie

- 6 x H1 (LW1, FW1, TN1)
- 12 x S14

6

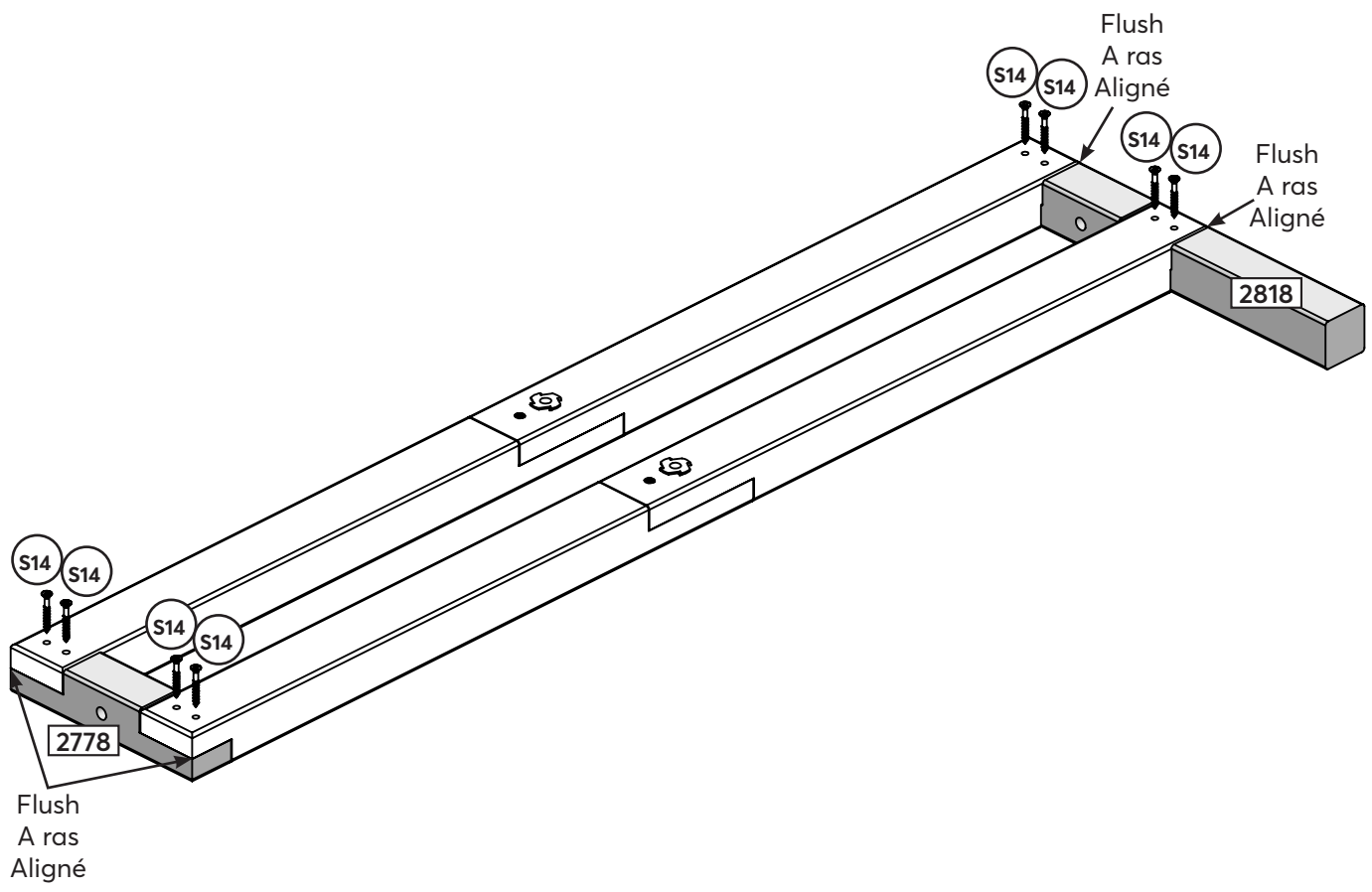

Wood / Madera / Bois

- 1 x 2778
- 1 x 2818

Hardware / Herrajes / Quincaillerie

- 8 x S14

7

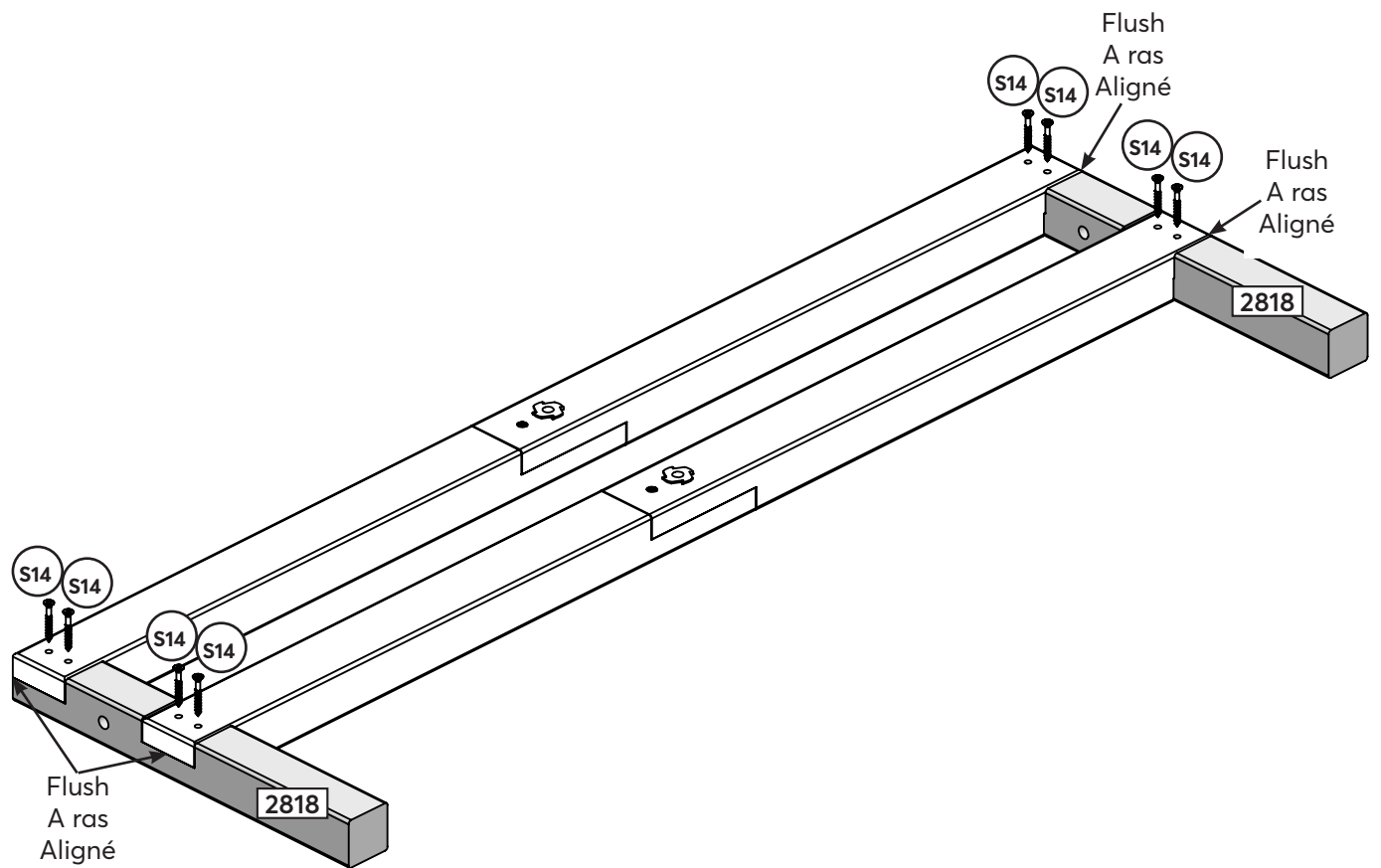

Wood / Madera / Bois
2 x 2818

Hardware / Herrajes / Quincaillerie
8 x S14

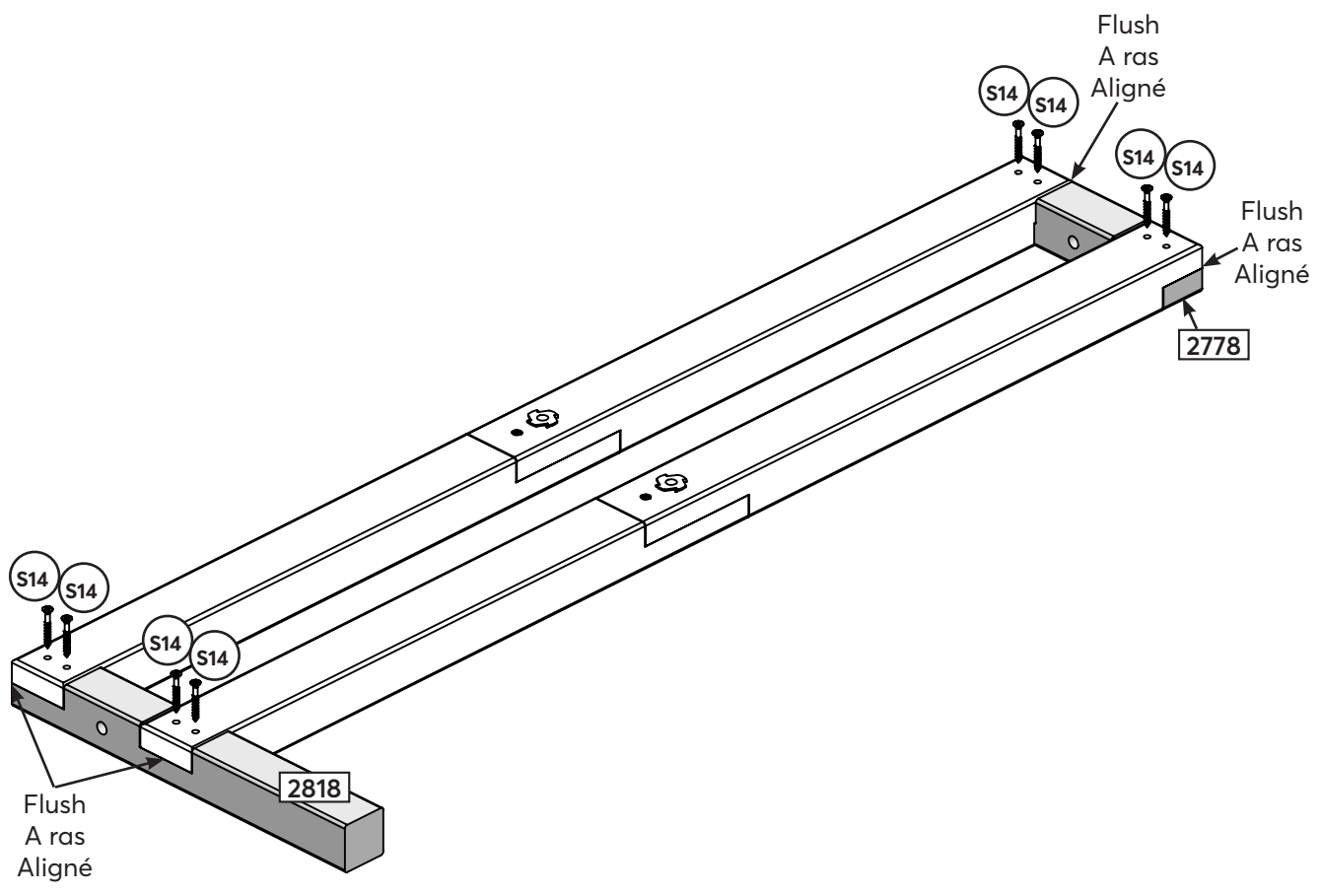

Wood / Madera / Bois

- 1 x 2778
- 1 x 2818

Hardware / Herrajes / Quincaillerie

- 8 x S14

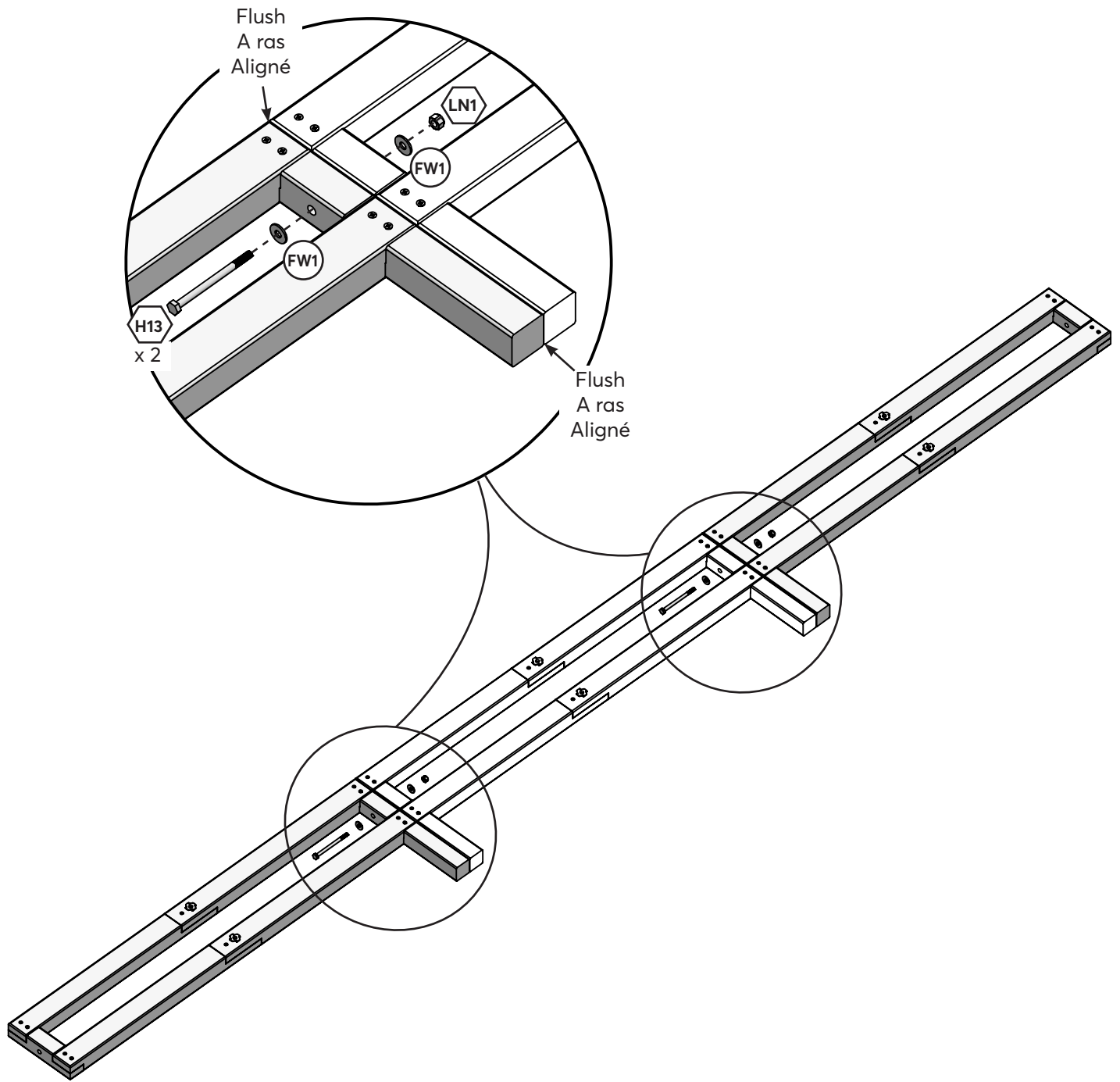

Hardware / Herrajes / Quincaillerie

2 x  (FW1 x 2, LN1)

10 For the 12 x 12 Gazebo ONLY!
¡Solo para el gazebo de 12 x 12!
Uniquement pour le gazebo 12 x 12 !

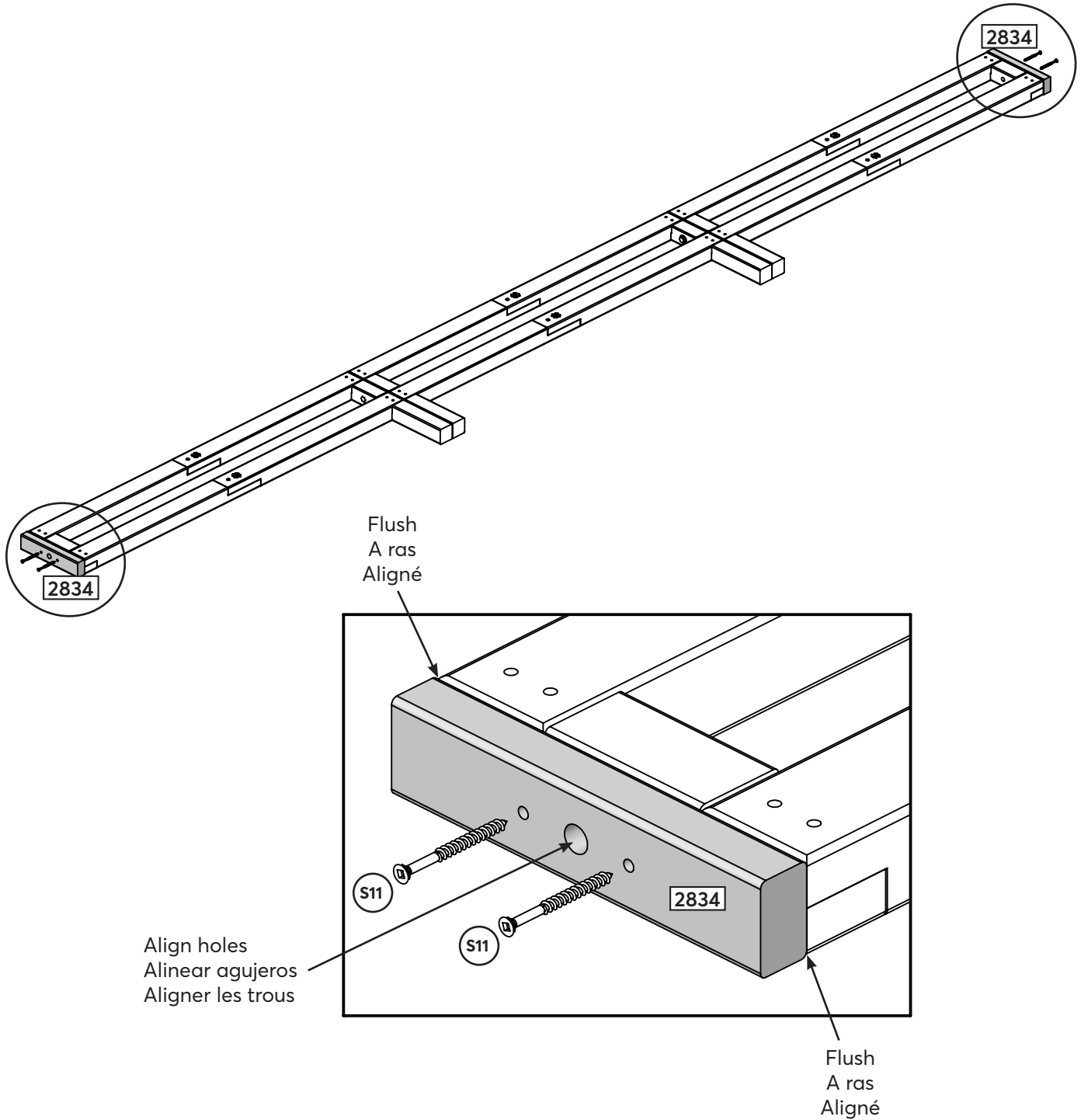

Wood / Madera / Bois

2 x **2834**

Hardware / Herrajes / Quincaillerie

4 x **S11**

11

Note: Pre-drill pilot holes using a 1/8" drill bit before installing LS16.
Nota: Taladre orificios guía usando una broca de 1/8" antes de instalar el LS16.
Remarque : Pré-percez des avant-trous avec une mèche de 1/8" avant d'installer le LS16.

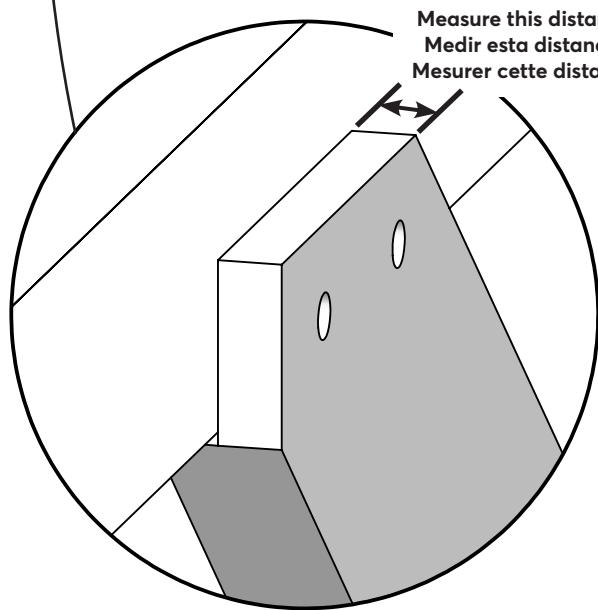
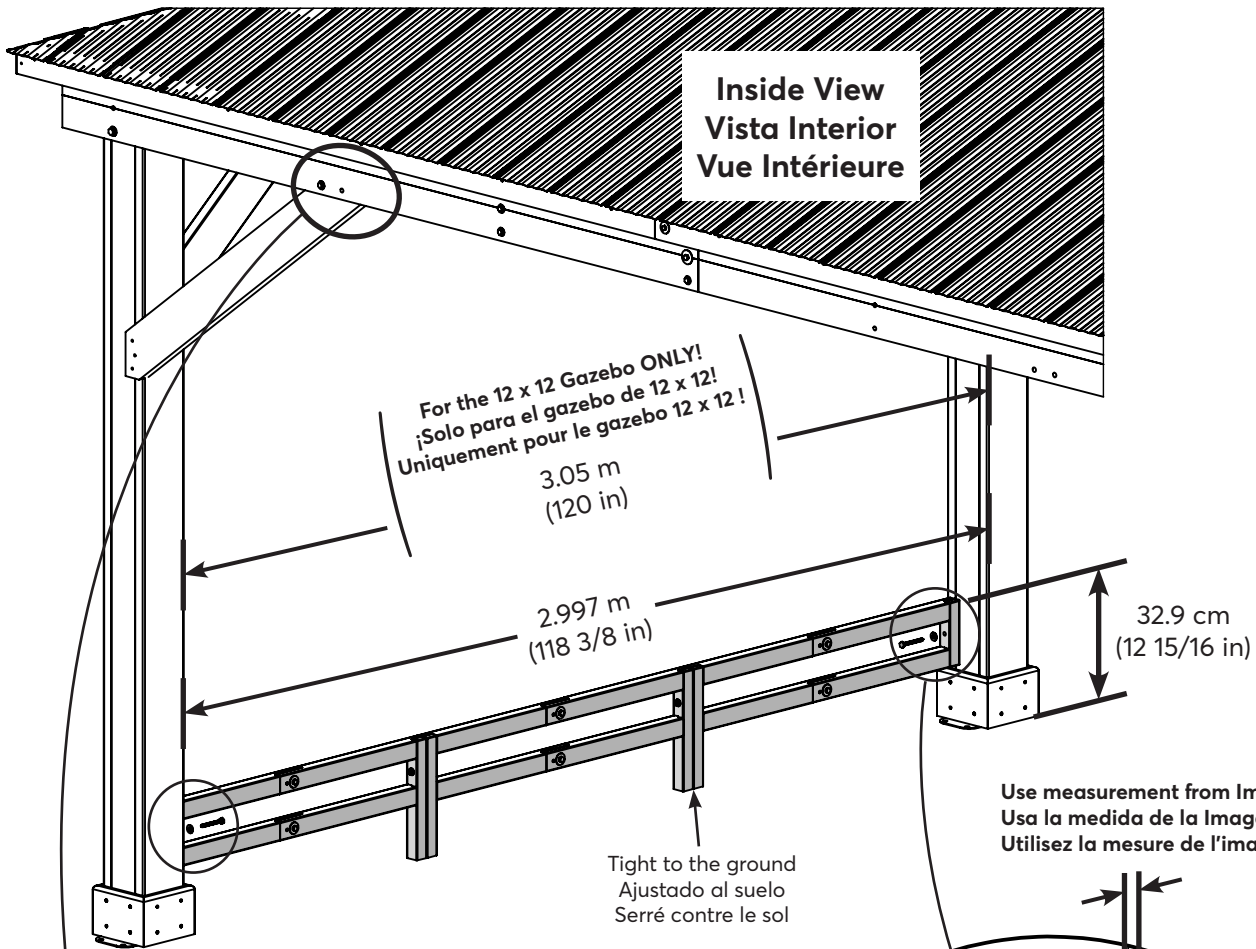
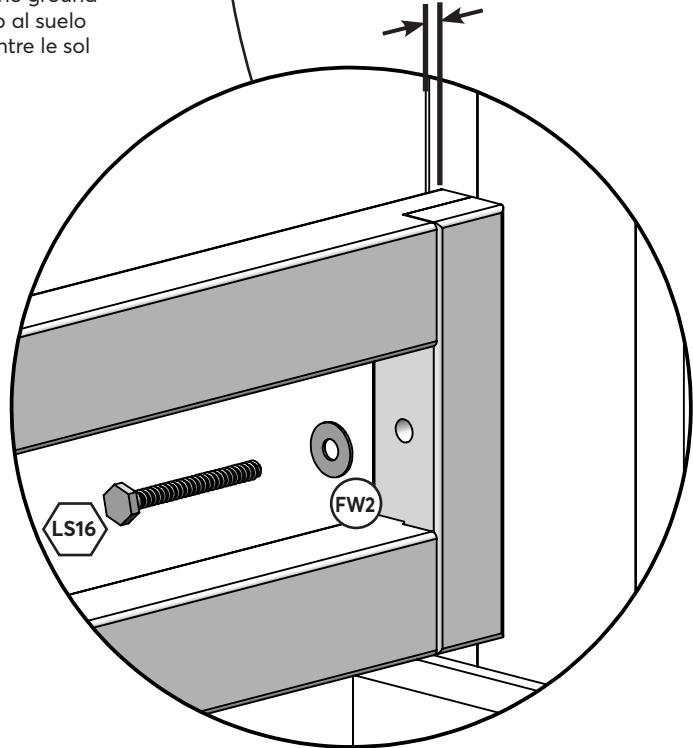



Image 1 / Imagen 1 / Image 1



Hardware / Herrajes / Quincaillerie

2 x  (FW2)

12

Inside View / Vista Interior / Vue Intérieure

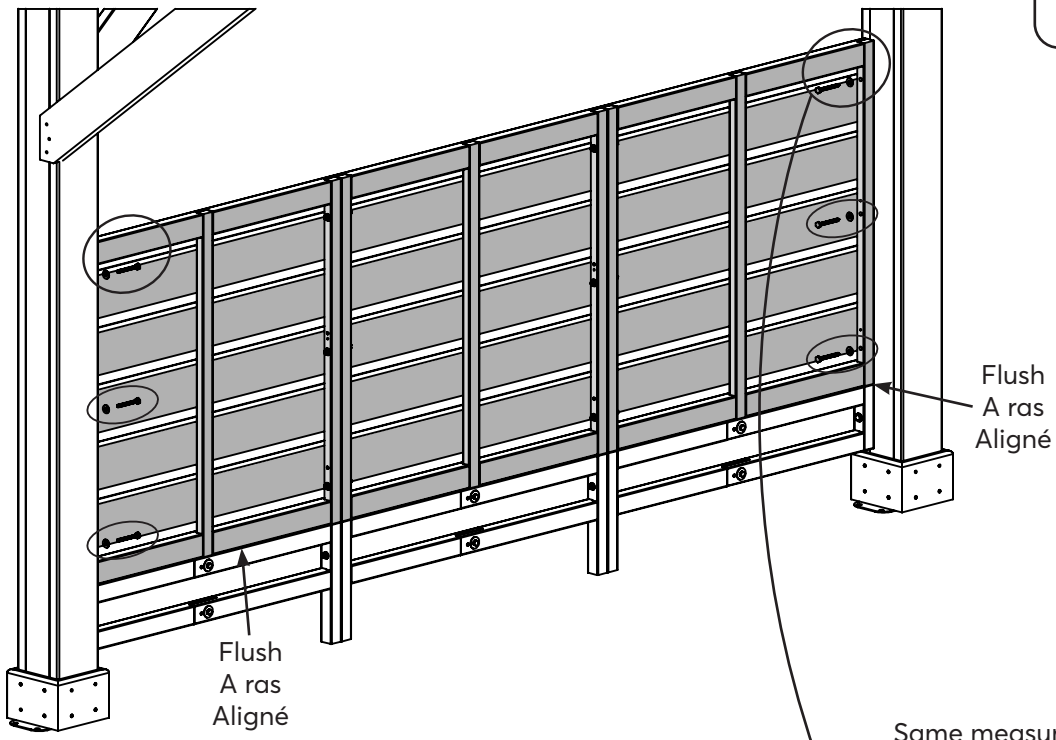

Same measurement as last step
 La misma medida que el último paso
 Mesure identique à la dernière étape

Note: Pre-drill pilot holes using a 1/8" drill bit before installing LS16.

Nota: Taladre orificios guía usando una broca de 1/8" antes de instalar el LS16.

Remarque : Pré-percez des avant-trous avec une mèche de 1/8" avant d'installer le LS16.

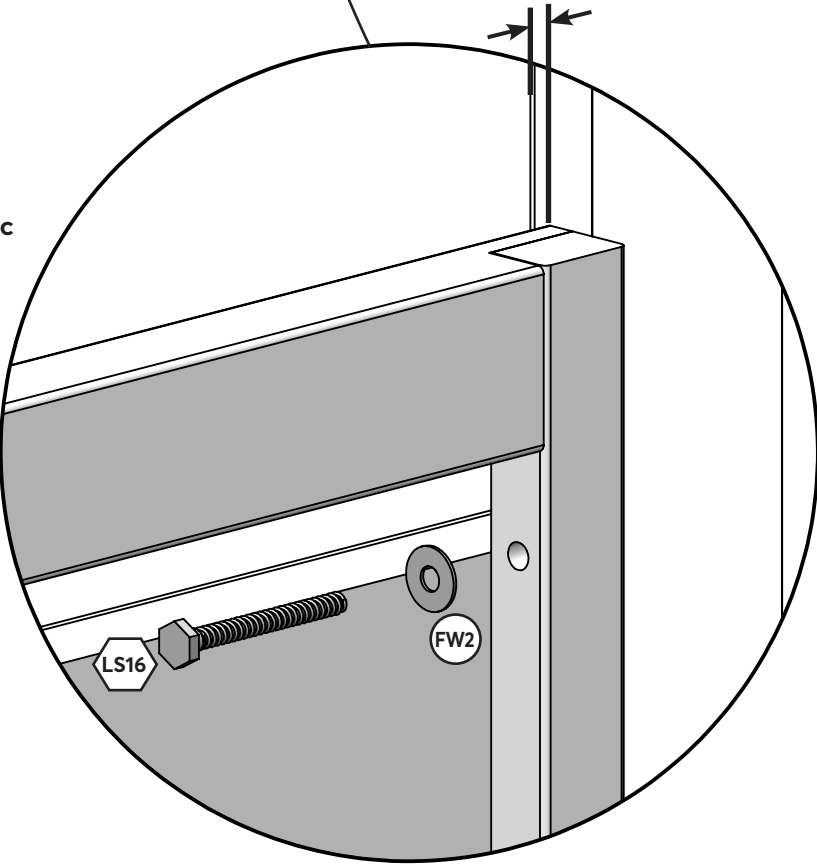

Hardware / Herrajes / Quincaillerie

6 x (FW2)

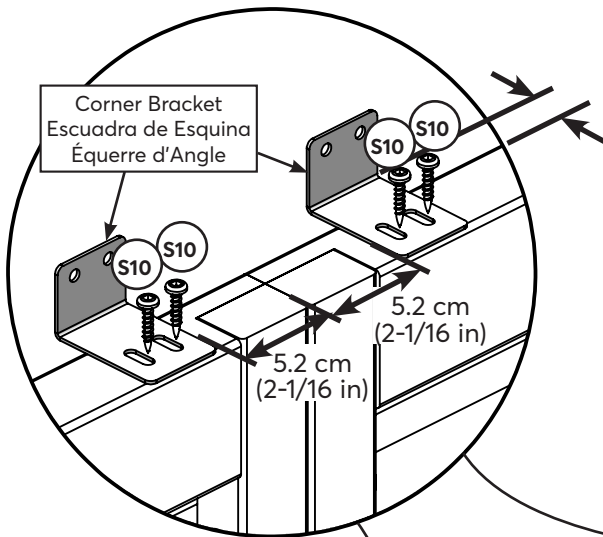

Use same measurement as previous step
 Usa la misma medida que en el paso anterior
 Utilisez la même mesure que lors de l'étape précédente

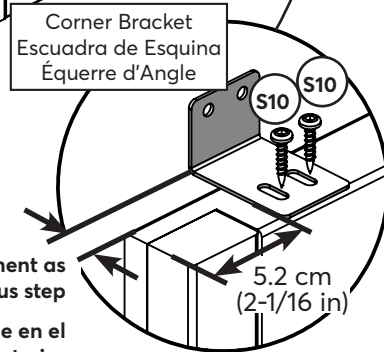
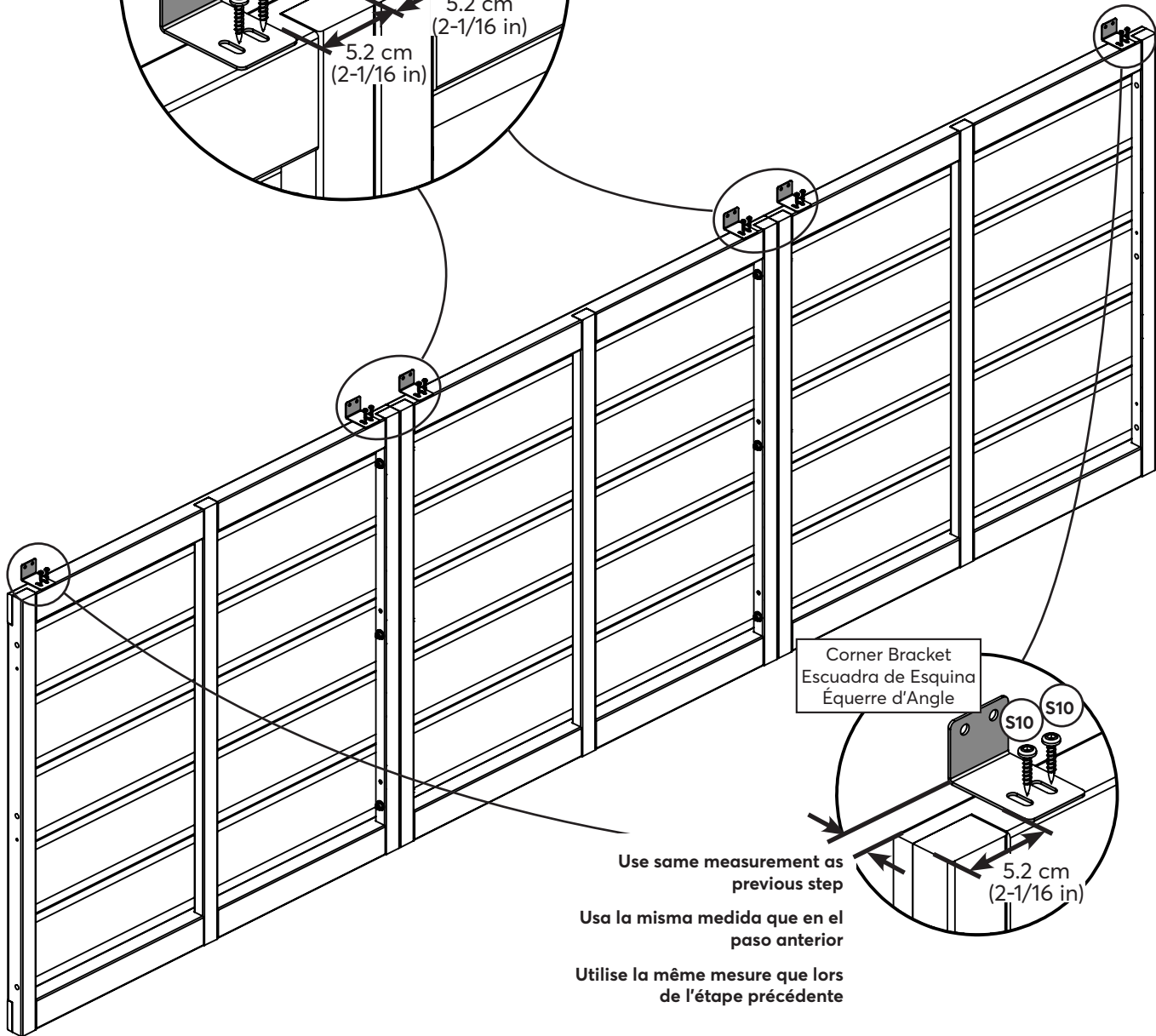

Use same measurement as previous step
 Usa la misma medida que en el paso anterior
 Utilisez la même mesure que lors de l'étape précédente

Hardware / Herrajes / Quincaillerie
 12 x S10

Components / Componentes / Composants
 6 x Corner Bracket
 6 x Escuadra de Esquina
 6 x Équerre d'Angle

14

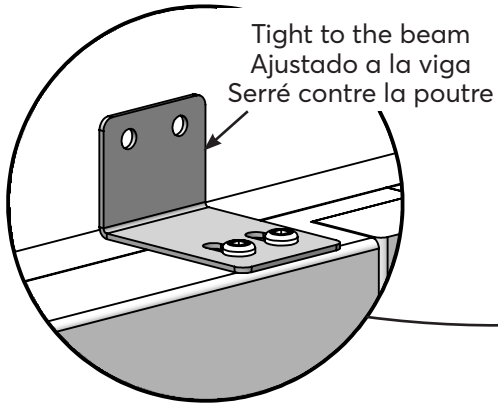

Inside View / Vista Interior / Vue Intérieure

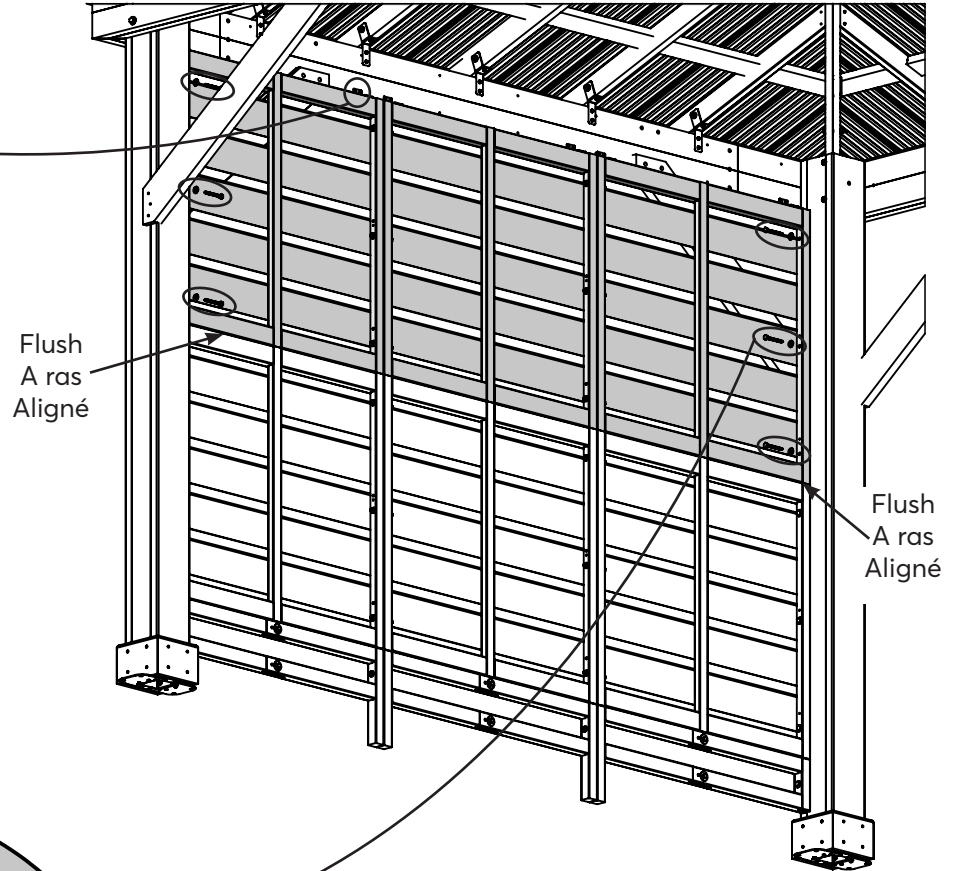

Tight to the Gusset
Ajustado al refuerzo
Serré contre le gousset

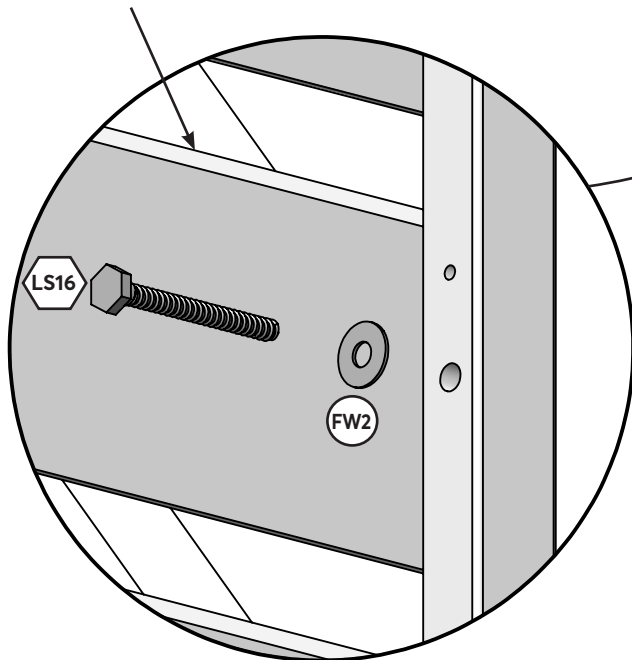

Note: Pre-drill pilot holes using a 1/8" drill bit before installing LS16.

Nota: Taladre orificios guía usando una broca de 1/8" antes de instalar el LS16.

Remarque : Pré-percez des avant-trous avec une mèche de 1/8" avant d'installer le LS16.

Hardware / Herrajes / Quincaillerie

6 x  (FW2)



Inside View / Vista Interior / Vue Intérieure

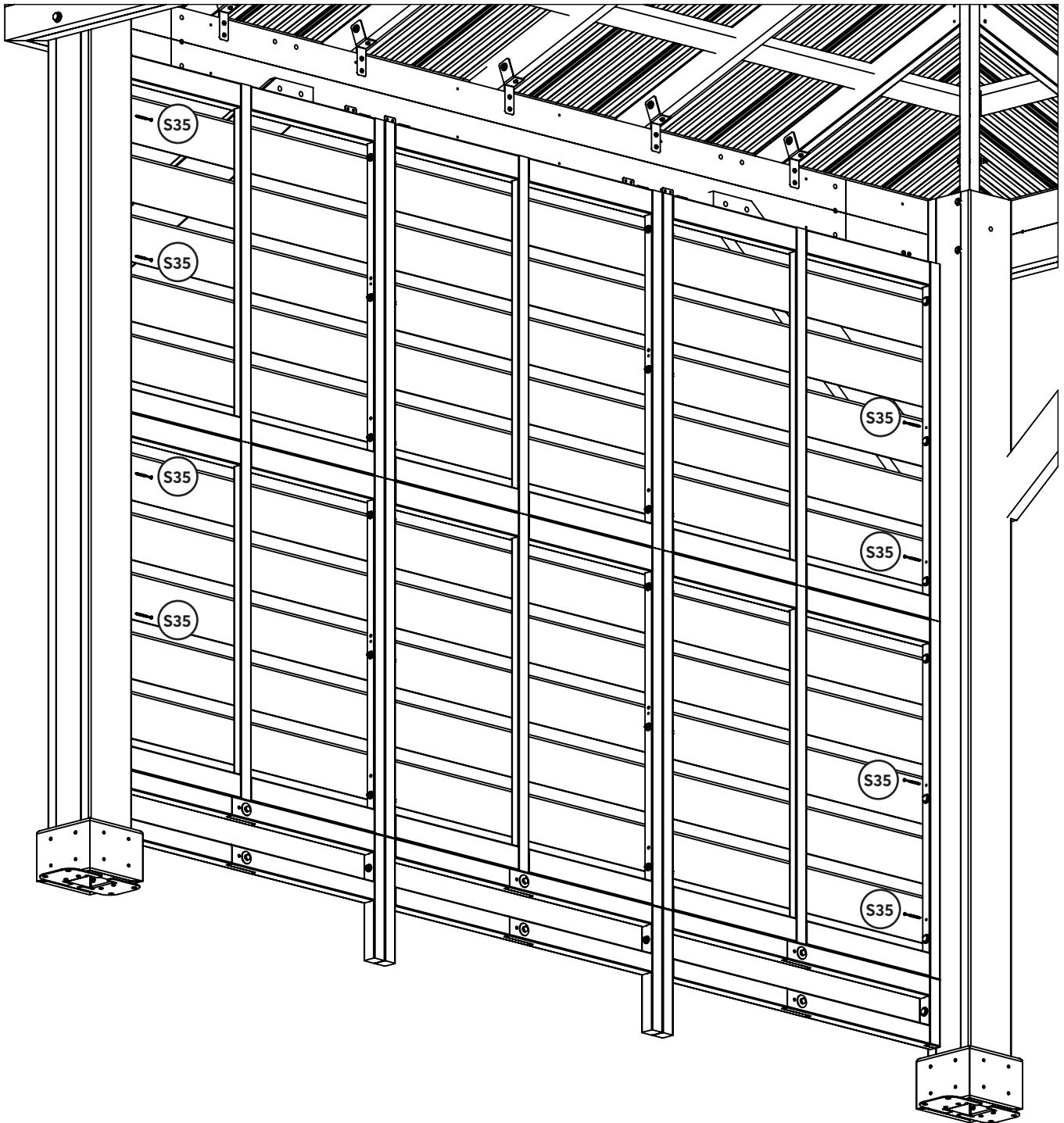

Hardware / Herrajes / Quincaillerie

8 x 

16

Attach panels to Gussets.

Note! There are no pilot holes for these screws.

Fija los paneles a los refuerzos.

¡Nota! No hay orificios guía para estos tornillos.

Fixe les panneaux aux goussets.

Note ! Il n'y a pas de trous de guidage pour ces vis.



Inside View / Vista Interior / Vue Intérieure

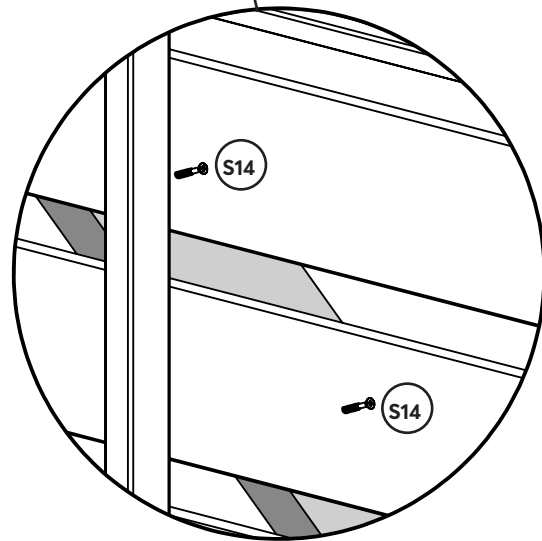
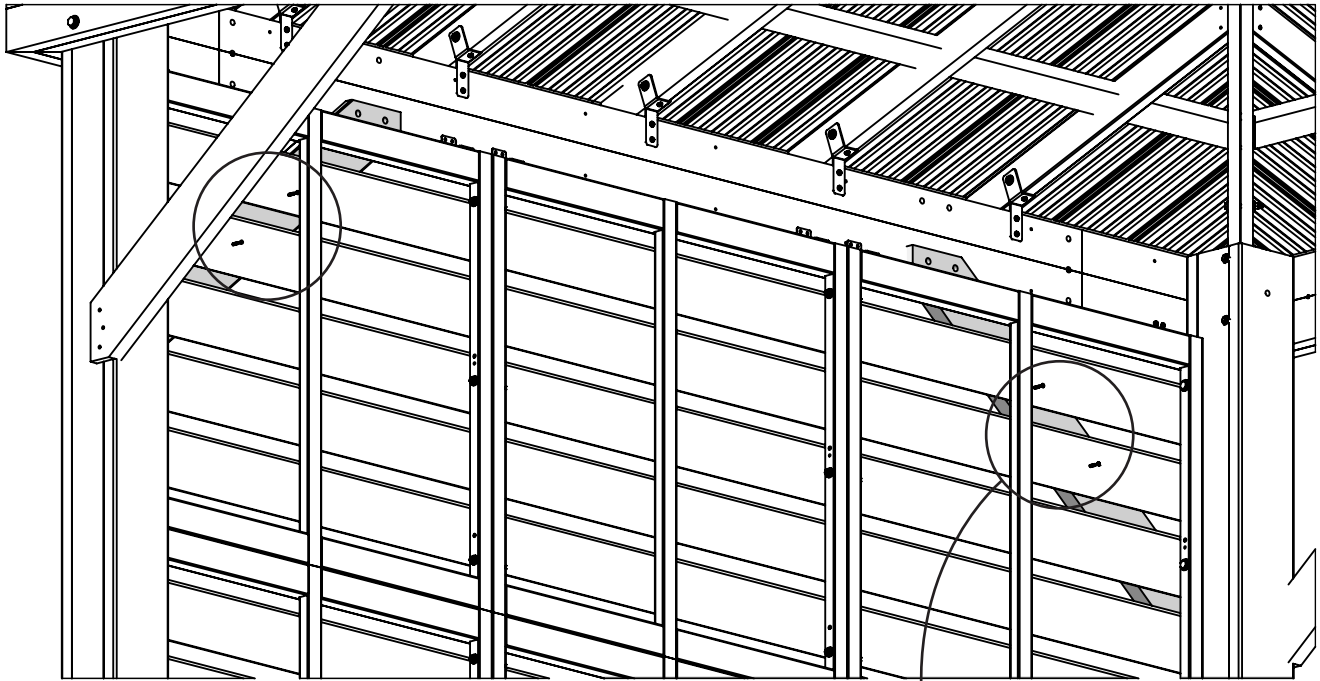

Hardware / Herrajes / Quincaillerie

4 x 

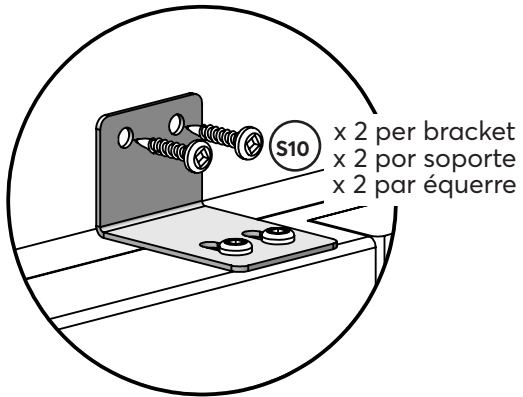

Inside View / Vista Interior / Vue Intérieure

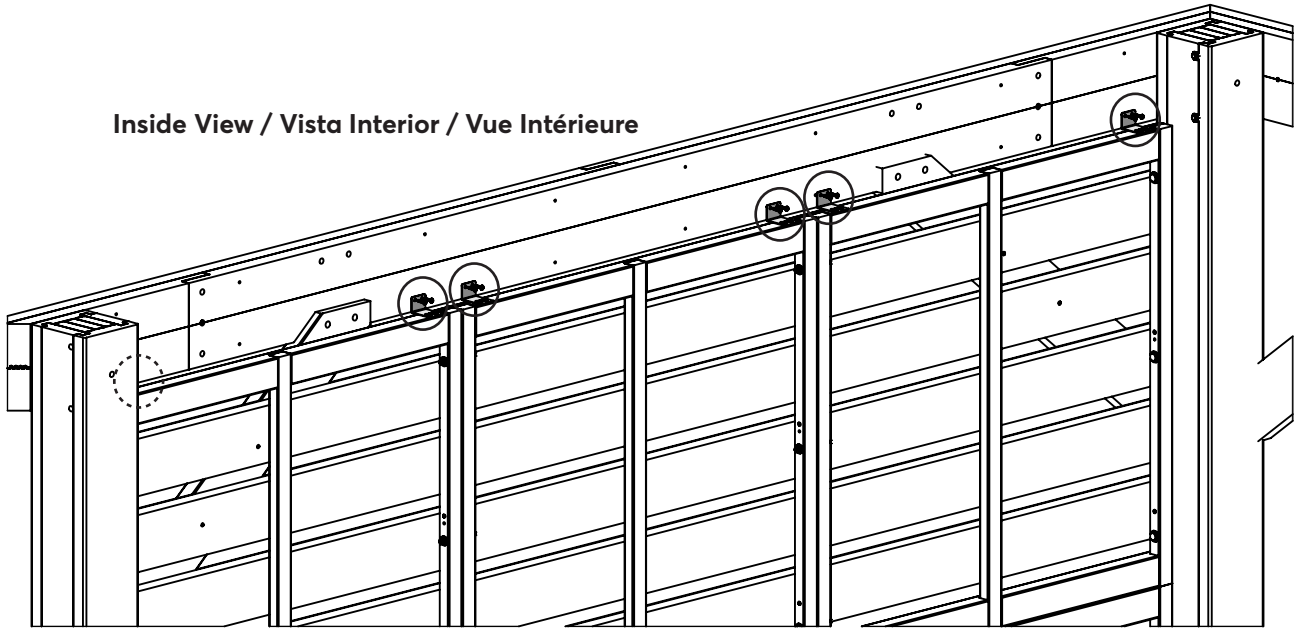

Hardware / Herrajes / Quincaillerie

12 x S10

Outside View / Vista Exterior / Vue Extérieure

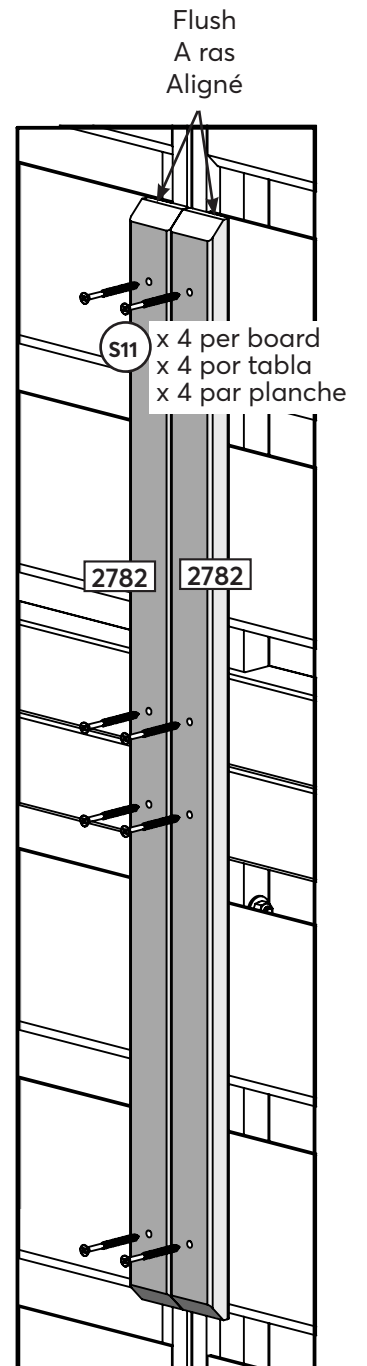
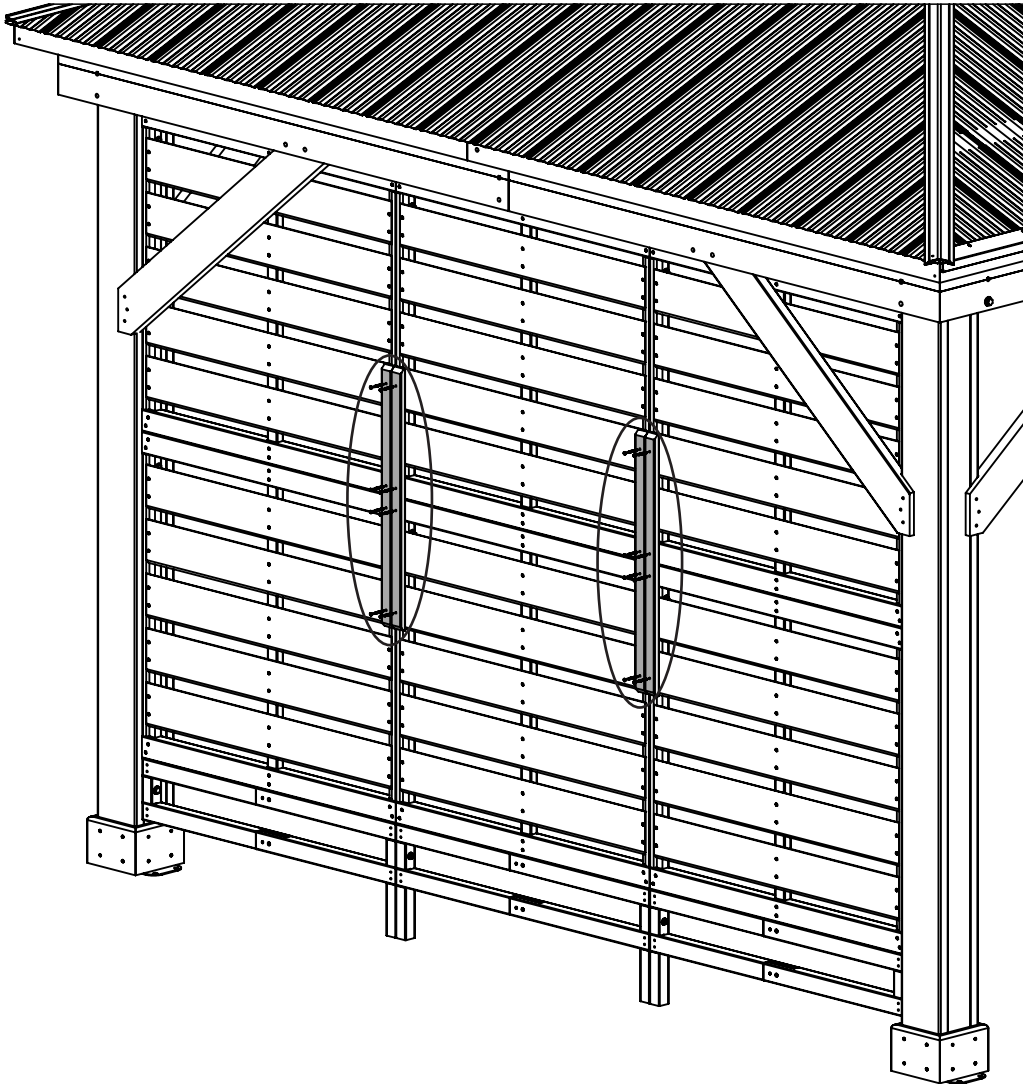

Wood / Madera / Bois
4 x 2782

Hardware / Herrajes / Quincaillerie
16 x S11

Outside View / Vista Exterior / Vue Extérieure

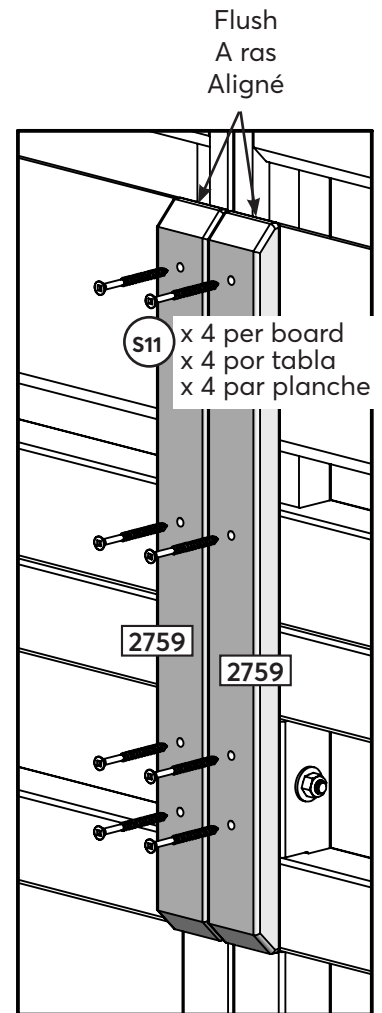
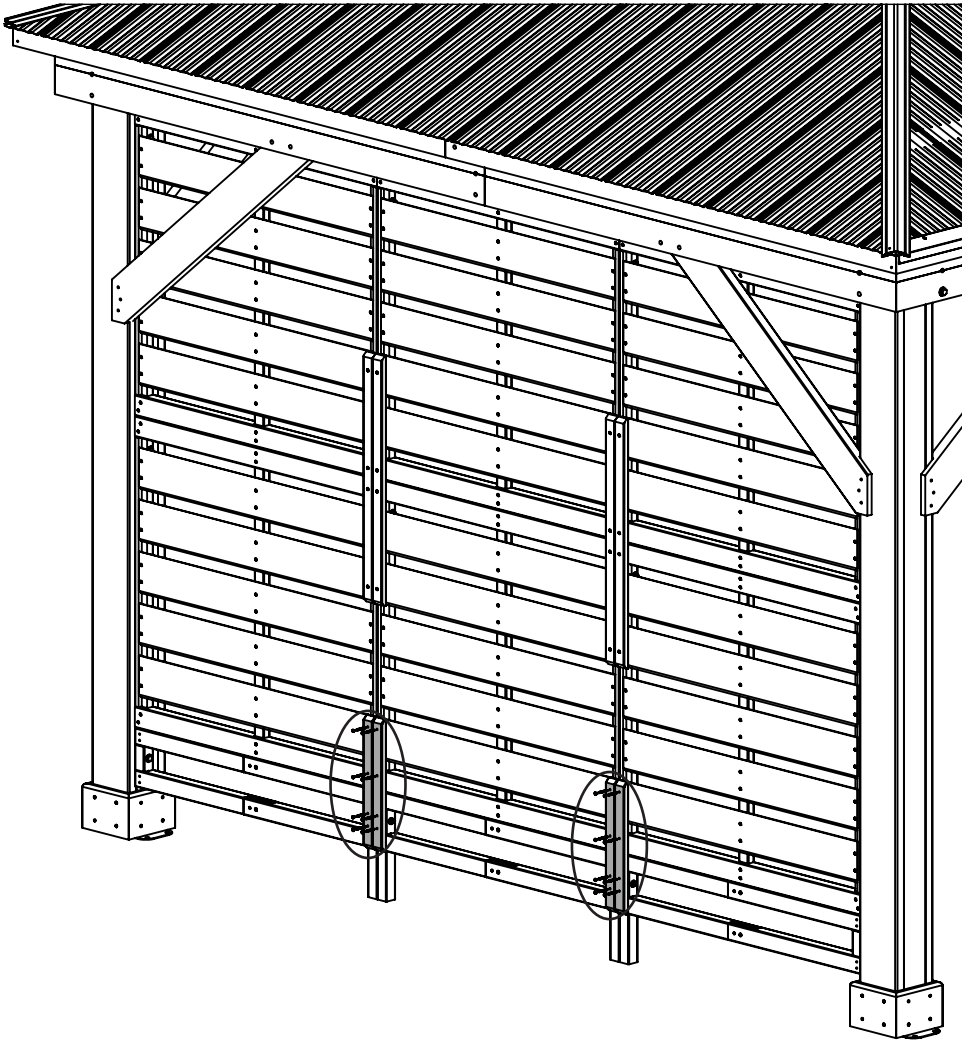

Wood / Madera / Bois
4 x 2759

Hardware / Herrajes / Quincaillerie
16 x S11

20

Fasten Corner Brackets to ground surface using appropriate hardware for surface material.
Note: Anchoring hardware is not included.

Fije los Soportes de Esquina a la superficie del piso usando los accesorios adecuados para el material del piso.
Nota: Los tornillos de anclaje no vienen incluidos.

Fixez les équerres de coin à la surface du sol à l'aide de la quincaillerie appropriée au matériau de surface.
Note: La quincaillerie d'ancrage n'est pas incluse.

Outside View
Vista Exterior
Vue Extérieure

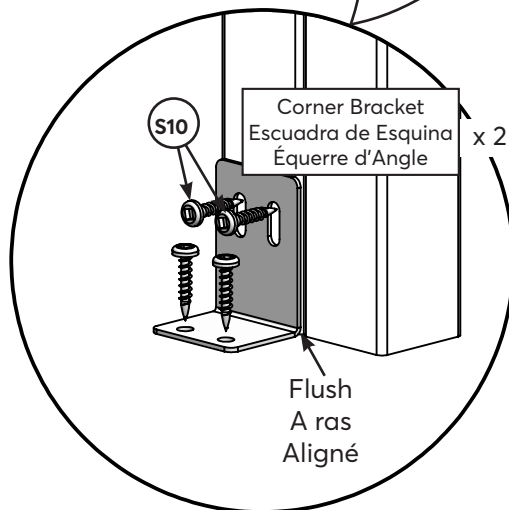
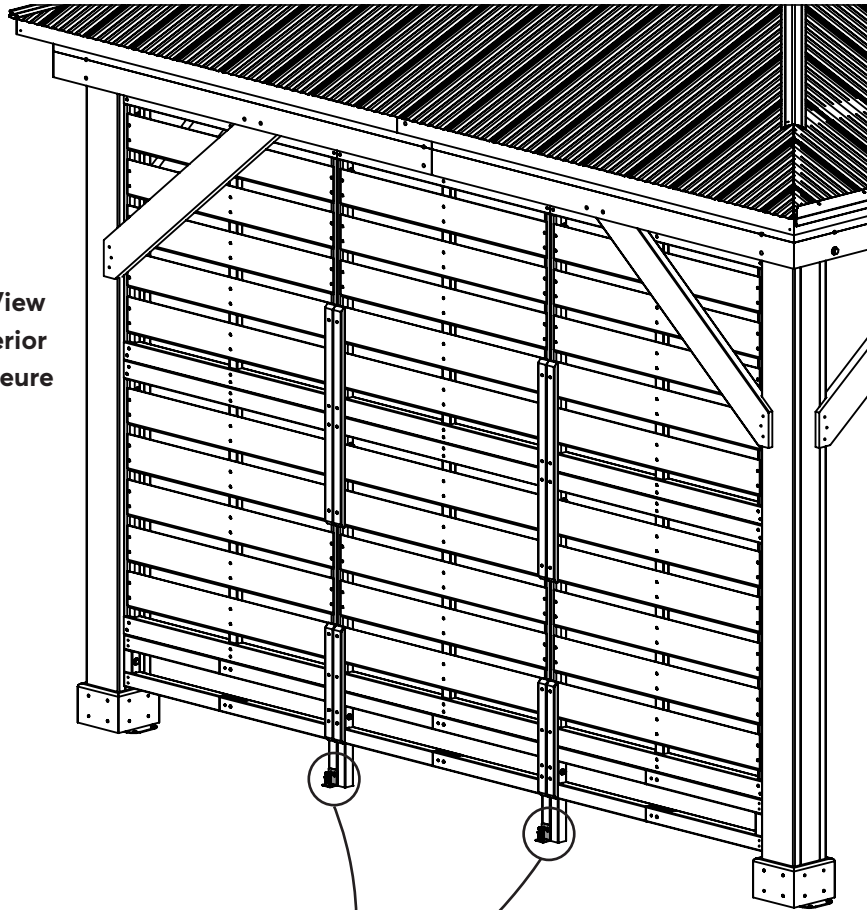

Note: Anchoring Hardware not included
Nota: Los tornillos de anclaje no vienen incluidos
Note: Quincaillerie d'ancrage non incluse

Hardware / Herrajes / Quincaillerie
4 x S10

Components / Componentes / Composants
2 x Corner Bracket
2 x Escuadra de Esquina
2 x Équerre d'Angle

CONFIGURATION B - HALF PRIVACY ON TOP
(Page 30 - Page 39)

CONFIGURACIÓN B - MEDIA PRIVACIDAD EN LA PARTE SUPERIOR
(Página 30 - Página 39)

CONFIGURATION B - DEMI-CONFIDENTIALITÉ SUR LE HAUT
(Page 30 - Page 39)

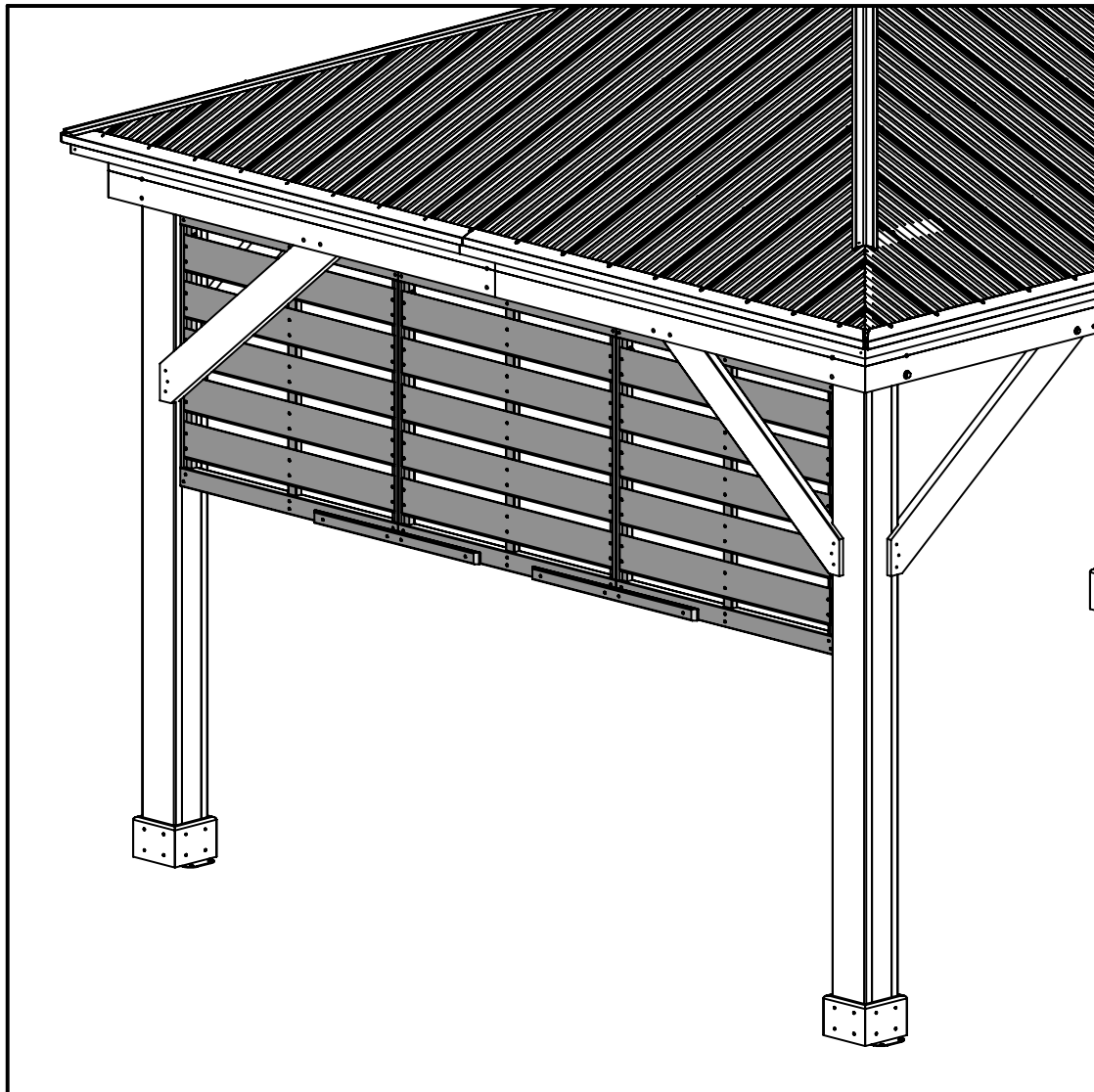

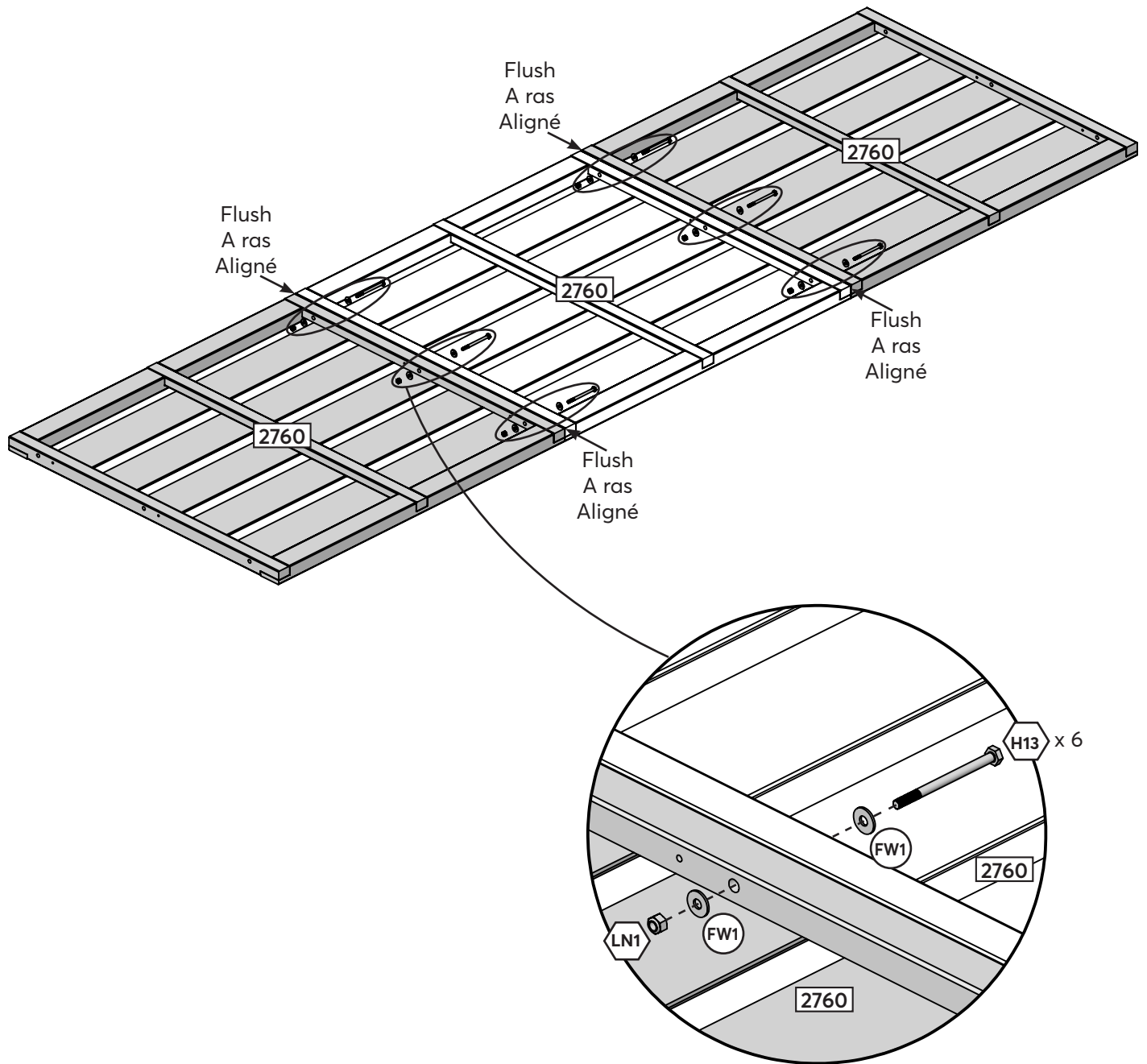

Wood / Madera / Bois
3 x 2760

Hardware / Herrajes / Quincaillerie
6 x H13 (FW1 x 2, LN1)

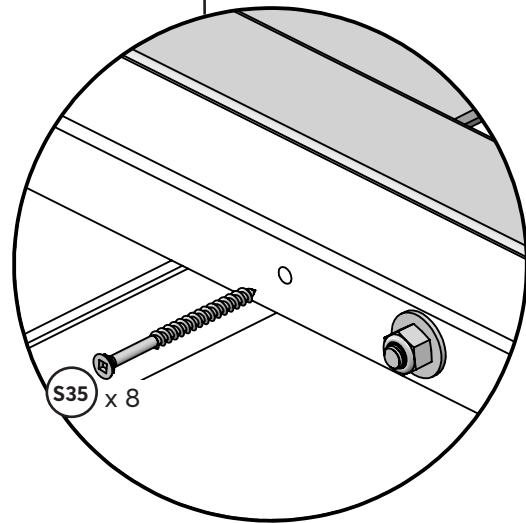
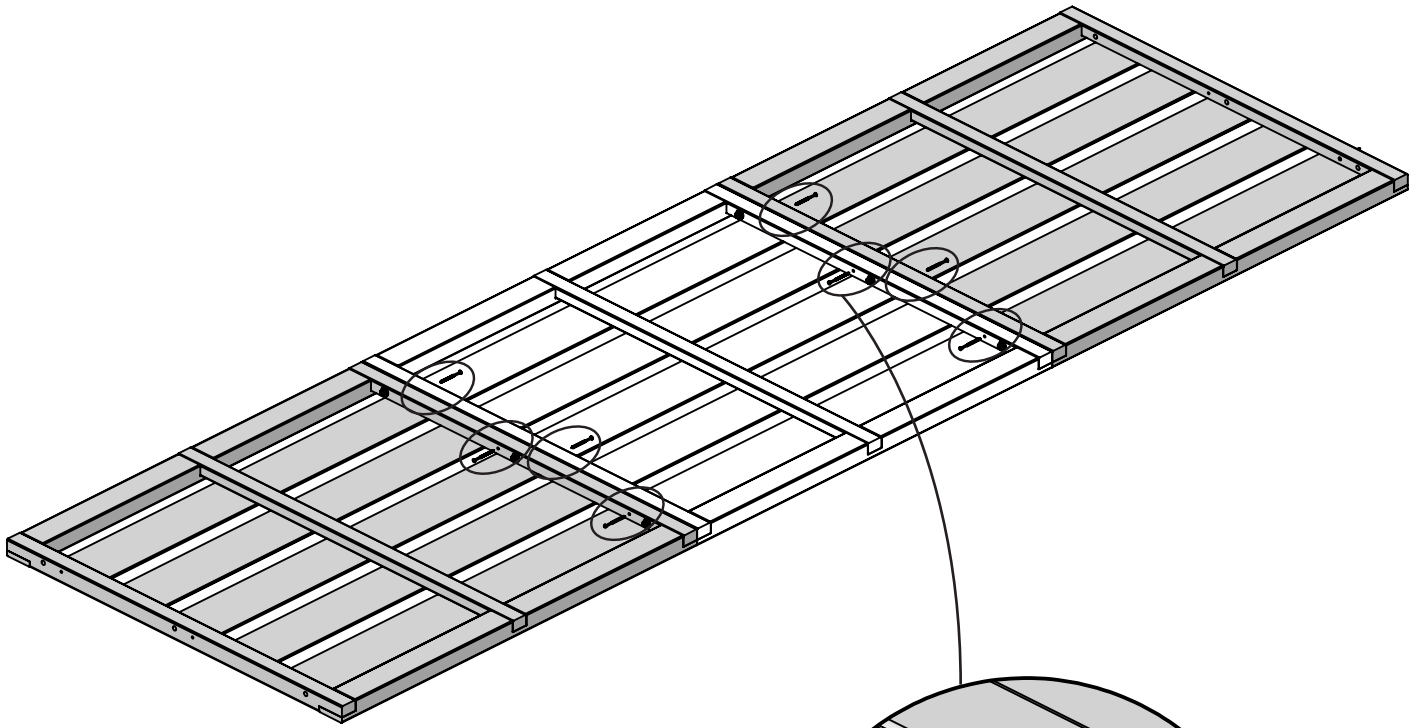

Hardware / Herrajes / Quincaillerie

8 x 

23 For the 12 x 12 Gazebo ONLY!
¡Solo para el gazebo de 12 x 12!
Uniquement pour le gazebo 12 x 12 !

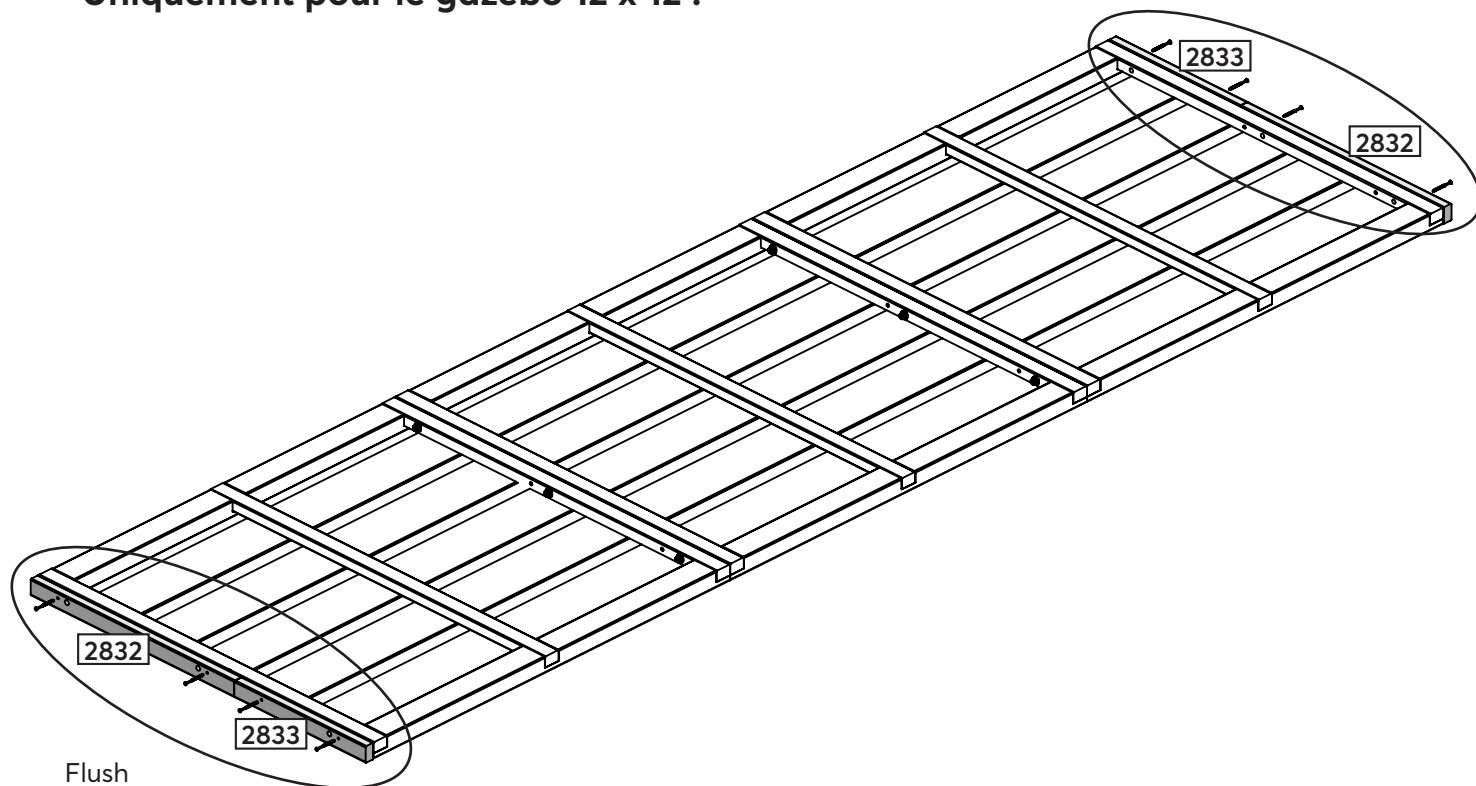

Flush
A ras
Aligné

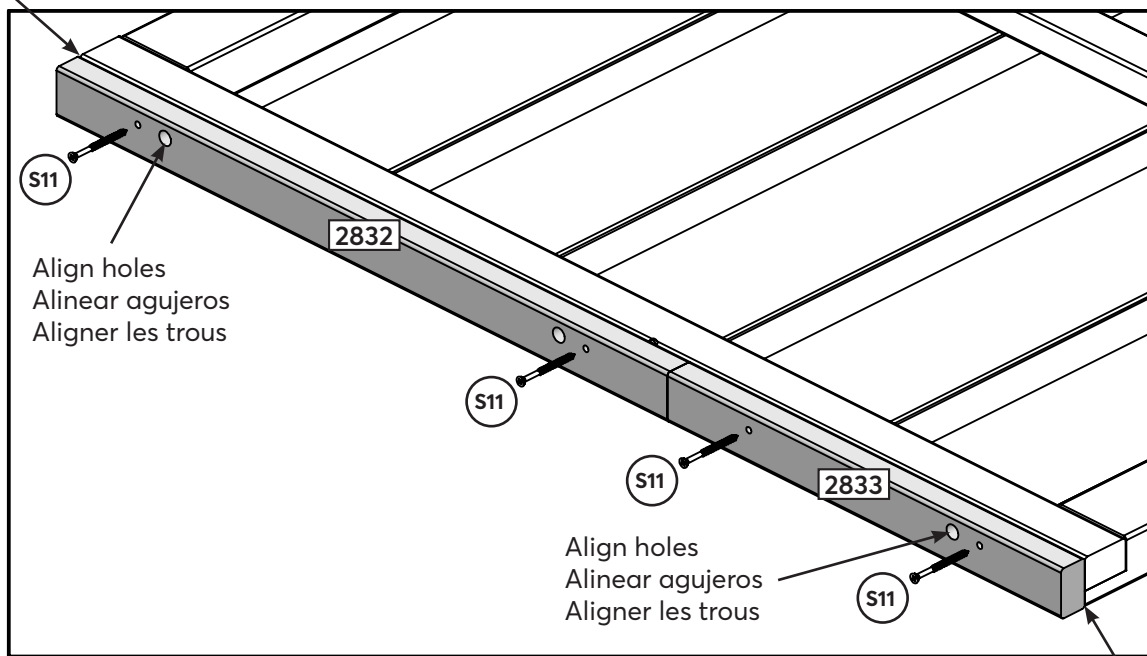

Flush
A ras
Aligné

Wood / Madera / Bois

2 x **2832**

2 x **2833**

Hardware / Herrajes / Quincaillerie

8 x **S11**



Measure this distance
Medir esta distancia
Mesurer cette distance

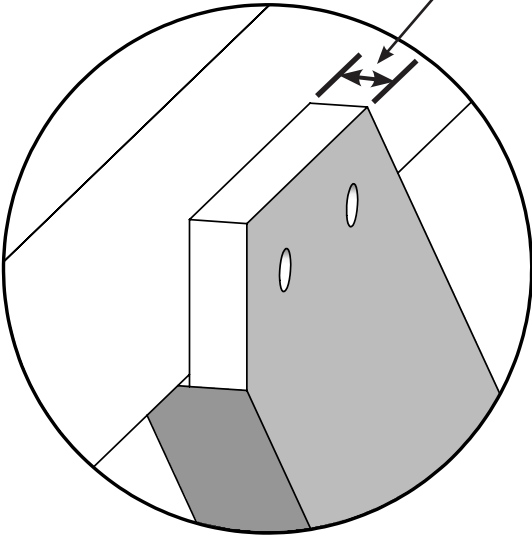
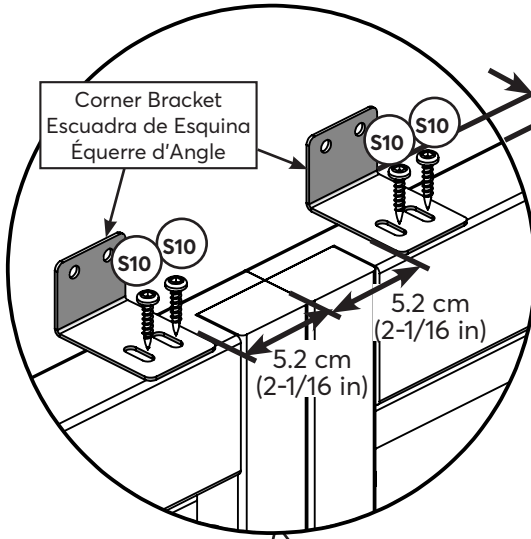
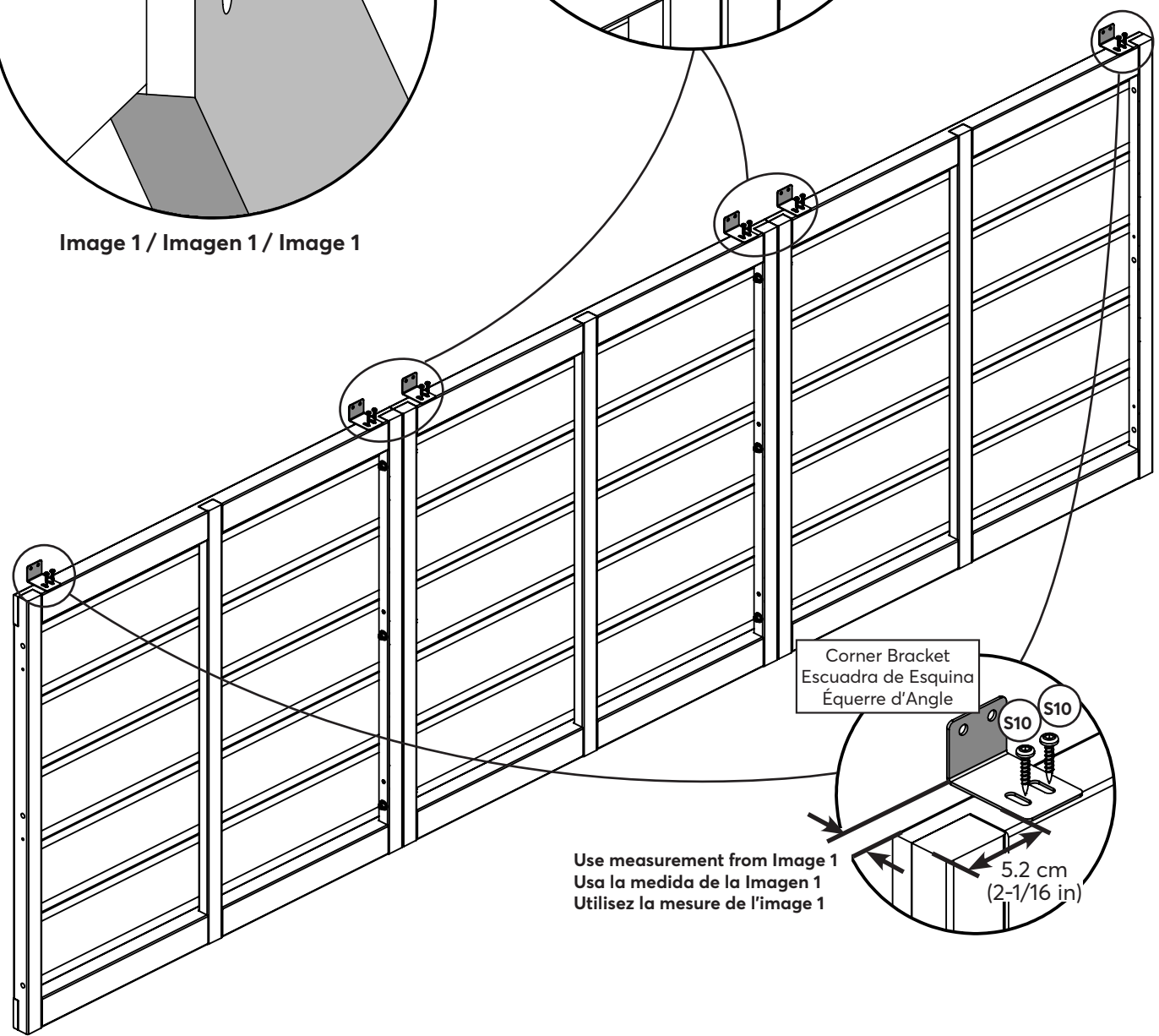

Image 1 / Imagen 1 / Image 1

Corner Bracket
Escuadra de Esquina
Équerre d'Angle



Use measurement from Image 1
Usa la medida de la Imagen 1
Utilisez la mesure de l'image 1



Corner Bracket
Escuadra de Esquina
Équerre d'Angle

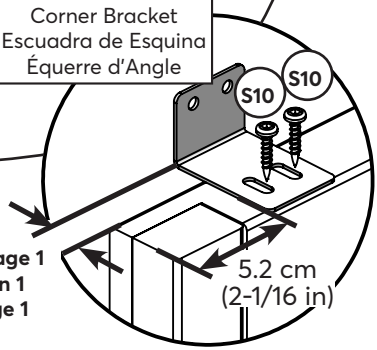

Use measurement from Image 1
Usa la medida de la Imagen 1
Utilisez la mesure de l'image 1

Hardware / Herrajes / Quincaillerie
12 x S10

Components / Componentes / Composants
6 x Corner Bracket
6 x Escuadra de Esquina
6 x Équerre d'Angle

Inside View / Vista Interior / Vue Intérieure

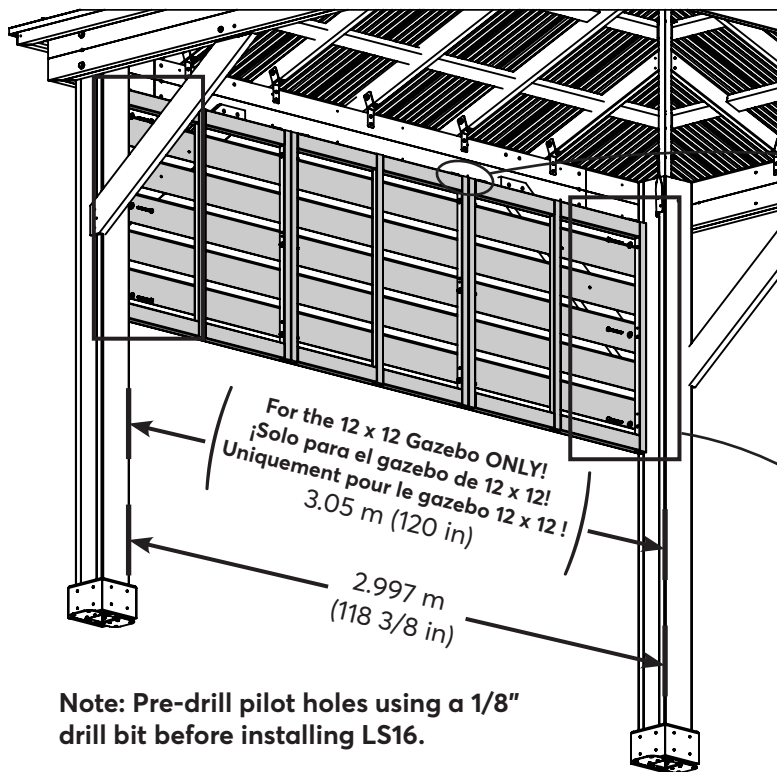

Flush to the bottom of the beam
 A ras de la parte inferior de la viga
 À ras du bas de la poutre

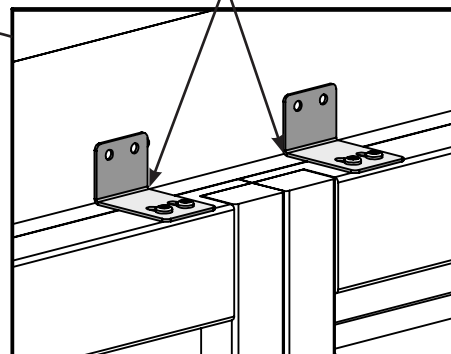

Note: Pre-drill pilot holes using a 1/8" drill bit before installing LS16.

Nota: Taladre orificios guía usando una broca de 1/8" antes de instalar el LS16.

Remarque : Pré-percez des avant-trous avec une mèche de 1/8" avant d'installer le LS16.

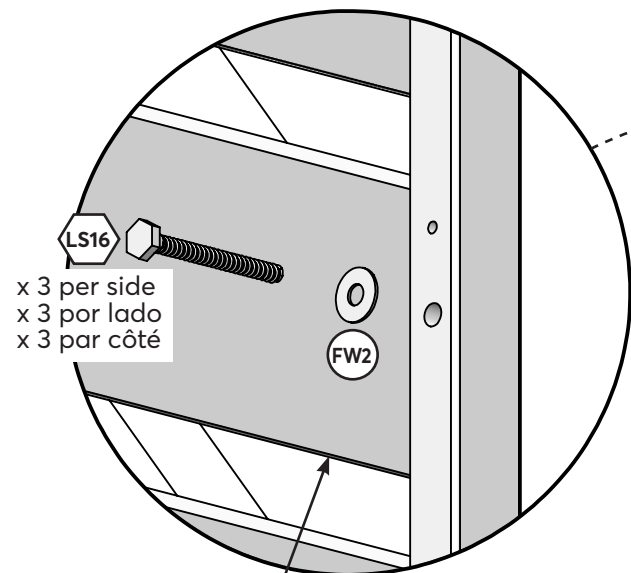
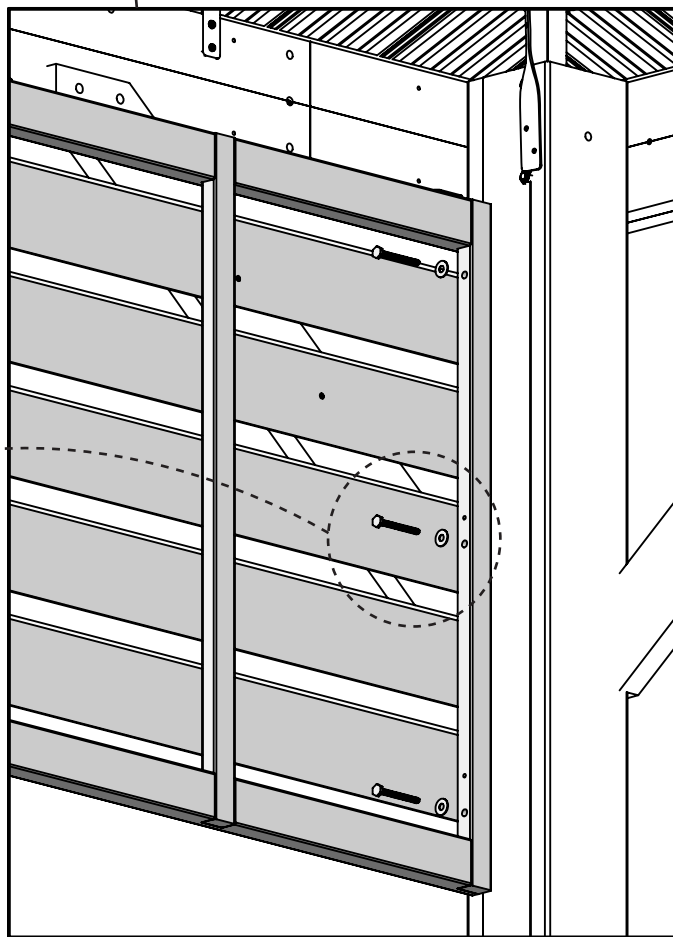

Tight to the Gusset
 Ajustado al refuerzo
 Serré contre le gousset

Hardware / Herrajes / Quincaillerie

6 x LS16 (FW2)



Inside View / Vista Interior / Vue Intérieure

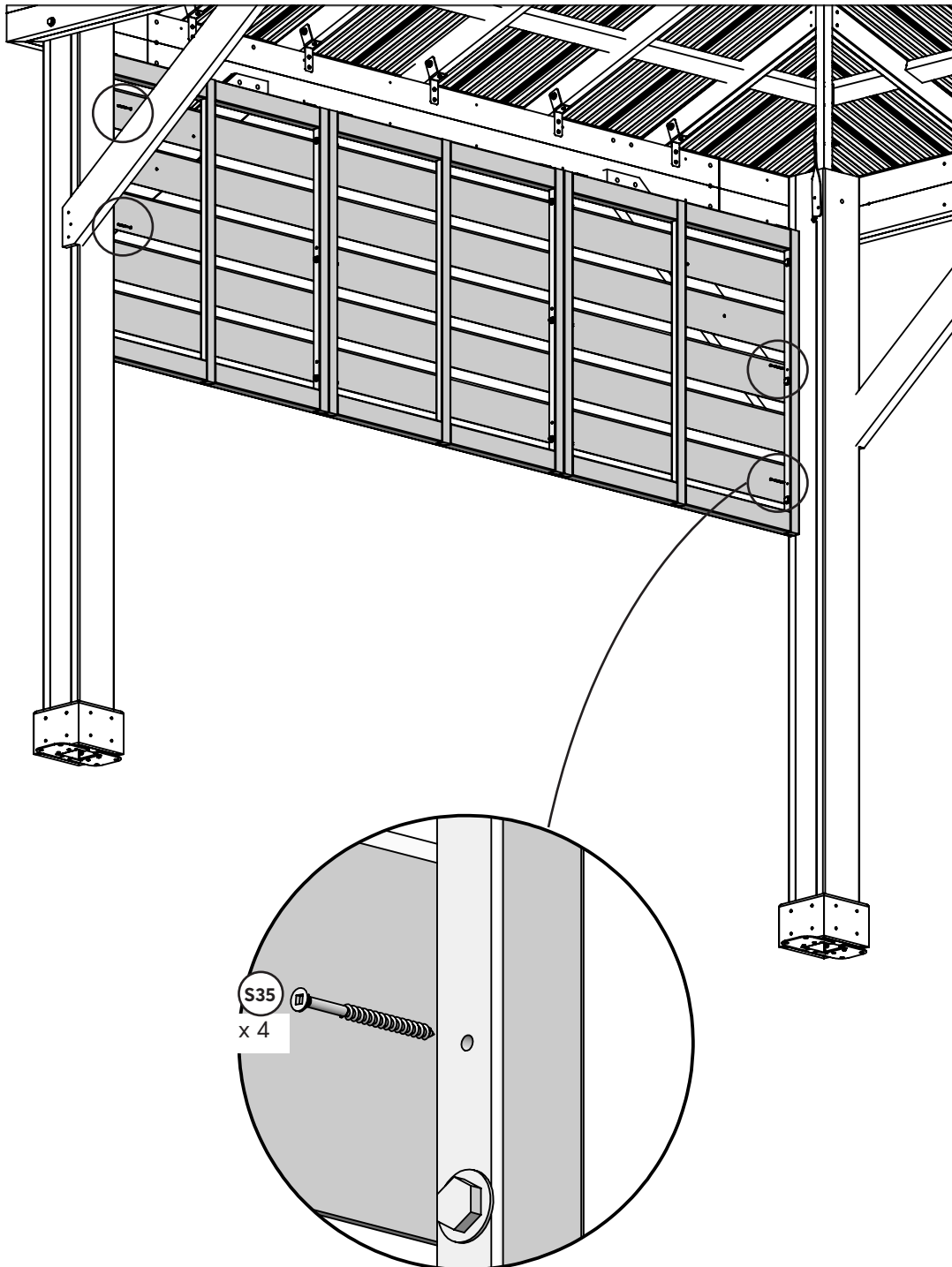

Hardware / Herrajes / Quincaillerie
4 x S35

27

Attach panels to Gussets.

Note! There are no pilot holes for these screws.

Fija los paneles a los refuerzos.

¡Nota! No hay orificios guía para estos tornillos.

Fixe les panneaux aux goussets.

Note ! Il n'y a pas de trous de guidage pour ces vis.



Inside View / Vista Interior / Vue Intérieure

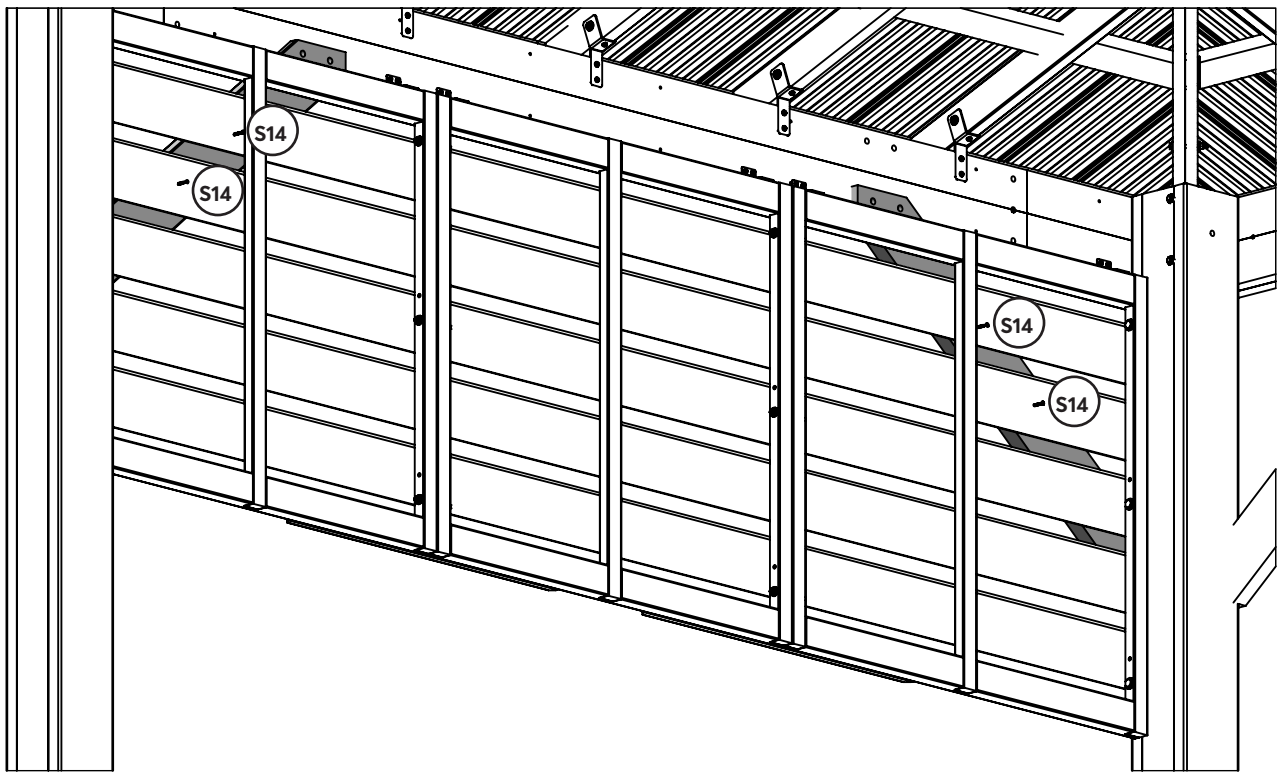

Hardware / Herrajes / Quincaillerie

4 x 

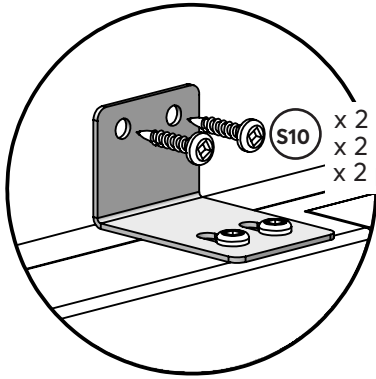

- x 2 per bracket
- x 2 por soporte
- x 2 par équerre

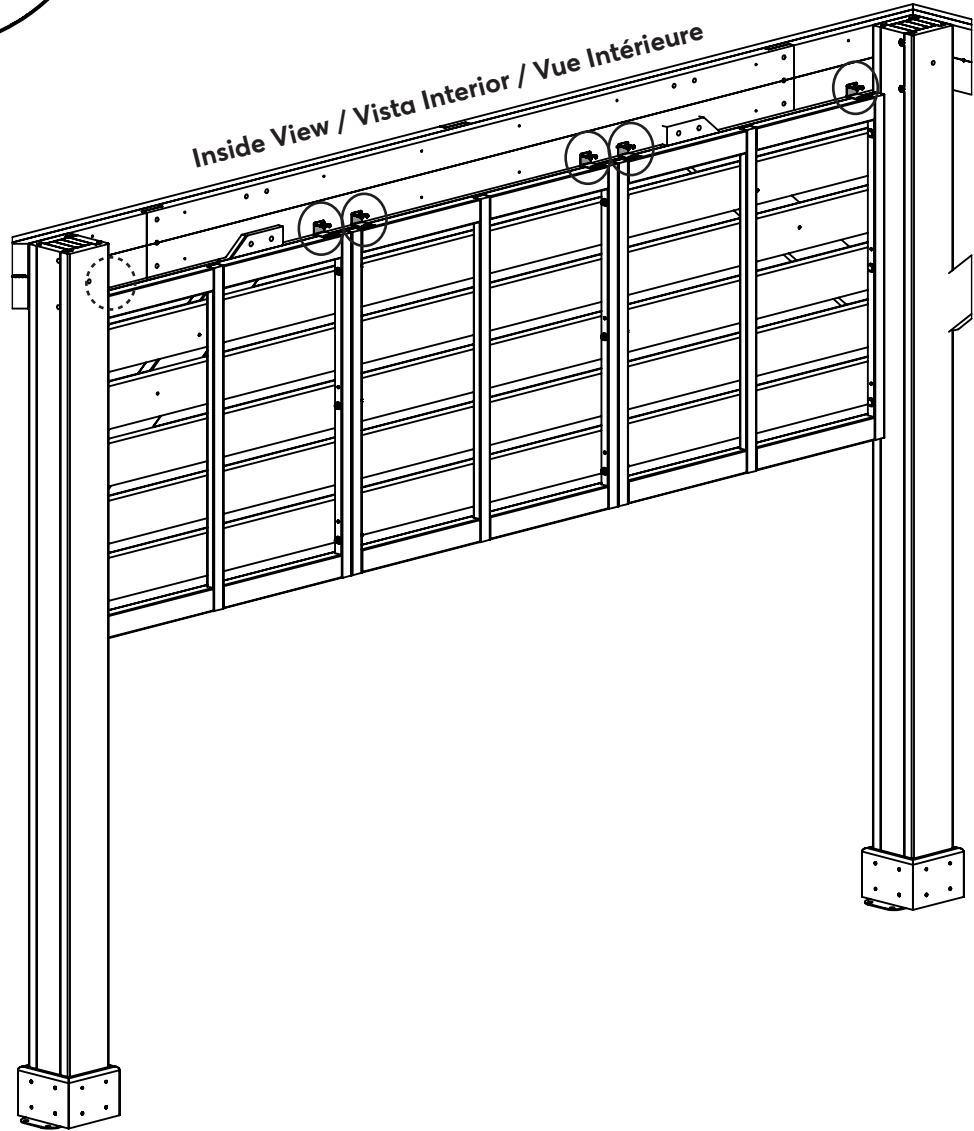

Hardware / Herrajes / Quincaillerie

12 x (S10)

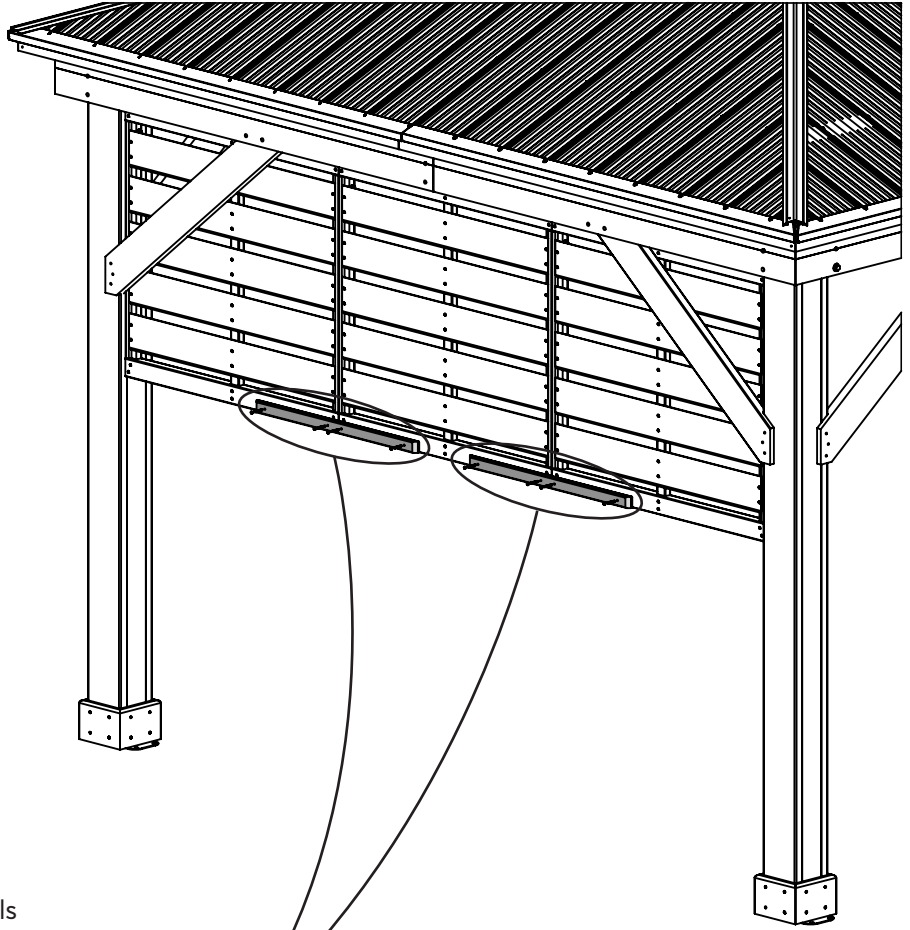

Centered between panels
Centrado entre los paneles
Centré entre les panneaux

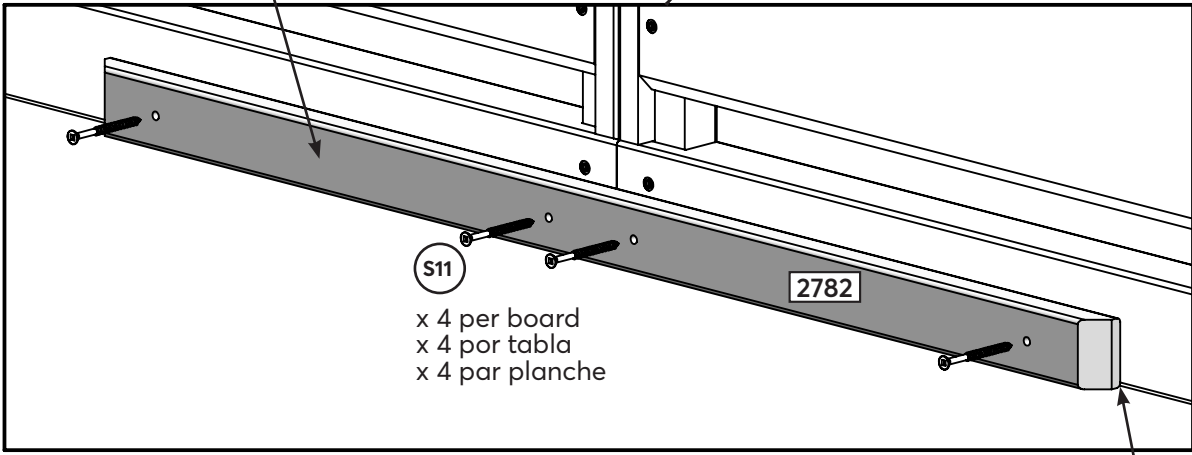

S11
x 4 per board
x 4 por tabla
x 4 par planche

2782

Flush
A ras
Aligné

Wood / Madera / Bois

2 x 2782

Hardware / Herrajes / Quincaillerie

8 x S11

CONFIGURATION C - SINGLE PRIVACY WALL ON THE CORNERS

(Page 40 - Page 51)

CONFIGURACIÓN C - MURO DE PRIVACIDAD INDIVIDUAL EN LAS ESQUINAS

(Página 40 - Página 51)

CONFIGURATION C - MUR DE CONFIDENTIALITÉ UNIQUE AUX COINS

(Page 40 - Page 51)

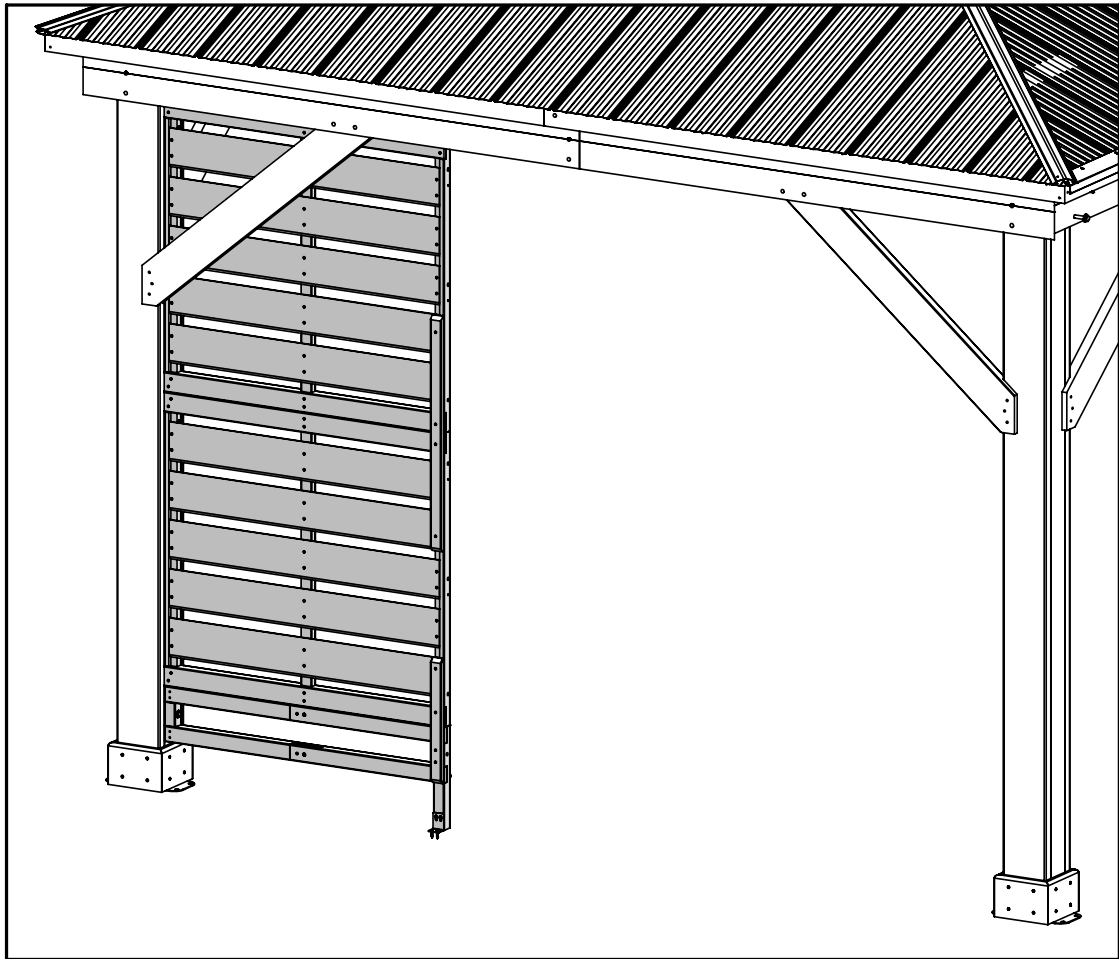

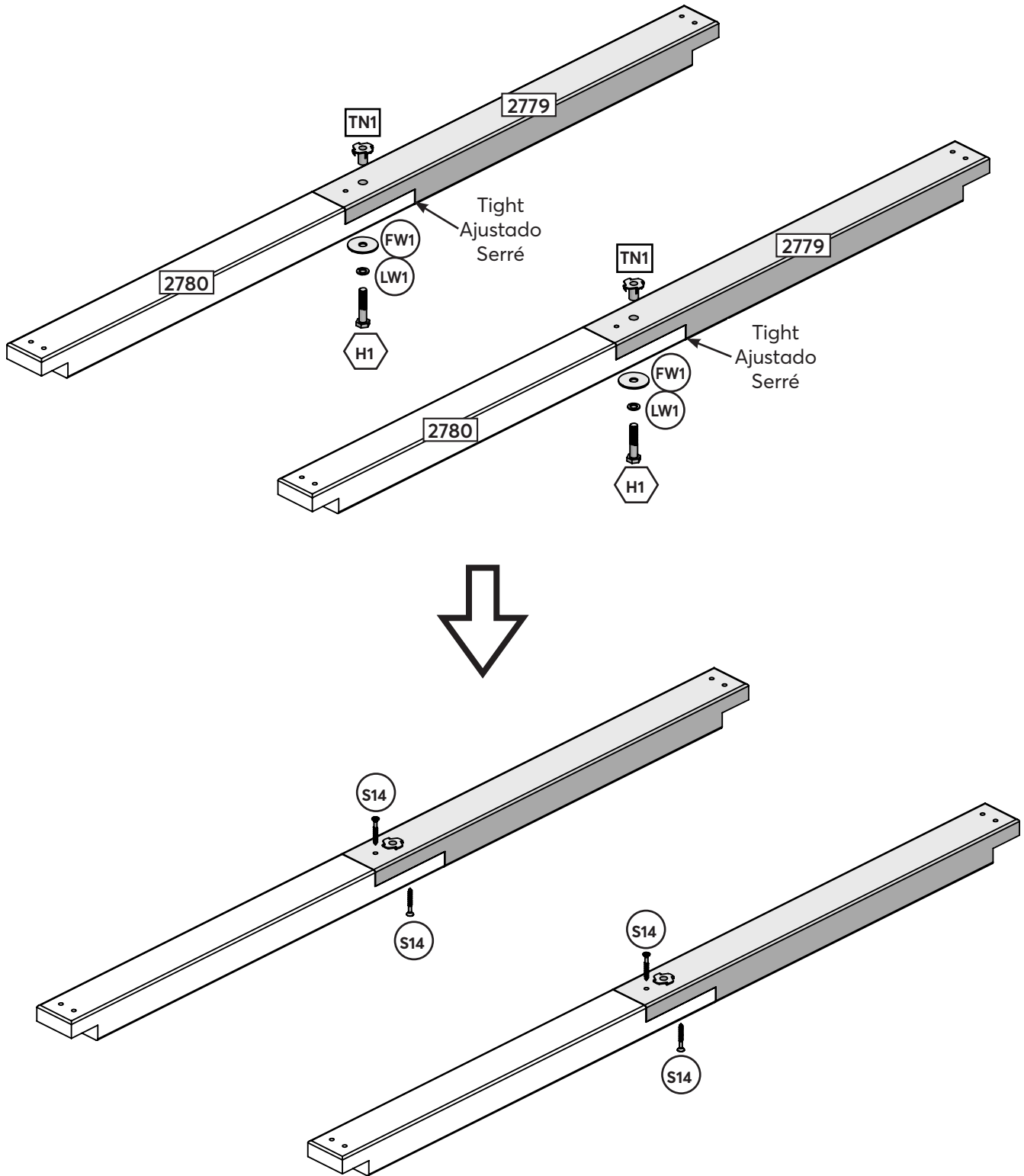

Wood / Madera / Bois

- 2 x 2779
- 2 x 2780

Hardware / Herrajes / Quincaillerie

- 2 x H1 (LW1, FW1, TN1)
- 4 x S14

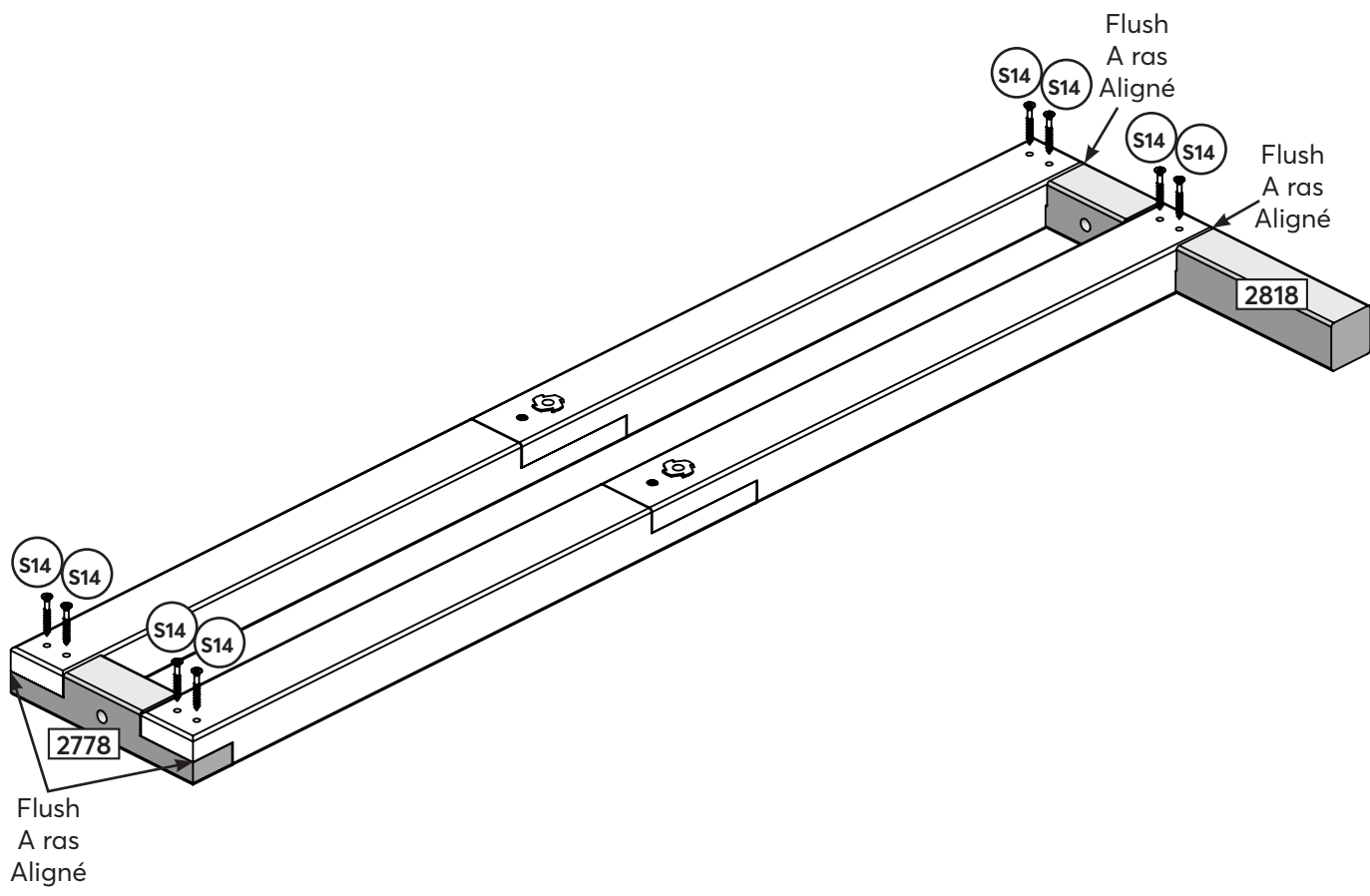

Wood / Madera / Bois

1 x 2778

1 x 2818

Hardware / Herrajes / Quincaillerie

8 x S14

32

Note: Pre-drill pilot holes using a 1/8" drill bit before installing LS16.
Nota: Taladre orificios guía usando una broca de 1/8" antes de instalar el LS16.
Remarque : Pré-percez des avant-trous avec une mèche de 1/8" avant d'installer le LS16.

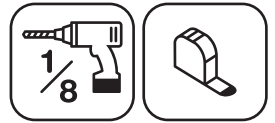

Measure this distance
Medir esta distancia
Mesurer cette distance

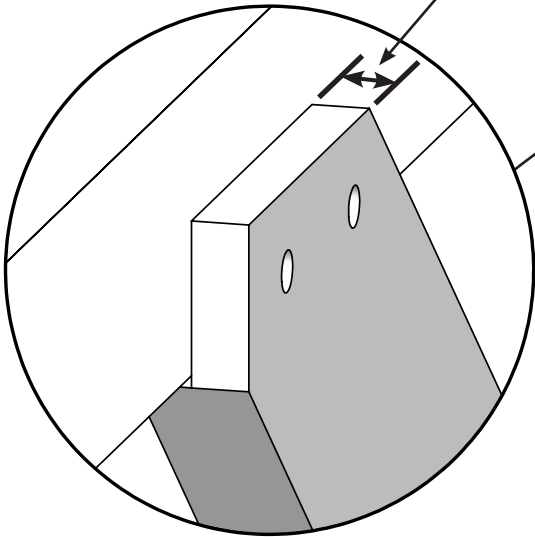
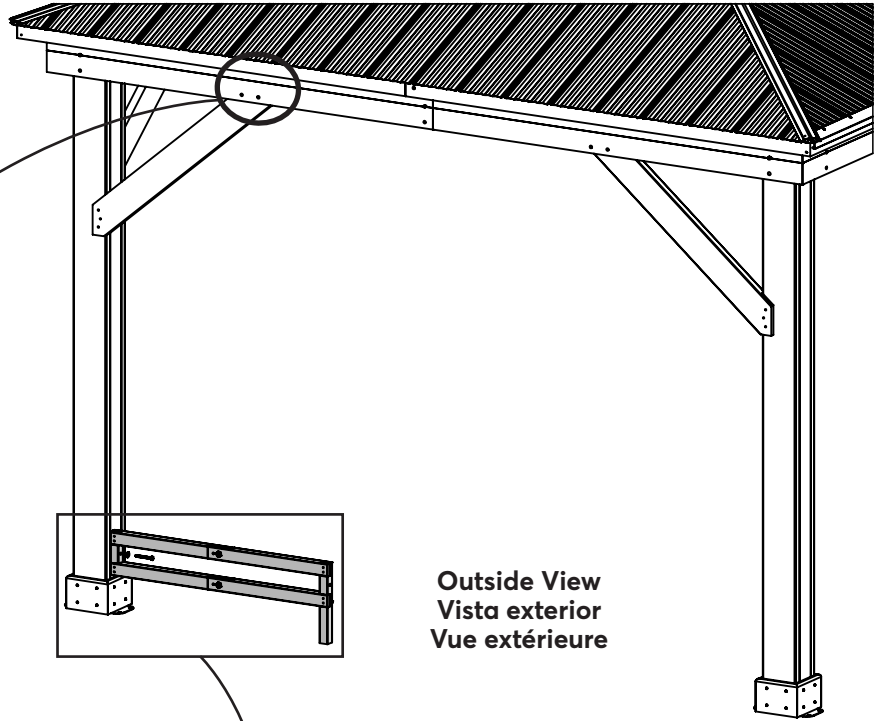
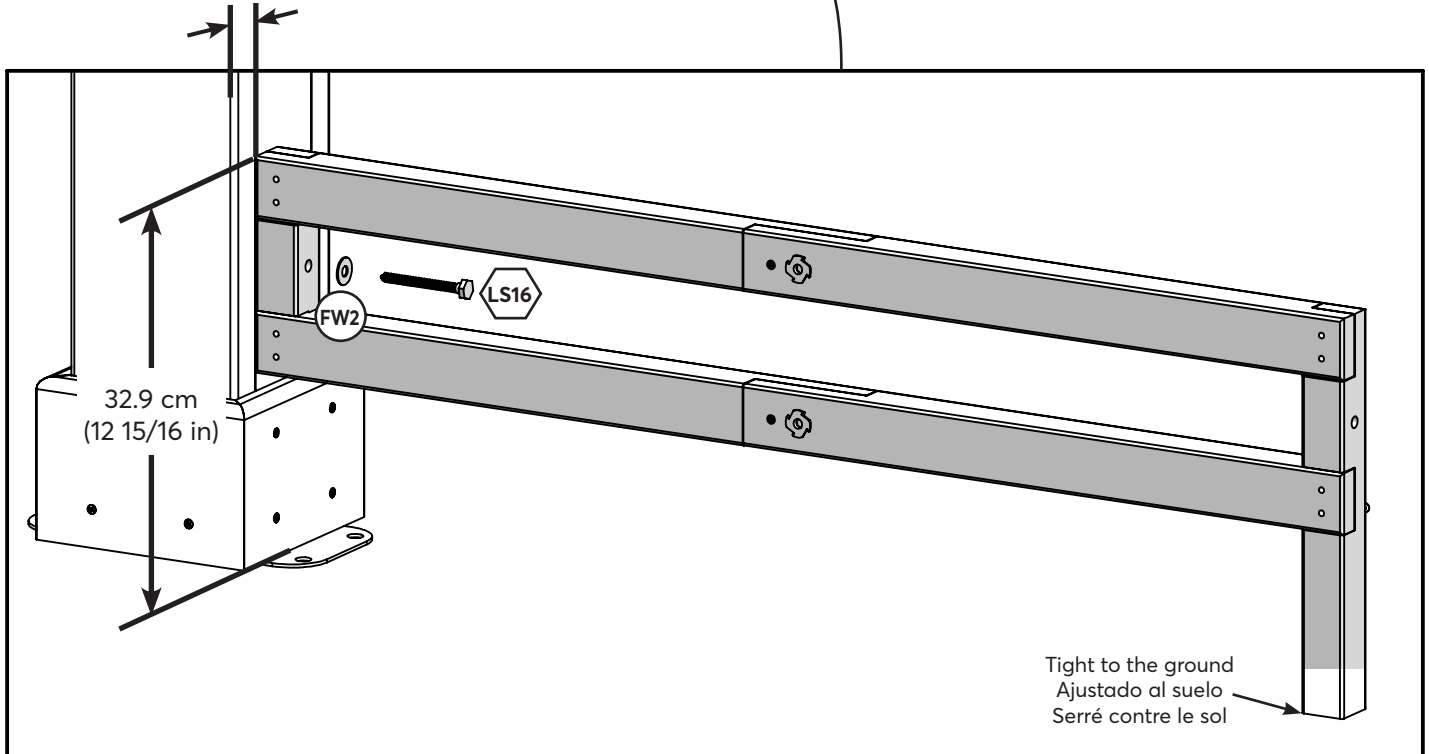

Image 1 / Imagen 1 / Image 1



Outside View
Vista exterior
Vue extérieure

Use measurement from Image 1
Usa la medida de la Imagen 1
Utilisez la mesure de l'image 1



Tight to the ground
Ajustado al suelo
Serré contre le sol

Hardware / Herrajes / Quincaillerie

1 x (FW2)



Note: Pre-drill pilot holes using a 1/8" drill bit before installing LS16.
Nota: Taladre orificios guía usando una broca de 1/8" antes de instalar el LS16.
Remarque : Pré-percez des avant-trous avec une mèche de 1/8" avant d'installer le LS16.

Same measurement as last step
 La misma medida que el último paso
 Mesure identique à la dernière étape

Inside View / Vista Interior / Vue Intérieure

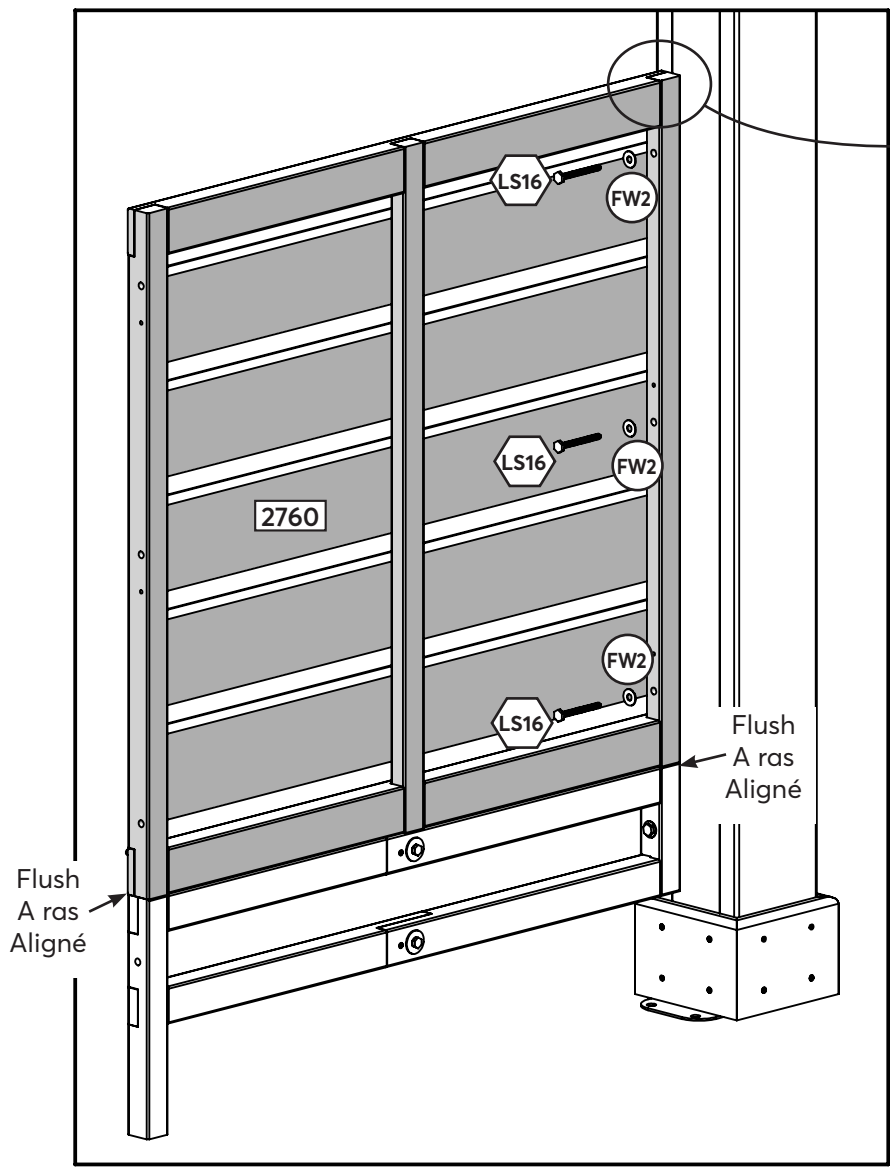
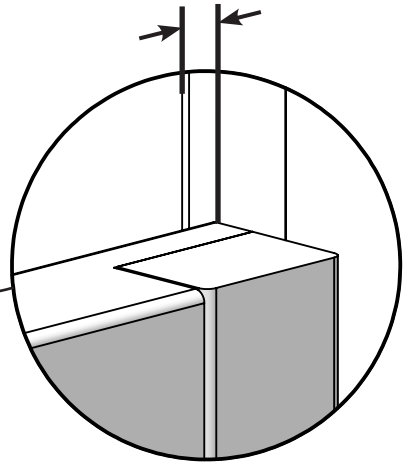

Wood / Madera / Bois
 1 x **2760**

Hardware / Herrajes / Quincaillerie
 3 x **LS16** (FW2)

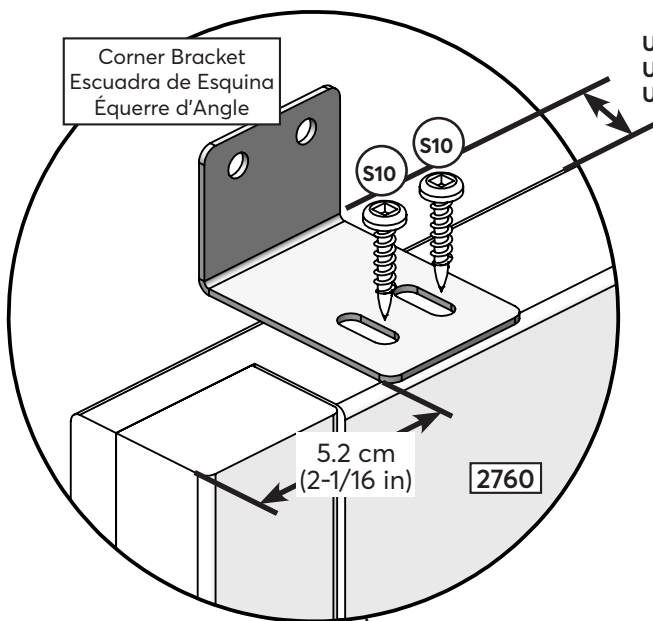

Use same measurement as previous step
 Usa la misma medida que en el paso anterior
 Utilisez la même mesure que lors de l'étape précédente

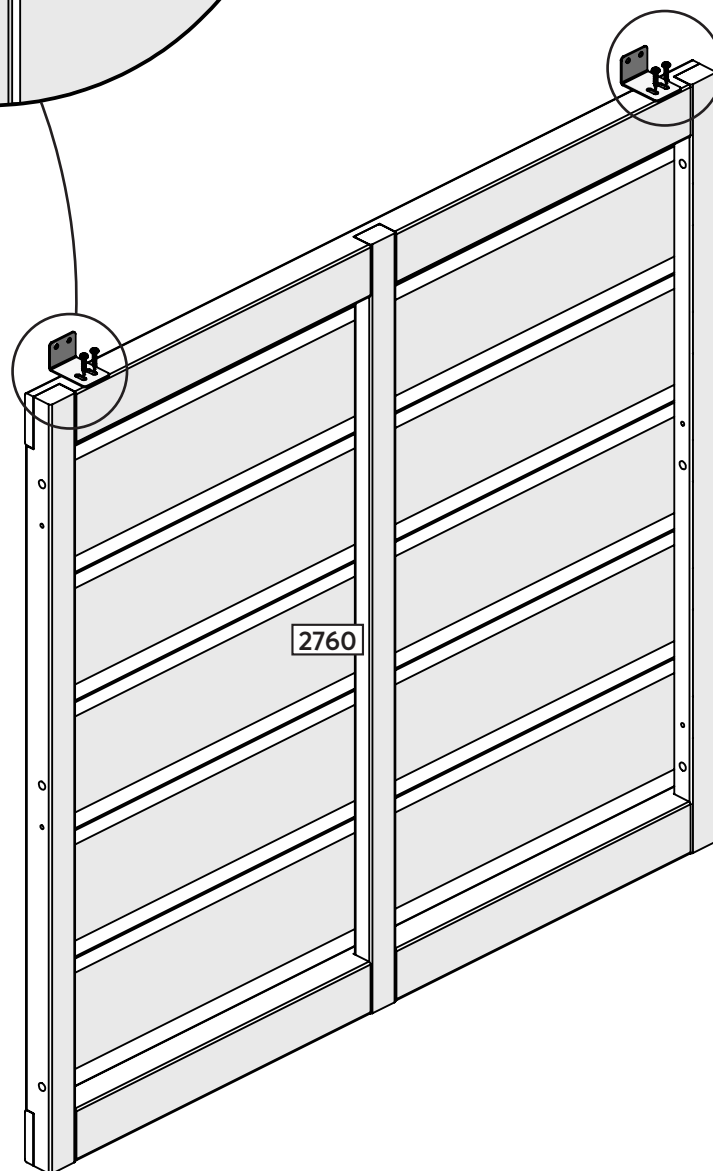

Wood / Madera / Bois

1 x 2760

Hardware / Herrajes / Quincaillerie

4 x S10

Components / Componentes / Composants

2 x Corner Bracket
 2 x Escuadra de Esquina
 2 x Équerre d'Angle

35

Note: Pre-drill pilot holes using a 1/8" drill bit before installing LS16.

Nota: Taladre orificios guía usando una broca de 1/8" antes de instalar el LS16.

Remarque : Pré-percez des avant-trous avec une mèche de 1/8" avant d'installer le LS16.



Inside View / Vista Interior / Vue Intérieure

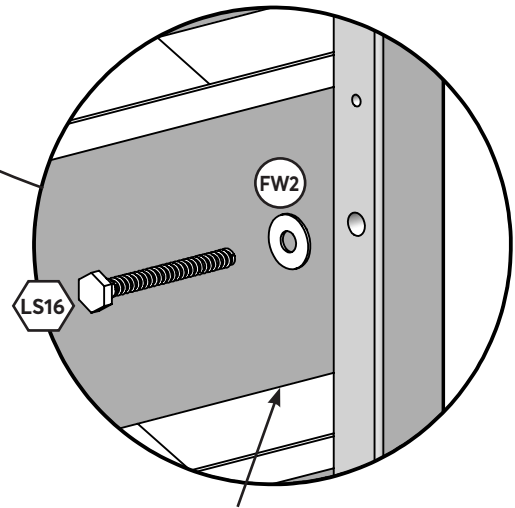
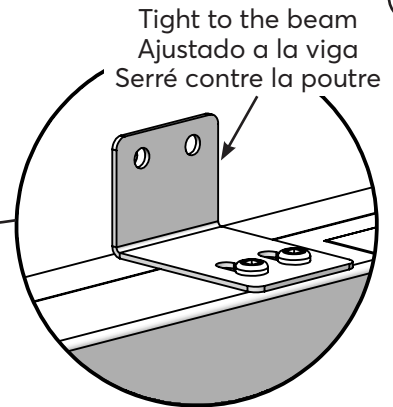
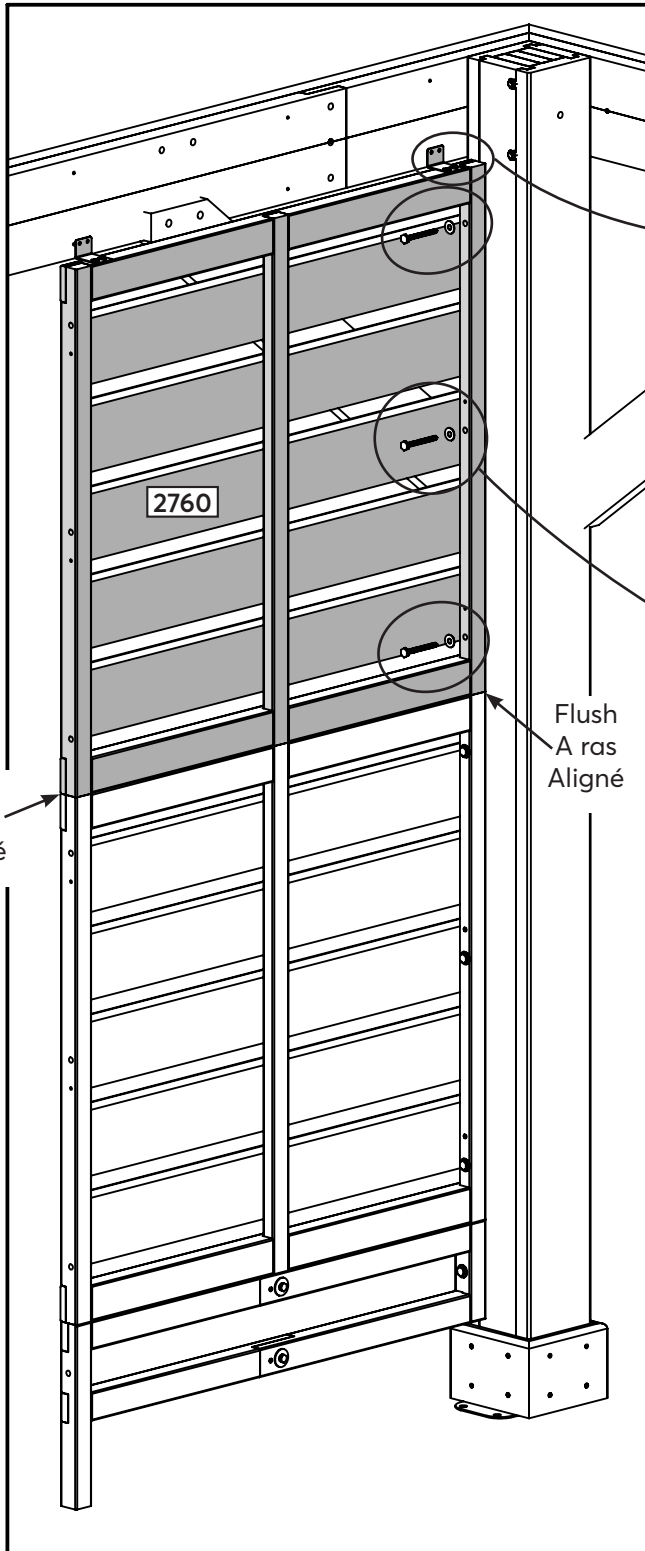

Flush
A ras
Aligné

Flush
A ras
Aligné

Tight to the beam
Ajustado a la viga
Serré contre la poutre

Tight to the Gusset
Ajustado al refuerzo
Serré contre le gousset

Hardware / Herrajes / Quincaillerie

3 x  (FW2)

Inside View
Vista Interior
Vue Intérieure

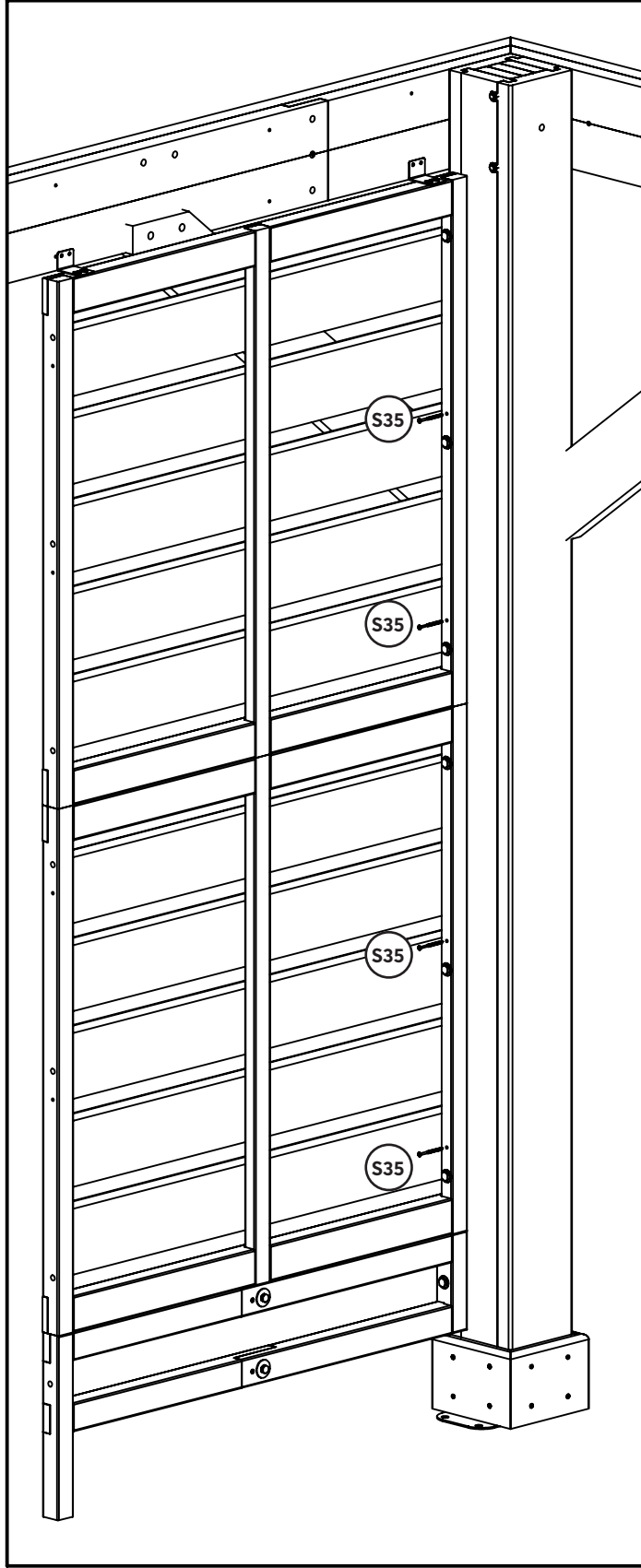

Hardware / Herrajes / Quincaillerie

4 x 

37

Attach panels to Gussets.

Note! There are no pilot holes for these screws.

Fija los paneles a los refuerzos.

¡Nota! No hay orificios guía para estos tornillos.

Fixe les panneaux aux goussets.

Note ! Il n'y a pas de trous de guidage pour ces vis.



Inside View / Vista Interior / Vue Intérieure

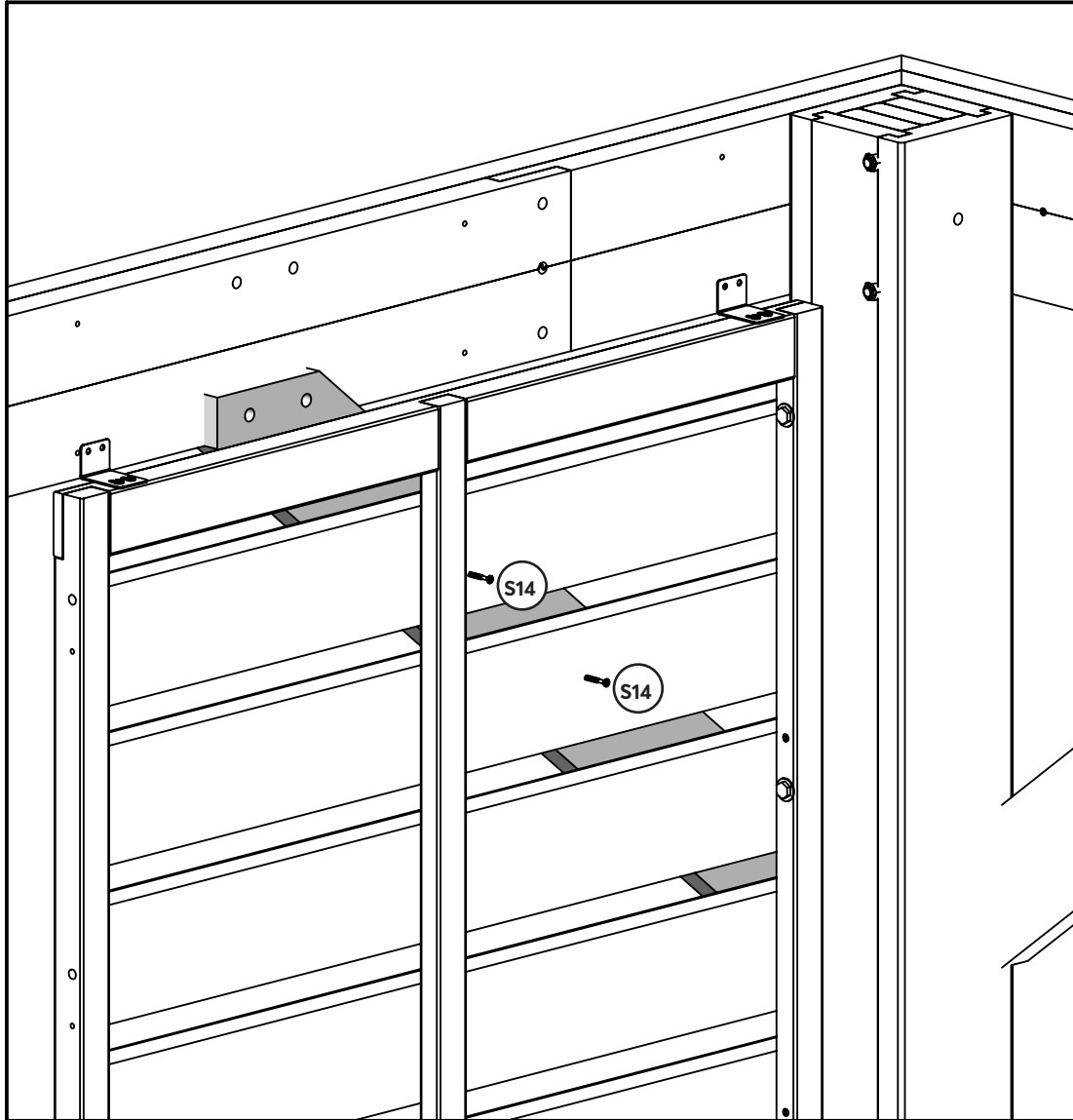

Hardware / Herrajes / Quincaillerie

2 x (S14)

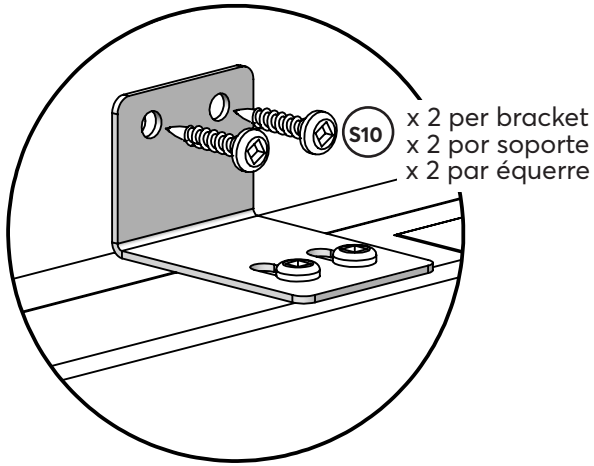

Inside View / Vista Interior / Vue Intérieure

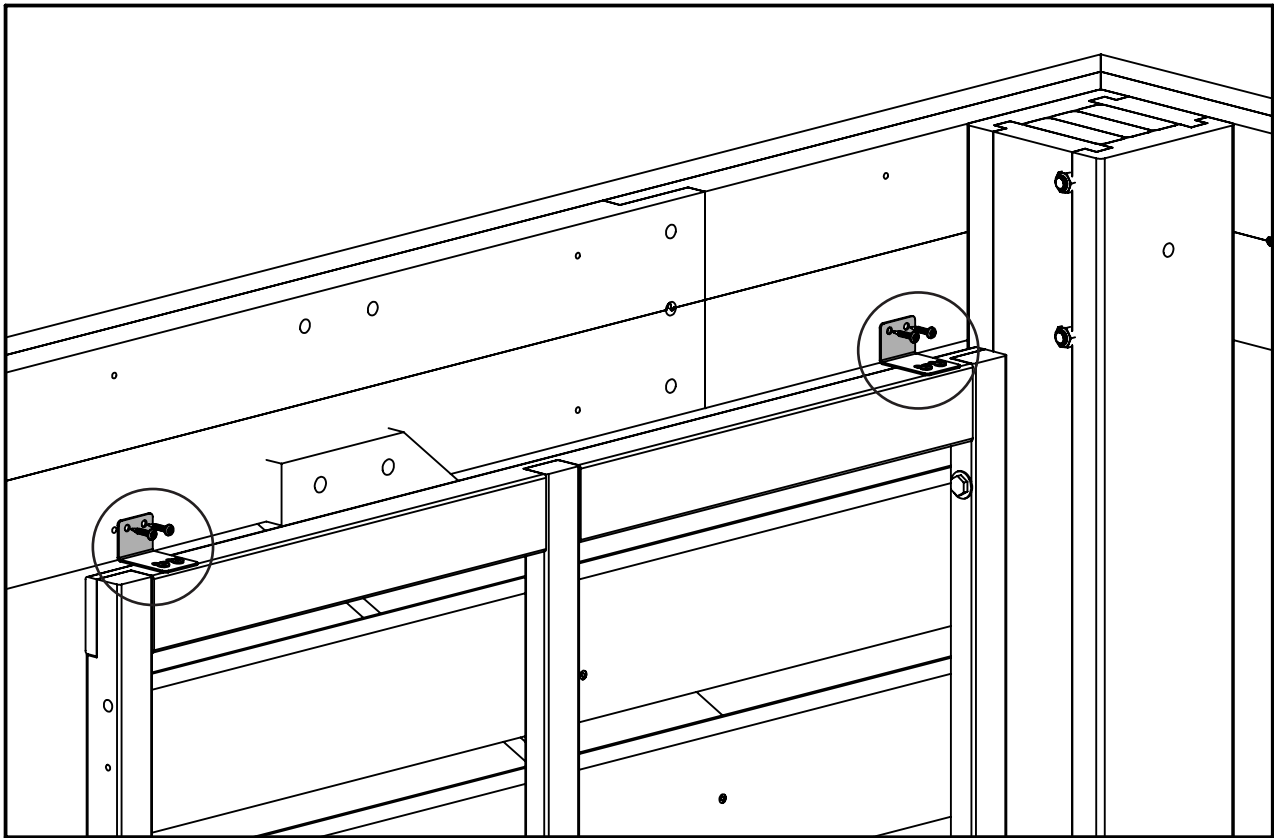

Hardware / Herrajes / Quincaillerie

4 x (S10)

Outside View / Vista Exterior / Vue Extérieure

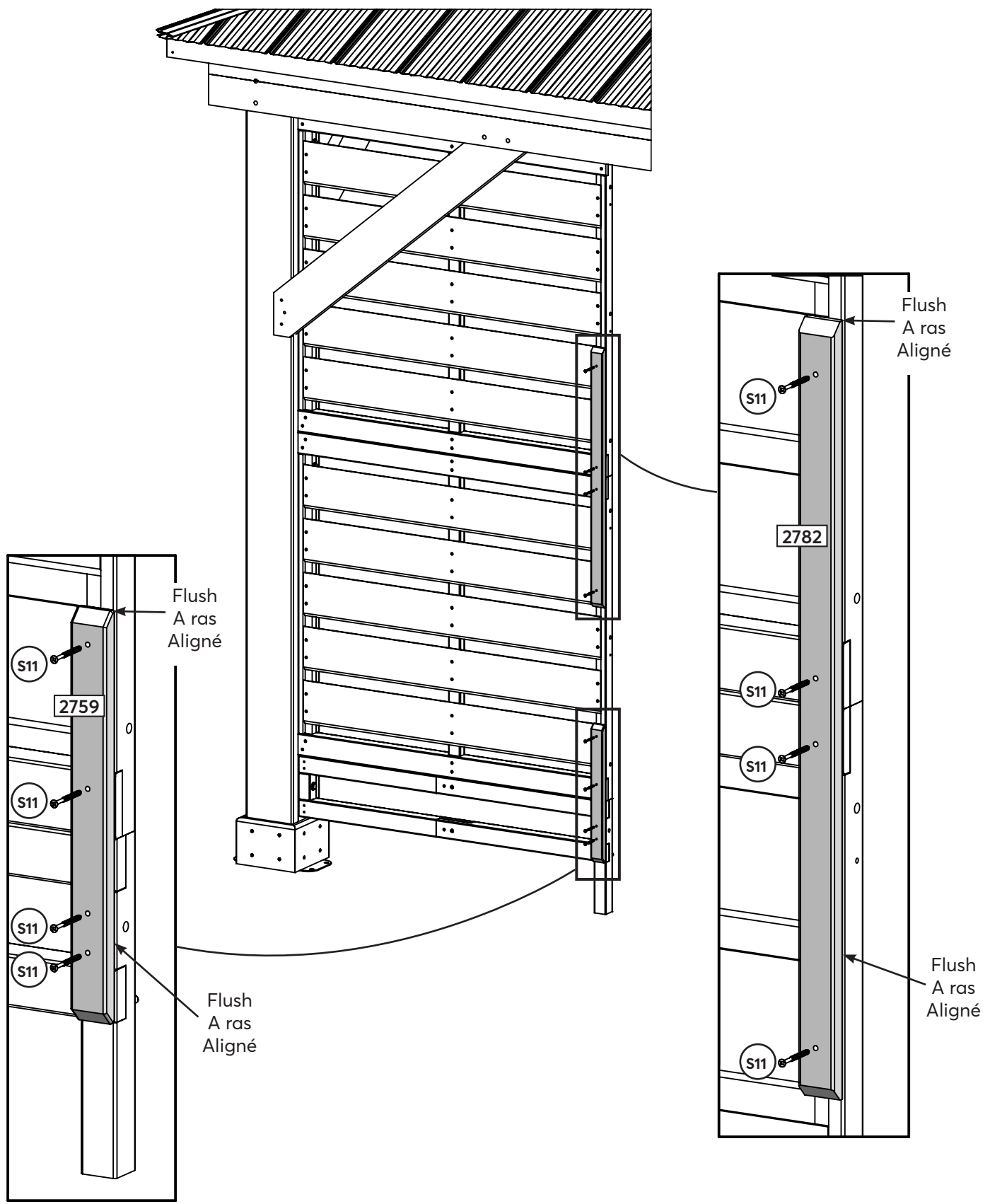

Wood / Madera / Bois

- 1 x 2759
- 1 x 2782

Hardware / Herrajes / Quincaillerie

- 8 x S11

40

Fasten Corner Brackets to ground surface using appropriate hardware for surface material.
Note: Anchoring hardware is not included.

Fije los Soportes de Esquina a la superficie del piso usando los accesorios adecuados para el material del piso.
Nota: Los tornillos de anclaje no vienen incluidos.

Fixez les équerres de coin à la surface du sol à l'aide de la quincaillerie appropriée au matériau de surface.
Note: La quincaillerie d'ancrage n'est pas incluse.

Outside View / Vista Exterior / Vue Extérieure

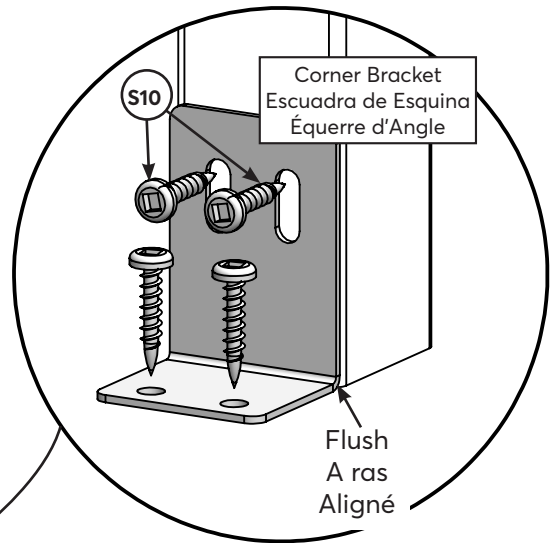
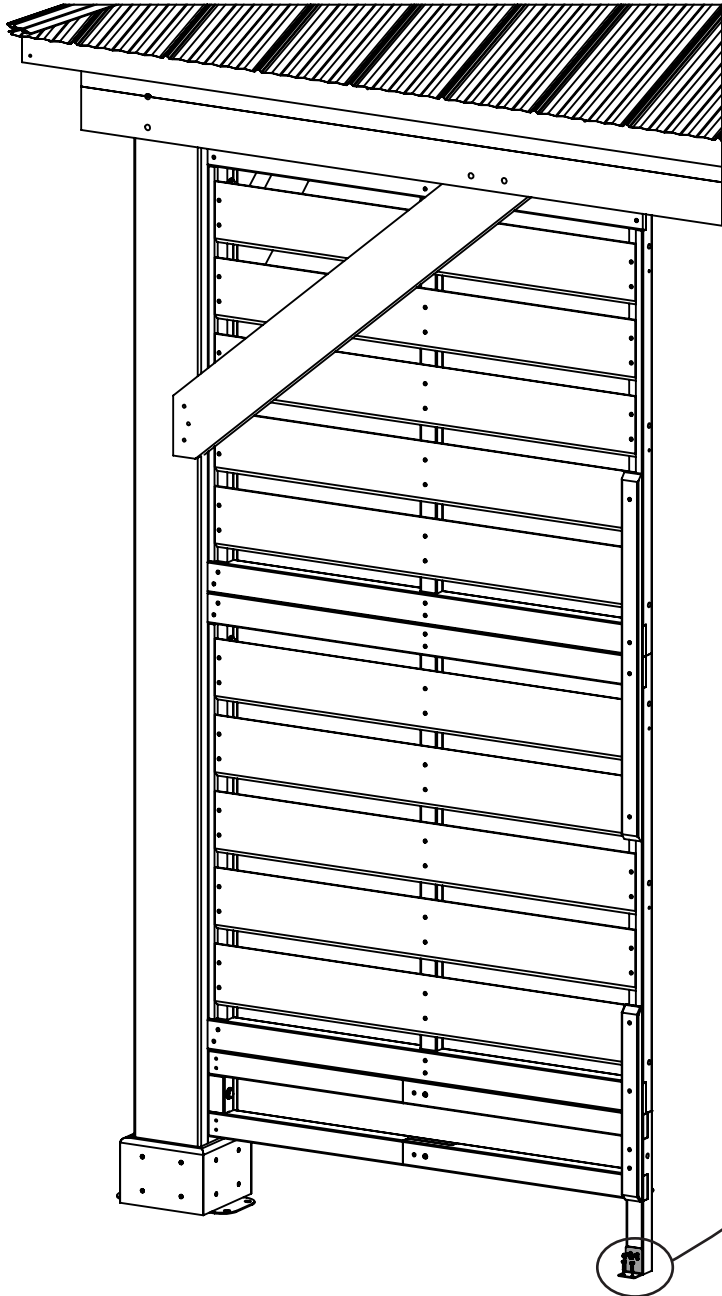

Note: Anchoring Hardware not included
Nota: Los tornillos de anclaje no vienen incluidos
Note: Quincaillerie d'ancrage non incluse

Hardware / Herrajes / Quincaillerie

2 x (S10)

Components / Componentes / Composants

1 x Corner Bracket
1 x Escuadra de Esquina
1 x Équerre d'Angle

Limited Warranty - Garantía Limitada - Garantie limitée

Yardistry warrants that this product is free from defect in materials and workmanship for a period of one (1) year from the original date of purchase. In addition, for any product with lumber, all lumber is warranted for five (5) years against rot and decay. This warranty applies to the original owner and registrant and is non-transferable.

Regular maintenance is required to assure the integrity of your product and is a requirement of the warranty. This warranty does not cover any inspection costs.

This Limited Warranty does not cover:

- Labour for replacement of any defective item(s);
- Incidental or consequential damages;
- Cosmetic defects which do not affect performance or integrity;
- Vandalism; improper use or installation; acts of nature, including but not limited to wind, storms, hail, floods, excessive water exposure;
- Minor twisting, warping, checking or any other natural occurring properties of wood that do not affect performance or integrity.

Yardistry products have been designed for safety and quality. Any modifications made to the original product could damage the structural integrity of the product leading to failure and possible injury. Yardistry cannot assume any responsibility for modified products. Furthermore, modification voids any and all warranties.

This product is warranted for RESIDENTIAL USE ONLY. Yardistry disclaims all other representations and warranties of any kind, express or implied.

This Warranty gives you specific legal rights. You may have other rights as well which vary from state to state or province to province. This warranty excludes all consequential damages, however, some states/provinces do not allow the limitation or exclusion of consequential damages, and therefore this limitation may not apply to you.

Yardistry garantiza que este producto está libre de defectos en materiales y mano de obra por un período de un (1) año de la fecha original de compra. Adicionalmente, para cualquier producto con madera, toda la madera está garantizada por cinco (5) años contra la degradación y putrefacción. Esta garantía aplica al dueño original y registrante y no es transferible.

Se requiere mantenimiento regular para asegurar la integridad de su producto y es un requisito de la garantía. Esta garantía no cubre cualquier costo de inspección..

Esta Garantía Limitada no cubre:

- Trabajo para el reemplazo de cualquier artículo(s) defectuoso;
- Daños incidentales o consecuentes;
- Defectos cosméticos que no afecten el rendimiento o la integridad;
- Vandalismo, uso o instalación inapropiados, actos de la naturaleza incluyendo pero no limitándose a los vientos, tormentas, granizo, inundaciones, exceso de exposición al agua;
- Menor torsión, deformación, agrietado, o cualquier otra propiedad natural concurrente a la madera que no afecte su rendimiento o integridad.

Los productos Yardistry han sido diseñados para seguridad y calidad. Cualquier modificaciones hechas al producto original pueden dañar la integridad estructural del producto, provocando fallas o posibles lesiones. Yardistry no puede asumir ninguna responsabilidad para productos modificados. Además, las modificaciones anulan cualquiera y todas las garantías.

Este producto está garantizado para USO RESIDENCIAL SOLAMENTE. Yardistry renuncia a todas las representaciones y garantías de todo tipo, expresas o implícitas.

Esta Garantía le brinda derechos legales específicos. Puede tener otros derechos también que varían de estado a estado o provincia a provincia. Esta garantía excluye todos los daños consecuentes, sin embargo, algunos estados no permiten la limitación o exclusión de daños consecuentes, y por lo tanto esta limitación no se aplica con usted.

Yardistry garantit que ce produit est exempt de défauts de fabrication ou de conception pendant une période d'un (1) an suivant la date d'achat. De plus, pour tout produit avec du bois, tout le bois est garanti pendant cinq (5) ans contre la dégradation et la pourriture. Cette garantie s'applique à l'acheteur original, et n'est pas transférable.

Un entretien régulier est requis afin d'assurer l'intégrité de votre produit, et constitue une exigence pour cette garantie. Cette garantie ne couvre aucun coût d'inspection.

Cette garantie limitée ne couvre pas:

- Main d'oeuvre pour le remplacement de tout élément défectueux;
- Dommages indirects ou consécutifs;
- Défauts esthétiques n'affectant pas la performance ou l'intégrité;
- Vandalisme; installation ou usage inadéquat; actes de la nature incluant, sans s'y limiter, le vent, les tempêtes, la grêle, les inondations ou une exposition excessive à l'eau;
- Faible torsion, déformation ou fendillement, ou toute autre transformation naturelle du bois n'affectant pas la performance ou l'intégrité.

Les produits Yardistry ont été conçus dans une optique de qualité et de sécurité. Toute modification effectuée au produit original pourrait endommager l'intégrité structurelle du produit, entraînant des défaillances et potentiellement des blessures. Yardistry ne peut assumer aucune responsabilité pour les produits ayant été modifiés. De plus, toute modification annule toutes les garanties, quelles qu'elles soient.

Ce produit est garanti pour un USAGE RÉSIDENCIEL SEULEMENT. Yardistry décline toute autre déclaration ou garantie, expresse ou implicite.

Cette garantie vous octroie des droits légaux spécifiques. Vous pourriez bénéficier d'autres droits, qui varient selon l'état ou la province ou vous résidez. Cette garantie exclut tous les dommages indirects, toutefois, certains états ne permettent pas la restriction ou l'exclusion des dommages indirects, alors cette restriction pourrait ne pas s'appliquer à votre situation.



Customer Registration Card - Tarjeta de Registro del Cliente - Carte d'inscription du client

First Name - Primer Nombre - Prénom	Initial - Inicial - Initiale	Last Name - Apellido - Nom de famille

Street - Calle - Rue	PO Box - Casilla postal - Boîte postale	Apt. No. - App.

City - Ciudad - Ville	State/Province - Estado/Provincia - État/Province

ZIP/Postal Code - Código Postal - ZIP/Code postal	Country - País - Pays

E-mail Address - Dirección de E-mail - Adresse courriel	Telephone Number - No. de Teléfono - N° de téléphone

Model Name - Nombre del Modelo - Nom du modèle	Model Number (from front cover) - Número de Modelo (de la portada) - N° du modèle (page de couverture)

Date of Purchase - Fecha de Compra - Date d'achat (mm/dd/yyyy) (mm/dd/aaaa) (mm/jj/aaaa)	Place of Purchase - Comprado a - Lieu d'achat

Comments - Comentarios - Commentaires:

Mail To - Enviar por Correo a - Envoyer par courrier à:

Yardistry
375 Sligo Road West, PO Box 10
Mount Forest, Ontario, Canada, N0G 2L0
Attention: Consumer Relations
Atención a: Servicio de Atención al Cliente
À l'attention de: Service à la clientèle

Online Registration - Registro online - Enregistrement en ligne:

www.yardistrystructures.com/warranty

Hours/ Heures/ Horas: 8:30 am - 5:00 pm EST
(excl. holidays/ hors jours fériés/ excepto los días festivos)

English and French Spoken / Anglais et français parlés / Inglés y francés hablado

Yardistry would like to say "Thank you" for your time and feedback.
Yardistry quiere "Agradecerle" por su tiempo y su opinión.
Yardistry aimerait vous remercier d'avoir pris le temps de répondre au sondage.

07/24/2020

MADE IN CHINA / FABRIQUÉ EN CHINE / HECHO EN CHINA

CUT ALONG LINE - CORTAR POR LA LÍNEA DE PUNTOS - DÉCOUPEZ SUR ALLIGNE